

Ricerca e Selezione
Qualità & Soluzioni
per voi!



BARRIERE
&
MONOUSO

Termometri • Camici • Guanti • mascherine • Visiere • Tovaglioli
Bicchieri • Rulli, Tamponi • Aspirasaliva • Puntali • Vassoi • Accessori



REMOVABLE MASK
PERIODENT
Mark III Bellatrix

www.ilicdental.com



Agosto
2023

ILIC'
dal 1949 al
servizio della
Comunità
Odontoiatrica



You Tube

RESTA SEMPRE AGGIORNATO
SEGUI IL NOSTRO
CANALE YOUTUBE

OLTRE 1000 VIDEO

- Tutorial
- Prodotti
- Procedure
- Casi clinici
- Accessori e tanto altro



ilicdental.com

CONDIZIONI DI VENDITA

Prezzi. Sono IVA esclusa e possono, a fronte di situazioni straordinarie, subire variazioni senza preavviso.

A seguito dell'aggiornamento costante dei cataloghi anche i prezzi possono subire variazioni.

Validi salvo errori e/o omissioni di stampa. Informeremo costantemente i nostri clienti su novità e aggiornamenti. I prezzi qui indicati sono validi sino al 30 dicembre 2023 ed annullano e sostituiscono ogni proposta precedente.

Legenda Prezzi. Il prezzo indicato è sempre quello unitario.

Garanzia - Resi - Sostituzioni. Qualora la qualità non corrisponda agli standard dei fabbricanti, o per errato invio, è necessario:

- avvisare l'ufficio assistenza clienti entro 8 giorni dal ricevimento della merce;
- effettuare il reso nell'imballo originale integro;
- allegare il documento di trasporto in originale e la causale del reso con le motivazioni e/o i problemi riscontrati.

Come Ordinare

Tel. (+39) 02.36512990
 (+39) 02.55016500
 (+39) 329 181 8750
ilic@ilicdental.com
 e-commerce:
www.ilicdental.com

Acquisto sul Sito la sicurezza nei pagamenti è garantita. La riservatezza delle informazioni e la loro recuperabilità, sotto il profilo della autenticazione, trasferimento e sicurezza, è garantita dai server protetti della banca e nessuna informazione transita nel sistema internet.

© 2019 Tutti i diritti sono riservati. Tutti i marchi registrati © e commerciali ™ riportati appartengono ai legittimi proprietari. Questo volume non può essere riprodotto, archiviato o trasmesso, intero o in parte, in qualunque modo (digitale, elettronico, meccanico o registrato). Fotocopiare le pubblicazioni è vietato dalla legge.

Condizioni Generali di Vendita.

Pagamento con:

- Carta di Credito o POS



- Ricevuta Bancaria 30 gg d.f. + €6,50

Indicare IBAN

- Bonifico Bancario anticipato

Ivan ILIC s.r.l.

IBAN:

IT50N0569601625000003415X03

Ordini superiori a €140

Nessun contributo spese.

Ordini fino a €140

- Contributo spese: €14
- Pagamento anticipato con Carta di credito o POS
- Bonifico Bancario anticipato.

Ordini inferiori a €75

- Contributo spese: €15,50
- Pagamento anticipato con Carta di credito o POS
- Bonifico Bancario anticipato.

Nelle zone dove operiamo con agenti, saremo lieti di comunicare il Suo nominativo per fissare un appuntamento.

INDICE

AirWay Armor, protezione	28
Applicatori a pennello Denbur	27
Aspirasaliva Hi-Tech	23, 25
Bachaus, pinzetta per telini	8
Bacinella reniforme	34
Bavagli	16, 17
Bellatrix occhiali e visiere	13
Bib-Eze, reggi tovaglioli	17
Bicchierini: bambù, in plastica colorati	4, 33
Blocchetti e pozzetti per miscelazione	34
Buste per sterilizzazione e rotoli	35
Calzari sovra scarpa	4
Camicia in TNT	6, 7
Cannule	24-26
CareShield schermi anti aerosol	22
Catenelle per tovaglioli, Jumbo	17
Ciotole e spatole per miscelazione	33
Contenitore per rifiuti	34
Copricapo, cuffie	5
Copri poltrona e poggiatesta	28, 32
Crosstex Mascherine Secur FIT	10
Cuffie, Copricapo	5
Dappen e pozzetti per miscelazione	34
Denbur, pennelli applicatori Multi-Brush Color	27
Dispenser salviette, tovaglioli, rulli di cotone e pellet	17, 20
Distributore per rulli	20
Drappi felpati PerioSafe	18
DryDent Parotid, assorbisaliva	19
EcoBibs, mantelline plastic less	16
EZ-Breath, mascherina anti-Covid19	8
EZ-Film, nastro protettivo PERIODENT	36
Face Shield	13
Garze e tamponi	19
Ghiaccio Sintetico PerioICE	32
Glove'n Care, crema mani ipoallergenica	16
Guaine barriera	28-31
Guanti	14, 15
Hygoformic, aspirasaliva	19
Lilac, guanti protettivi HU-Friedy	15
Lingua Fix, aspirazione	22
Mantelline a strappo, EcoBib	16
Mascherine chirurgiche FFP2	8-9
Maschera protettiva per occhi	9
Medicom, mascherine Premium Quality	9, 11
Miracle Cream per le mani con vitamina A	16
Mr. Thirsty, aspirazione	22
Multi-Brush Color, pennelli applicatori Denbur	27
Natha Mascherina chirurgica classe II	11
NeoDrys, compresse parotidee	19
Orsing, aspirasaliva Higoformic	19
Pellerine lavabili, Crosstex	18
Pellet di cotone	20
PerioBib, mantelline a strappo	16
Perio EyeShield lenti protettive	12
Perio FaceShield	12
PerioIce, ghiaccio sintetico	27
PerioSafe, protezione, comfort	18
Pink Petal, aspirazione	23
Pinzette per medicazioni	20
Porta rifiuti monouso	20, 33
Rotoli e buste per sterilizzazione	35
Rulli di cotone PERIODENT PREMIUM Hi-Tech	21
SafeCleanStep, tappeto adesivo	3, 36
SafeWear, cuffie Premium Medicom	5
Sate-Tip, puntali per siringa aria acqua	4, 26
Salviette, tovaglioli	17
Sapone antimicrobico e protettivo peer mani	16
Saturimetro	3
Schermi protettivi per occhi	12, 13
SE-CUSCHION, spugnette per aspirasaliva	23
Siringhe Luer	26
Sovrascarpe	4
Spatole per miscelazione	34
Spugnette Mini Sponges	20
Stick Value Placer, applicatori adesivi	32
Tamponi e garze	19
Tappeto decontaminante SafeCleanStep	3, 36
Teli chirurgici	8
Tendi mascherine EZ-Stretch	9
Termometro a infra rossi	3
Test sterilità Verify+	35
Tovaglioli	17
Tray Papers Eco, fogli per vassoi	32
Umbrella, apribocca retrattore	21
Vassoi, tray monouso	33
Vesta, caschetto/schermo comfort	12
Visiere, Bellatrix, Vesta, Faceshield	2, 13

Coloranti naturali, sicuri
 Non lasciano pelucchi!



100% Purissimo Cotone
 pag. 22

Per tutti gli ambienti in cui è necessaria la totale assenza di agenti contaminanti ed il mantenimento di un elevato livello di igiene.



Disponibili anche misure speciali

Previene il contagio tramite la rilevazione della temperatura corporea

Display retroilluminato a tre colori (in base alla temperatura rilevata).

- Immediata rilevazione e facile lettura
- Preciso ed affidabile grazie ai componenti Hi-Tech
- Memoria e segnale acustico d'allarme.



Funzionalità:

Memorie	Distanza di misurazione	Accuratezza
32 set	~ 3 cm - 5 cm	± 0.2°C (0.4°F)
Batterie	Temperatura display	Tempo di risposta
DC 3V (2 pz. AA)	0.1C (0.1F)	1 sec

SAFECLEANSTEP PERIODENT Tappeto decontaminante batteriostatico multistrato CE

- Apertura sicura per l'estrazione del singolo blocco/tappeti
- Ogni blocco/tappeti contiene 30 fogli in polietilene adesivi numerati
- Bordo speciale lungo tutto un lato per la facile rimozione dei fogli
- Unico grande foglio adesivo per un saldo ancoraggio
- Speciale antibatterico contenuto nella massa adesiva per prevenire la crescita e proliferazione di microrganismi.

45x90 cm Cf. 5 tappeti 30 fogli cad. € 90,00		45x115 cm Cf. 4 tappeti 30 fogli cad. € 85,00	
53 082110	BLU	53 082111	BLU
53 082120	VERDE	53 082121	VERDE

TERMOMETRI DIGITALI HI-TECH INFRA-RED ad infrarossi con un range di misurazione da 32 °C a 42.5 °C e un'alta precisione: +/- 0,2 °C

Il dispositivo è dotato di un sensore a infrarossi in grado di misurare rapidamente, in 1 solo secondo, la temperatura corporea senza entrare in contatto con la pelle di una persona.

In questo periodo di emergenza COVID-19, il termometro digitale ad infrarossi è diventato uno strumento indispensabile per un controllo immediato dei soggetti potenzialmente infetti.

Modello UI-400

Codice prodotto	Dimensioni	Peso (s/batterie)
61 4220 Termometro digitale HTIR	160 x 95 x 46 mm	80 g
		€ 80,00

Monitora lo stato di salute con il pulsossimetro SHO/3002



Lo scopo della pulsossimetria è controllare quanto bene il cuore sta pompando ossigeno attraverso tutto il corpo. Il modello SHO-3002 è considerato uno strumento di alta precisione e garantisce una sicura ripetibilità.

SATURIMETRO/PULSOSSIMETRO SHO/3002

Il pulsossimetro (saturimetro) da dito è un dispositivo non invasivo pensato per misurare istantaneamente la saturazione di ossigeno dell'emoglobina presente nel sangue (SpO2) e la frequenza cardiaca (FC). Le autorità mediche hanno individuato che nel caso di polmonite da Covid-19 il paziente presenta una diminuzione della percentuale di SpO2.

La consistenza dell'ossiemoglobina nel sangue (HbO2) è un parametro molto importante per il sistema di circolazione respiratorio. I livelli normali di SpO2 sono considerati tra il 95% e il 100%. Se l'indice SpO2 è inferiore al 95% c'è una ridotta presenza di ossigeno nel sangue e un potenziale motivo di preoccupazione (ipossiemia).

LA DIAGNOSI È COMPLETA E VELOCE. SHO-3002 è uno strumento pratico di dimensioni ridotte e a basso consumo energetico.

Il pulsossimetro SHO-3002 è in grado di monitorare la saturazione emoglobinica e la frequenza cardiaca attraverso il dito del paziente, fornendo una lettura immediata dei valori sul display.

LA DIAGNOSI È PER TUTTI. La pulsossimetria può essere praticata sia dai medici e operatori sanitari, che a livello domestico e non necessariamente da personale specializzato.

In base agli indicatori ottenuti si può determinare la necessità di rivolgersi o meno allo specialista per ricevere le indicazioni più precise.

61 4330 Saturimetro SHO-3002 € 39,90



Codice prodotto	Dimensioni	Display
61 4330 Saturimetro SHO-3002	57 x 31 x 32 mm	OLED a due colori
	Peso (con batterie)	Batterie
	Circa 50 g	2 alcaline 1.5V (AAA) o ricaricabili
%SpO2	Intervallo di misurazione SpO2	Accuratezza SpO2
	35% ~ 100%	± 2% nella fase 70%-100% Sotto 70% non specificata
		Risoluzione SpO2 35% ~ 100%
FC(bpm)	Intervallo misur. Freq. Cardiaca	Accuratezza Frequenza Cardiaca
	30 bpm ~ 250 bpm	± 2% nell'int. freq.card. 30-99 bpm ± 2% nell'int. freq.card. 100~250 bpm
		Visualizzazione Onda Pulsazioni
		Visualizzazione a barre Visualizzazione a onde

Neutri



Fantasy



BICCHIERINI BAMBÙ 100% EcoGreen PERIODENT

Stai cercando di ridurre l'uso della plastica? Passare ai bicchierini in bambù è un cambiamento semplice e facile che avrà un grande impatto sulla riduzione dei rifiuti in plastica nel tuo studio.

Perché passare all'uso del bambù:

1. Il bambù è la pianta con la crescita più rapida al mondo e fornisce una fonte sostenibile di materiale. Quando il bambù viene abbattuto per produrre carta, è in grado di riprendersi rapidamente per essere normalmente raccolto.
2. Il bambù assorbe una quantità di CO₂ mano a mano che cresce, il che aiuta a compensare le emissioni umane di carbonio.
3. Il cartone esterno della confezione è riciclabile al 100%.

• Costruzione a tenuta stagna, design antiscivolo • Si eroga facilmente dal distributore dei bicchierini grazie al bordo arrotolato • Comodo formato da 170 ml.

Bambù neutri, cf. 1000 pz (20 tubi da 50)	Bambù neutri, cf. 50 pz
53 P50BB	53 P50BB50
€85,00	€5,50

Bambù 4 soggetti, cf. 1000 pz (20 tubi da 50)	Bambù 4 soggetti, cf. 50 pz
53 P50BF	53 P50BF50
€93,00	€6,50



SAFE-TIP EcoGreen PERIODENT
Puntali Monouso per siringhe aria/acqua

Utilizzare queste cannule per siringa aria/acqua è l'unico modo per garantire l'eliminazione della contaminazione crociata.

- Adattabili sia alle siringhe con attacco americano (long) che europeo (corte)
- Angoli arrotondati per il massimo comfort del paziente
- Speciale interno squadrato per assicurare aria secca.
- Prodotte con plastica riciclabile al 100%
- Confezionate in cartone 100% riciclabile.

- 32 P216G18 Cannula ECO aria/acqua, long 200 pz. . . **39,50**
- 32 P216G28 Cannula ECO aria/acqua, short 200 pz. . . **39,50**

Altri puntali monouso a pag. 29

SOPRASCARPA IN PE

Dispositivo medico di Classe I. Destinazione d'uso: copertura calzature di pazienti e visitatori quando devono entrare in ambienti operatori, in reparti di terapia intensiva o altro, a difesa dell'igiene ambientale.

- Impermeabilità assoluta ai liquidi, ottima resistenza alla abrasione • Ottima vestibilità, copertura delle calzature fino al n. 45 • Chiusura a elastico a tenuta, sotto la caviglia.

- 53 016521 Copricalzari in PE, astuccio 100 pz. **5,90**

Possibilità di incenerimento senza formazione di residui o vapori tossici.

SOVRASCARPA con elastico alla caviglia

Dispositivo medico di Classe I. Realizzata in PP30 (g/m²) monofilamento. Destinazione d'uso: copertura calzature staff chirurgico, pazienti, visitatori.

- Ottima resistenza meccanica all'abrasione • Ottima vestibilità, buona traspirabilità • Idrorepellente, antiscivolo • Ampia copertura delle calzature fino al n. 45 • Altezza fino alla caviglia • Chiusura con elastico a tenuta.

- 53 014531 Sovrascarpa con elastico alla caviglia. . . . **17,50**
Dispenser 100 pz. Colore Verde - Misura unica





SAFEWEAR™ PREMIUM Cuffie Universali

**Finalmente:
SuperComfort per tutto il giorno!**

- Realizzato con materiali traspiranti di qualità superiore
- Trattiene perfettamente i capelli
- Protezione efficace contro la contaminazione crociata
- Favorisce l'immagine professionale dello studio

Cuffie Premium Universali SafeWear™

Materiale: Viscose 40g/m².

Cuffie Premium Universali SafeWear™ cf. 100 pz. €47,00	
● 53 316960	● 53 316970



CUFFIA IN TNT

PERIODENT

Polipropilene (30 gr/mq), traspirante e resistente.

Il tessuto non tessuto è idrorepellente e traspirante (valori di permeabilità all'aria NWSP 070.1 dipende dalle grammature). È prodotto con 100% polipropilene non irritante e non risulta citotossico come da test eseguito (ISO 10993.3). I materiali forniti sono di origine preferenziale UE.

53 012403 Cuffia in TNT bianco gr. 30, cf. 10 pz. €6,50



- Alta resistenza alle azioni meccaniche
- Dermatologicamente non irritante. Composizione non tossica.

COPRICAPO/CUFFIA TNTECH Classe I **PERIODENT**

Rotonda morbida ed areata con lacci scorrevoli posteriori per facilitare la regolazione. In PP30 (g/m²) monofilamento. Ottima leggerezza, vestibilità e traspirabilità. Leggero elastico su tutta la circonferenza della cuffia per contenimento di capigliature folte. Colorazione antiriflesso stabile. Ottimo effetto coprente. Per il personale di sala operatoria e come copricapo per chirurgo. Può essere termodistrutto senza formazione di residui o vapori tossici.

53 014431 Misura unica 100 pz. azzurro.....13,30

53 014432 Misura unica 100 pz. verde13,30

PERIODENT



CAPPELLINO CON ELASTICO POSTERIORE

- TNT traspirante.
- Elastico posteriore.
- Dispositivo medico di classe I (rif. Direttiva CEE 93/42).

53 014423 Cappellino con elastico verde 100 pz.14,70

53 014424 Cappellino con elastico azzurro 100 pz.14,70

Camici chirurgici monouso TNT Tech,
manica lunga con polsini di cotone, 30 g/m2
Misura unica, disponibili sterili o non sterili



La superficie del tessuto PP30 - 30 g/m2
usato per la fabbricazione del camice.



CAMICE MULTIUSO Monouso **PERIODENT**

• Alta resistenza alle azioni meccaniche • Dermatologicamente non irritante • Dispositivo medico di Classe I. Realizzato in PP30 (30 g/m2).

• Buona isotropia e resistenza alla rottura • Ottimo comfort e vestibilità • Polsino in cotone, laccio al collo e cintura alla vita per chiusure regolabili posteriori • Ottima drappeggiabilità • Idrorepellente • Ottima traspirabilità • Ottima resistenza allo strappo (in presenza di cuciture) • Inodore, anti-statico • Materiale chimicamente non tossico • Non irritante la pelle • Antistatico • Esente da perdite di fibre e frammenti di materiale • Autoestinguento al calore • Termodistruzione senza rilascio di residui o vapori tossici Destinazione d'uso: visitatori, operandi, copertura pazienti e operatori sanitari.

53 014111	Camice PERIODENT TNTech 30 g/m2, Non Sterile, verde, 10 pz.	€ 20,30
53 014112	Camice PERIODENT TNTech 30 g/m2, Non Sterile, azzurro, 10 pz.	
53 014115	Camice PERIODENT TNTech 30 g/m2, Sterile, verde, 10 pz.	€ 23,72
53 0141196	Camice PERIODENT TNTech 30 g/m2, Sterile, azzurro, 10 pz.	

DIVISA PERIODENT

Casacca a V e pantaloni

Divisa **casacca e pantaloni TNT** scollo a V, **25** completi confezionati singolarmente in busta protettiva.

Casacca in TNT idrorepellente con maniche corte, scollo a V, **taschino** pettorale sin. e **tasca** anteriore destra. **Pantalone** con allacciatura regolabile in vita, **tasca posteriore** sinistra e **anteriore dx.**, colore azzurro. Dispositivo medico di classe I. (rif. Direttiva CEE 93/42).



DIVISA PERIODENT

Casacca a T e pantaloni

Divisa **casacca e pantaloni TNT** scollo tondo, **30** completi confezionati singolarmente in busta protettiva.

Casacca in TNT idrorepellente con maniche corte, scollo a T, **taschino** pettorale sin. e **tasca** anteriore destra. **Pantalone** con allacciatura regolabile in vita, **tasca posteriore** sinistra e **anteriore dx.**, colore azzurro. Dispositivo medico di classe I. (rif. Direttiva CEE 93/42).



Divisa scollo V 25 pz. € 235,00		
53 01414M	53 01414L	53 01414XL
mis. M	mis. L	mis. XL

Divisa scollo T 25 pz. € 235,00		
53 01415M	53 01415L	53 01415XL
mis. M	mis. L	mis. XL

CAMICE CHIRURGICO SMS

PERIODENT

Camice chirurgico in SMS

Dispositivo medico di Classe I. Realizzato in polipropilene SMS Ultra-spun 3; colore azzurro stabile, antiriflesso, coprente. Dotato di ottima resistenza alla penetrazione di liquidi e di sangue (emoidrorepellenza).



CAMICE VISITATORE TNT

PERIODENT

DM Classe I
Azzurro con polsino, TNT 35 g.,
tg. unica

Camice chirurgico in SMS Non Sterile - 1 pz € 6,50			
53 01680L	Mis. L	53 01680M	Mis. M

53 016280U	Camice visitatore in TNT 35 g. - 1 pz € 4,30
------------	--

RICHIEDERE DISPONIBILITÀ

Particolarmente indicato per piccoli interventi chirurgici e per l'uso generale

- Ottima resistenza a strappo e lacerazione
- Ottima barriera alla trasmigrazione batterica

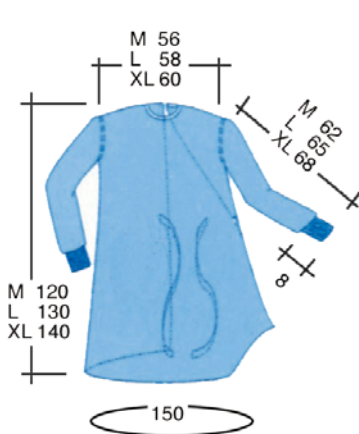

Tutte le misure sono espresse in centimetri.
Tolleranza generale: ± 3%

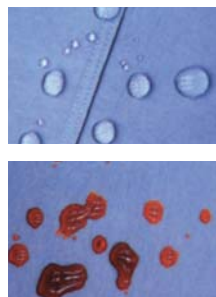

Studiato per lo staff chirurgico in sala operatoria per interventi dove si richiede la sicurezza assoluta per chirurgo e paziente

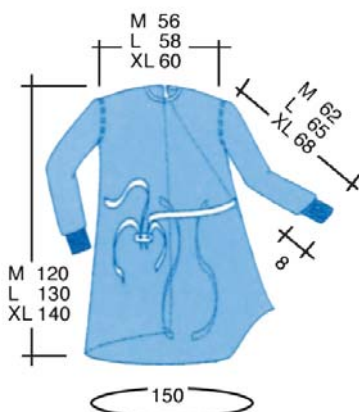

Tutte le misure sono espresse in centimetri.
Tolleranza generale: ± 3%



CAMICE CHIRURGICO SMS 50 PERIODENT

Avvolgente SMS, sterile o non sterile, monouso

Dispositivo medico di Classe I e I Sterile. Realizzato con tre strati di monofilamento di polipropilene SMS (50g/m²) Ultraspun 3; colore azzurro stabile, antiriflesso, coprente. Dotato di ottima resistenza alla penetrazione di liquidi e di sangue (emoidrorepellenza). Possiede buona permeabilità all'aria, basso rilascio particellare ed è antistatico. Confort e drappeggiabilità ad alto livello; ampiezza e vestibilità anche durante interventi da seduti. Dotato di due lacci di chiusura al punto vita e chiusura regolabile al collo con velcro di 10cm. Polsini in cotone tubolare. Asciugamano 40x30 dry laid superassorbente.

Nessuna combustione a contatto con raggi laser o fonti d'energia come elettrobisturi. Termodistruzione senza rilascio di residui o vapori tossici (libera anidride carbonica, acqua e piccole quantità di ceneri).

Non Sterile - 10 pz €43,70

53 01421	Camice PERIODENT TNTech in SMS 50 g/m ² , M
53 01422	Camice PERIODENT TNTech in SMS 50 g/m ² , L
53 01423	Camice PERIODENT TNTech in SMS 50 g/m ² , XL

Sterili in buste medicale - 10 pz €52,90

53 01425	Camice PERIODENT TNTech in SMS 50 g/m ² , M.
53 01426	Camice PERIODENT TNTech in SMS 50 g/m ² , L
53 01427	Camice PERIODENT TNTech in SMS 50 g/m ² , XL

CAMICE CHIRURGICO IDROSOFT 70 PERIODENT

Avvolgente doppie cuciture, sterile, monouso

Il top per la chirurgia

Dispositivo medico di Classe I Sterile. Prodotto in TNT Idrosoft 70g/m² con la tecnologia di produzione Spunlace.

È idrorepellente, antistatico, inodore, biocompatibile. Dal punto di vista chimico è non tossico e non irritante. Il colore, azzurro, è stabile e antiriflesso.

Barriera assoluta al passaggio di liquidi e microrganismi. Assenza di perdite particellari superficiali.

Ottima resistenza all'abrasione ("prova gomito"). Effetto coprente al 100%. Ottima drappeggiabilità, vestibilità e confort. Ottima traspirabilità. Ottima silenziosità d'uso. Avvolgente a copertura totale del chirurgo con sovrapposizione posteriore sterile.

Quattro lacci di cui due interni bianchi e due esterni azzurri, per vestizione con tecnica sterile, con incluso cartoncino anticontaminazione cinture.

Polsini lunghi in cotone tubolare. Velcro al collo per regolare la chiusura della scollatura. Bordatura del collo con TNT assorbente. Piegatura al rovescio tale da consentire la vestizione senza aiuto di terze persone. Parte anteriore in unico pezzo, senza cuciture. Doppie cuciture per maggiore sicurezza e resistenza.

Asciugamano interno. Doppio involucro. Termodistruzione senza formazione di residui o vapori tossici.

Sterilizzati ETO, in busta medicale - 1 pz. €7,95

53 01435	Camice PERIODENT TNTech 70g, Sterile, M
53 01436	Camice PERIODENT TNTech 70g, Sterile, L
53 01437	Camice PERIODENT TNTech 70g, Sterile, XL

Sterilizzati a irraggiamento, conf. sottovuoto - 1 pz. €8,70

53 01438	Camice PERIODENT TNTech 70g, Sterile, M
53 01439	Camice PERIODENT TNTech 70g, Sterile, L
53 01440	Camice PERIODENT TNTech 70g, Sterile, XL

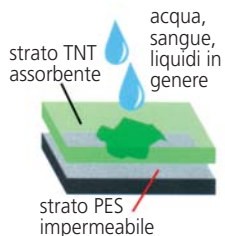

MODELLO SENZA ADESIVO

Ideale per copertura di tavoli porta strumenti e indispensabili come teli per la tecnica di approccio all'intervento chirurgico. Disponibile nelle misure 35 x 50 cm e 50x75 cm

MODELLO CON ADESIVO

Come i telini standard, con le seguenti caratteristiche: **Ampia banda adesiva di 5 cm**, protetta con carta siliconata medica con protezione più estesa dell'adesivo. **Adesivo di grado medicale**, dermatologicamente non irritante e atossico. **Facilità di rimozione** della protezione dell'adesivo, anche con guanti sterili. **Ottima aderenza dell'adesivo** sulla cute, anche in presenza di liquidi o disinfettanti per tutto il periodo d'uso. **Garanzia d'immobilità del telo** una volta applicato sulla cute. Piegatura del telo per applicazione con tecnica sterile. **Garanzia che all'atto della rimozione, la massa adesiva non lasci residui sulla cute del paziente.**



TELI CHIRURGICI TNTECH STERILI PERIODENT

Per la copertura di tavoli porta strumenti, delimitazione di piccoli campi operatori, ecc.

Dispositivo con marchio CE 0434 classe I sterile. Telo chirurgico a due strati, laminato in un unico pezzo da 55 g/m². Ottima resistenza meccanica sia allo strappo che alla trazione anche a umido. Materiale completamente antistatico. Strato esterno in TNT ad elevata capacità assorbente. Strato interno costituito da micropellicola di PES coestrusa a tre strati da 25 micron.

- Assoluta impermeabilità ai liquidi biologici e chimici
- Barriera assoluta alla migrazione batterica superficiale
- Ottima drappeggiabilità
- Assenza di perdite particellari
- Dispositivi monouso sterilizzati ad ETO. Può essere termodistrutto senza formazione di gas o residui tossici (libera CO₂ ed H₂O). Trasformato con macchinari automatici per ridurre la contaminazione pre-sterilizzazione (UFC). Etichetta descrittiva conforme alla dir. 93/42 CE all.to I 13.3

53 014821	Telo sterile TNT senza adesivo, 35x50 cm, confezionato singolarmente.	€ 1,05
Nuovo Materiale ancora più resistente grazie all'esclusivo strato superiore in TNT realizzato con una innovativa tecnologia produttiva che conferisce al biaccoppiato maggiore resistenza meccanica e minore rilascio particellare (linting). La grammatura complessiva del biaccoppiato passa da 54 g/m ² a 56 g/m ² .		
53 014822	Telo sterile TNT senza adesivo, 50x75 cm, confezionato singolarmente	€ 1,28
53 014827	Telo sterile TNT con adesivo, 50x75 cm, confezionato singolarmente	€ 1,81
33 041119	Pinzetta Backhaus PERIODENT Fissa-teli e portaspugne, 13,5 cm	€ 16,28

DPI III^o cat. DISPOSITIVO DI PROTEZIONE INDIVIDUALE



CE 0068



Filtrante EZ-BREATHE è certificata come dispositivo di protezione individuale (DPI III^ocat.) per la protezione delle vie respiratorie contro il COVID19. Comoda e leggera anche dopo molte ore di indosso, la maschera filtrante EZ-BREATHE dal singolare design a becco d'anatra limita l'affaticamento e garantisce un corretto smaltimento dell'anidride carbonica. Ha un fattore di protezione nominale equivalente a quello di una classe FFP2 per la protezione da COVID19. È destinata non solo agli operatori sanitari, ma a chiunque desideri una protezione superiore senza affaticarsi nell'uso di tutti i giorni.

EZ-BREATHE La scelta più sicura e confortevole

Mascherina per protezione da COVID19 è stata progettata per tutti gli operatori sanitari. **Consente una respirazione regolare anche dopo molte ore di utilizzo.**

- Anallergica, non irrita la pelle
- Fabbricata ed imbustata durante il processo di lavorazione direttamente in macchina
- Saldatura ad ultrasuoni, senza collante.

Ponte nasale regolabile garantisce maggior aderenza al viso, mentre i doppi elastici non irritano la zona dell'orecchio e fermano lo spostamento della maschera durante i movimenti.

La singolare forma a becco d'anatra consente una maggior superficie filtrante ed una elevata capacità d'aria. Si adatta perfettamente a qualsiasi viso, anche con barba.

BREATHE risponde ai requisiti del Regolamento Europeo 425/2016 (Dispositivi di Protezione Individuale) ed è certificata CE come DPI di III categoria per la protezione da COVID19 in accordo alla norma tecnica EN 149:2001+A1:2009 e alla RfU PPE-R/02.075 versione 2. La certificazione CE e il controllo (Modulo C2) sono effettuati da MTIC InterCert S.r.l. (Organismo Notificato n° 0068).

53 07B201	Mascherina anti Covid, 1 pz.	5,90
53 07B225	Mascherina anti Covid, 25 pz. (cad. 2,20)	55,00



Medicom
SafeMask®



INDICATA
PER PELLI
SENSIBILI



confezionate
singolarmente



MASCHERINA SAFEMASK® FFP2 e IIR

La taglia giusta per tutti, sicurezza!

Questa mascherina respiratoria funge da efficace barriera contro gli aerosol solidi e liquidi per garantire una protezione affidabile dalle malattie infettive (BFE 99,9%). Il tessuto morbido e leggero assicura massimo comfort ed eccellente respirabilità. Le due fascette elastiche incollate a ultrasuoni consentono alla mascherina di adattarsi perfettamente al viso.

SafeMask® FFP2 (colore bianco) confezionate singolarmente 50 pz. €77,00	
Ⓢ Piccola	53 5722WHS
Ⓜ Media	53 5722WHM
Ⓛ Grande	53 5722WHL



MASCHERINA PROTETTIVA FFP2/KN95

Abbiamo selezionato queste mascherine FFP2 NR senza valvola per permettere di proteggere le persone che le indossano e le persone con le quali entrano in contatto, per la protezione da virus, agenti patogeni, batteri, polvere, polline e altre particelle solide.

Certificazione CE 1463 e PNEN 149:2001 + A1:2010.

Sono indicate per gli operatori sanitari, dentisti, medici, farmacisti, ecc., ma anche a tutti quelli che possono essere esposti al rischio.

Sono prodotte in Europa secondo gli standard di qualità e sicurezza e sono certificate CE1463.

53 372210 Mascherina FFP2/KN95 - cf. 10 pz	€5,50
Offerte personalizzate a richiesta	



Made in Italy



EZ-STRETCH MASK Tendi mascherine

Un pratico e confortevole sistema per evitare la tensione dell'elastico delle mascherine sulle orecchie.

L'elastico si aggancia regolandone la tensione alla fibbia, favorendo un più agile posizionamento e utilizzo della mascherina a qualsiasi fisionomia del volto e della testa.

Realizzato in materiale atossico. Ideale per adulti e bambini
Colore: nero, rosa, bianco.

53 47910	Tendi mascherina - kit ass. 3 pz.	4,10
53 47911	Tendi mascherina - nero 3 pz.	4,10
53 47912	Tendi mascherina - rosa 3 pz.	4,10
53 47913	Tendi mascherina - traslucido 3 pz.	4,10

MASCHERINE Crosstex con elastici Latex free

Mascherine in diversi modelli che si distinguono per il design, l'adattamento e la filtrazione offerta in modo da conformarsi alle necessità di protezione di ogni procedura o al livello di rischio.



- Realizzate in **Tessuto Non Tessuto (TNT) ipoallergenico**. Prive di amianto e fibre di vetro.
- Gli strati, sigillati ad ultrasuoni Soft-Bond, sono disposti in modo da ottenere mascherine chirurgiche con le **migliori caratteristiche per l'uso previsto**, senza fori o difetti.
- Rivestimento esterno resistente ai fluidi.
- Strato interno bianco morbido in cellulosa ipoallergenica, nei modelli Sensitive.
- **Elastici Secure Loop**, forti e morbidi sigillati allo strato esterno della mascherina per evitare irritazioni a contatto con la pelle.

- **Barretta nasale extra lunga**, in alluminio, incorporata. Forte sigillo, massima protezione.
- Per ogni livello di protezione: maggior resistenza ai fluidi, minima resistenza alla respirazione (Delta P), eccezionale barriera antibatterica (BFE) ed efficienza di filtrazione alle particelle submicrobiche (PFE).

Livelli di Protezione:

A - ASTM3 Ideale per procedure con produzione media-elevata di fluidi, spray o aerosol. Soddisfa i requisiti EN14683 - Type IIR Standard.

B - ASTM2 Ideale per procedure con produzione leggera - media di fluidi, spray o aerosol.

Soddisfa i requisiti EN14683 - Type IIR Standard.

C - ASTM1 Ideale per procedure con ridotta produzione di fluidi, spray o aerosol.

Soddisfa i requisiti EN14683 - Type II Standard.

D - MINIMA PERFORMANCE:

Ideale come semplice barriera fisica per esami, visite, isolamento e per brevi procedure senza produzione di fluidi, spray o aerosol.

Resistenza ai Fluidi* resistenza della mascherina alla penetrazione di sangue sintetico sotto pressione (mm Hg). Misura la capacità dei materiali con cui è realizzata una mascherina di ridurre al minimo il passaggio dei fluidi attraverso il materiale e, potenzialmente, di entrare in contatto con l'utilizzatore.

Maggiore è la resistenza ai fluidi (filtrazione), migliore è la protezione.

BFE (Efficienza di Filtrazione batterica) indica la percentuale di batteri filtrati con spore grandi 1-5 micron. È la misura dell'efficienza della mascherina nel filtraggio dei batteri che le passano attraverso.

PFE (Efficienza di filtrazione del particolato submicron) indica la percentuale di particelle filtrate con spore di misura 0,1-1,0 micron.

PFE è la misura dell'efficienza della mascherina nel filtraggio delle particelle che le passano attraverso.

La dimensione delle particelle filtrate è critica.

Delta P (pressione differenziale) indica la caduta di pressione attraverso la mascherina, cioè la resistenza a flusso d'aria in mm H₂O/cm². Questo determina la resistenza respiratoria - più alto è il Delta P, minore è la traspirabilità, ma migliore è la filtrazione.

Propagazione della fiamma misura la propagazione della fiamma del materiale della mascherina.

FONTE: ASTM Standard specification for performance of materials used in medical face masks - F2100-11 Standard.

*As specified in Test Method F 1862.

SECURE FIT®
How Safe Feels

Technology

Provate Secure Fit® voi stessi

✓ Le fasce di alluminio poste sopra il naso e sotto il mento consentono l'adattamento personalizzato! Le mascherine Secure Fit si adattano ad ogni volto, di qualunque misura.

✓ Il Design patent pending riduce significativamente i vuoti, sopra, sotto e lateralmente.



Migliore Adattamento.
Migliore Filtrazione.
Migliore Protezione.

PROTEZIONE B - ASTM2: PROTEZIONE MEDIA

Procedural Resistenza ai Fluidi 120 mm Hg BFE: 99,9% a 3 µm PFE: 99,7% a 0,1 µm

DELTA P mm H₂O/cm² < 5.0

Strati interno (bianco) ed esterno resistenti ai fluidi.

53 572201 Procedural Azzurro 53 572202 Procedural Rosa 53 572203 Procedural Lavanda | Conf. 50 pz € 14,50

Procedural SECURE FIT. Come PROCEDURAL +

• Fascia di alluminio sotto il mento per un adattamento personalizzato aderente.

53 572241 Mascherine Procedural Secure Fit azzurro 50 pz. € 16,00

SECURE FIT.
Technology



PROTEZIONE C - ASTM1: PROTEZIONE LEGGERA

Isofluid Fog free BFE: 99,8% a 3 µm PFE: 99,5% a 0,1 µm

• Fascia antiappannamento sullo strato interno.

53 572121 Mascherine Isofluid Fog free blu elastici 40 pz. € 19,70



SafeMask® - Tipo IIR e tipo FFP2 sono le migliori mascherine ad uso medico che abbiamo selezionato per voi, che garantiscono una protezione affidabile senza sacrificare il comfort e la traspirabilità.

Lo strato esterno in tessuto-non-tessuto SpoonBond offre la massima protezione contro la penetrazione dei fluidi grazie agli strati interno ed esterno idrorepellenti.

SafeMask® SofSkin® fog-free tipo IIR prive di lattice, assicurano un impareggiabile livello di comfort e morbidezza risultando ideali per le pelli delicate. La TRASPIRABILITÀ ECCEZIONALE è unica nel settore in quanto supera i requisiti della norma EN 14683:2019.

Medicom
SafeMask®



MASCHERINA SAFEMASK® SofSkin® fog-free IIR

Lenti appannate?

Le mascherine Medicom® SafeMask® SofSkin® fog-free Tipo IIR assicurano un impareggiabile livello di comfort e morbidezza, risultando ideali anche per le pelli delicate. Per i portatori di occhiali è prevista un'esclusiva fascetta "fog-free" posta sull'archetto nasale che previene l'appannamento di lenti e visiere.

SafeMask® SofSkin® fog-free conf. 50 pz. € 18,60			
○ Bianco	53 572159	● Blu	53 572155
● Lavanda	53 572153	● Arancione	53 572162
● Rosa	53 572156	● Verde	53 572158



MASCHERINA SAFEMASK® SofSkin® fog-free IIR

SofSkin fog-free IIR con elastici, auricolari e visiera, EN 14683 Type IIR, DM, classe I, Made in France. Realizzata appositamente per le pelli sensibili, offre una protezione barriera affidabile senza irritare i visi sensibili. Lo strato interno in misto cellulosa, leggero e traspirante, è progettato per morbidiarsi con l'uso e rimanere fresco sulla pelle. Comoda protezione 2 in 1 con mascherina facciale e schermo oculare combinati. La striscia di flusso integrata impedisce in modo affidabile l'appannamento degli occhiali e della visiera. Protezione aggiuntiva contro gli spruzzi grazie alla classificazione di tipo IIR.

53 3732155 25 pz. € 69,00

4 strati: 2 cotone 100% + 2 poliestere 100%

PERIODENT Premium



**3 strati
con filtro fuso
a soffiaggio
(2 strati altamente
resistenti ai fluidi +
1 in TNT Premium)**

* Il tessuto filtrante fuso per soffiaggio è un materiale con eccezionali proprietà di filtrazione realizzato al 100% con fibre di polipropilene utilizzando il metodo "melt-blow".



**Mascherine chirurgiche classe IIR
3 strati (≥ bfe 99) Latex free**



- Morbide in tessuto di Qualità premium con filtro fuso a soffiaggio
- Grande efficienza filtrante
- Adattatore nasale
- Elastici in PPE
- Resistenti a fluidi e schizzi
- Confezione Igiene per prevenire contaminazione crociata prima dell'utilizzo.

Dimensioni: **Adulti** 17,0x 9,5cm. - **Bambini** 14,5x8,5 cm.

Mascherina chirurgica IIR adulti, in Clean box, 50 pz.		
Codice	Colore	Prezzo
53 372150LI	Lilla	€ 12,50
53 372150BL	Blu	€ 12,50
53 372150RA	Rosa	€ 12,50
53 372150VE	Verde	€ 12,50
53 372150BK	Nero	€ 12,50

Mascherina chirurgica IIR bambini, in Clean box, 50 pz.
53 37215CLI Lilla • 53 37215CBL Blu € 12,50



- Caratteristiche:** 10x20 cm
- Rinforzo superiore per una maggiore ergonomia e aderenza al naso
 - Doppio elastico per una perfetta aderenza al viso.



NATHA Mascherina chirurgica classe II

Secondo UNI EN ISO 14683 realizzata ai sensi dell'art. 15 comma 2 del d.l. 17 marzo 2020, n. 18 convertito nella legge 24/04/2020 n. 27

Utilizzo: Protezione degli operatori sanitari secondo articolo 34 dl 9 del 2/03/2020.

Performance: BFE (efficienza di filtrazione batterica 99%*)
* Report del Politecnico di Milano del 22/04/2020

Biocompatibilità: Nessun rischio biologico Report Eurofin STULV20AA2311-1 del 13/05/2020

Tessuto Hi-tech per ottima traspirabilità e confort sulla pelle

53 272010 Mascherina Natha cl. II, 10 pz. **7,50**

Utilizzabile anche sopra gli occhiali



Adattabilità e confort
Visibilità 360°

MASCHERINA PROTETTIVA PER OCCHI

Indispensabile dispositivo per la sicurezza e l'igiene degli occhi, evita l'ingresso di liquidi ed aerosol.

Non assorbe umidità ed è dotata di doppio rivestimento anti appannamento.

Leggera, pratica ed elegante, presenta un'imbottitura interna morbida che assicura stabilità e confort.

Mascherina P-MG-1 € 16,90

Trasparente	Verde	Rosa
53 43220	53 43221	53 43222

In conformità ai requisiti della norma UNI EN 166:2004



VESTA Caschetto con schermo facciale, DPI di II categoria.

Supertrasparente, protegge da spruzzi potenzialmente caratterizzati dalla presenza di agenti patogeni quali batteri, parassiti, virus, funghi (agenti biologici del gruppo 2 e 3 in riferimento all'allegato XLVI del d.lgs. 81/2008).

Fascia tergisudore anallergica, il telaio è rivestito internamente per il massimo confort a contatto con la pelle.

Supertrasparente, lo schermo è in policarbonato Hi-Tech mm. 320 x 230.

Regolazione facile, avviene mediante una fascia elastica, con asole, larga mm. 20 per permettere una regolazione rapida e flessibile.

Confortevole: pesa solo 80 gr. dotata di apertura su tutti i lati per permettere un'ottima aerazione. I componenti della visiera sono facili e veloci da montare e da smontare.

Accessori: • Schermo facciale biprotetto • Fascia tergisudore adesiva • Fascia elastica con asole

53 03810 Caschetto/visiera VESTA-X, 1 schermo ... **11,50**
53 03811 VESTA-X, 6 schermi di ricambio..... **37,00**



PerioEYeshield viene usato per procedure molto lunghe.



Uso con la mascherina chirurgica e gli occhiali da vista.

U.S. Patent 5,297,298 U.S. & Int'l Patents Pending.



PERIO EYESHIELD *PERIODENT*

Protezione sicura, efficace e confortevole, degli occhi

- Montature colorate riutilizzabili e lenti con schermatura laterale
- Confortevoli e leggeri per procedure lunghe - meno di 10 g
- Lenti ottiche utilizzabili anche sopra gli occhiali da vista e con la mascherina chirurgica
- Leggeri e riciclabili, disinfettabili o sterilizzabili a freddo
- Conformi alle normative OSHA
- Disponibili anche con lenti anti UV o con lenti scure per la protezione ed il rilassamento del paziente.

53 P3250 Perio LIGHTShield, trasparenti, 50 lenti. **29,50**

53 037110 (segue lettera del colore) Perio LIGHTShield, 10 montature **5,90**



LENTI PER PAZIENTI
Rilassamento e protezione

Lenti per la protezione dei pazienti.

53 0372LT Perio LIGHTShield 25 pz. **€ 35,40**



PERIO LIGHTSHIELD
Protezione dalla fotopolimerizzazione

53 037210 Lenti anti UV 10 pz, **€ 35,40**



100% Made in Italy



BELLATRIX Schermo protettivo

Questo progetto è stato pensato per la protezione e contemporaneamente alla visione **senza appannamento** grazie al design specificamente ideato che indirizza l'espiazione verso l'esterno.

Si applicano alla maggior parte di montature dimensione medio/grande e con struttura non sottile; in questo modo possono essere utilizzate direttamente sull'occhiale dell'operatore, oppure con un'altra montatura tipo quella presente nel Kit **MARK 1**, su cui far inserire lenti correttive.

Il sistema **MARK 3** prevede uno **schermo opaco** più rigido super resistente che può essere utilizzato con maggior comfort dal personale per esempio di segreteria o reception.

Dimensioni: 150 x 155mm. ca. - Peso 16 gr.



Semplice da applicare:

1. Agganciare l'aletta superiore al ponte della montatura dell'occhiale.
2. Piegare i lembi laterali in modo da farli passare sotto le lenti dell'occhiale; in questa posizione lo schermo sarà perfettamente stabilizzato.

53 03201	Bellatrix MARK 1, occhiale e 6 schermi	€ 49,50
53 03202	Bellatrix MARK 2, 6 schermi	€ 34,50
53 03203	Bellatrix MARK 3, occhiali c/maschera	€ 32,00

FACESHIELD *PERIODENT* Visiera Protettiva

- Aumenta i livelli di protezione
- Aumenta la protezione periferica
- In plastica otticamente trasparente
- Fascia in gomma piuma alta 3,8 cm
- Antiappannamento
- Riutilizzabile dopo la disinfezione.

53 053112 Visiera trasp. Medi/FaceShield 12 pz. ... **81,50**
 53 053136 Visiera trasp. Medi/FaceShield 36 pz. ... **215,00**
 53 053160 Visiera trasp. Medi/FaceShield 60 pz. ... **300,00**





Richiedere offerta per forniture programmate

SLT SENSI Latex Talcati PERIODENT AQL 1.0

Disp.Medici a doppia conformità:
sicurezza operatore e paziente

Guanto liscio in gomma di **lattice naturale**, con polvere a ridotto contenuto proteico di polvere <200 µg/g. Lubrificato internamente con amido di mais bio-assorbibile. Bianco – Polsino salvastrappo – **Superficie esterna micro ruvida** elevata capacità di presa e aderenza con la massima sensibilità tattile. **100 pz**

- Peso taglia M **5,80 g** - Da 1 a 6 • Resistenza 5 • Sensibilità 5 • Elasticità 5 • Grip 5 • Protezione 5

XS 5-5½	S 6/6½	M 7/7½	L 8/8½	XL 9/9½
53 024SL11	53 024SL12	53 024SL13	53 024SL14	53 024SL15
€ 7,30				



Richiedere offerta per forniture programmate

SCH Sensichlor PERIODENT AQL 1.0

Disp.Medici a doppia conformità:
sicurezza operatore e paziente

Guanto microruvido in gomma di **lattice naturale**, **senza polvere** Clorinatura "on-line" = 0 polvere. Ridotto contenuto proteico lubrificato internamente con amido di mais bio-assorbibile. – Bianco crema – Polsino salvastrappo – Extra lunghi (polsino 27 cm) – **Superficie esterna liscia** **100 pz**

- Peso taglia M **5,8 g** - Da 1 a 6 • Resistenza 6 • Sensibilità 6 • Elasticità 6 • Grip 5 • Protezione 6.

XS 5-5½	S 6/6½	M 7/7½	L 8/8½	XL 9/9½
53 024001	53 024002	53 024003	53 024004	
€ 8,90				



Benessere per le mani



Richiedere offerta per forniture programmate

DAL Aloe Vera PERIODENT AQL 1.0

Disp.Medici a doppia conformità:
sicurezza operatore e paziente

Guanto ruvido in gomma di **lattice naturale** con aloe vera, con il migliore lattice al mondo per le migliori prestazioni. **Senza polvere**. Verde – Polsino salvastrappo – **Superficie est. micro ruvida** – Rivestim. Int. in Aloe Vera **100 pz**

- Peso taglia M **6,30 g** - Da 1 a 6 • Resistenza 5 • Sensibilità 5 • Elasticità 6 • Grip 6 • Protezione 5

XS 5-5½	S 6/6½	M 7/7½	L 8/8½	XL 9/9½
53 024125	53 024126	53 024127	53 024128	53 024129
€ 12,60				



Richiedere offerta per forniture programmate

SMX Skin Blu Nitrile PERIODENT AQL 1.5

Disp.Medici a doppia conformità:
sicurezza operatore e paziente

Ipoallergenici, **LATEX FREE**, Nitrile Soft Elevata sensibilità tattile e confortevoli. Elastici e sensibili donano una sensazione di estrema morbidezza alle mani **Senza polvere**. Blu – Polsino salvastrappo – **Superficie est. micro ruvida** **100 pz**

- Peso taglia M **3,80 g** - Da 1 a 6 • Resistenza 4 • Sensibilità 5 • Elasticità 5 • Grip 4 • Protezione 5

XS 5-5½	S 6/6½	M 7/7½	L 8/8½	XL 9/9½
53 024130	53 024131	53 024132	53 024133	53 024134
€ 9,50				

Medicom SafeTouch Rejuvenate

Benessere per le tue mani

con Lanolina e Vitamina E

Guanti senza polvere con punte delle dita testurizzate e una vestibilità estremamente confortevole. Questi guanti medicali offrono una qualità e un comfort eccezionali. Soddisfano tutte le norme di qualità europee in materia di guanti di protezione ad uso medico. L'elevata resistenza e l'eccezionale sensibilità tattile, coniugata all'affidabile protezione dei pazienti, rendono i guanti SafeTouch indispensabili nella pratica medica quotidiana.



con Lanolina e Vitamina E



Advanced Rejuvenate™ Nitrile senza polvere

Rejuvenate™ Lattice senza polvere

6-XS	7-S	8-M	9-L	10-XL
53 321SXS	53 321SS	53 321SM	53 321SL	53 321SXL
€ 14,90				

6-XS	7-S	8-M	9-L	10-XL
53 320SXS	53 320SS	53 320SM	53 320SL	53 320SXL
€ 14,90				



AQL 0.65 Unici!!!

GUANTI STERILI CHIRURGICI FNS Zero PERIODENT

Disp. Medici a doppia conformità: sicurezza operatore e paziente

Lo stato dell'arte per il guanto chirurgico di nuova generazione che non utilizza acceleranti. Nessuna sostanza chimica nel processo produttivo per eliminare ogni allergene = Zero sensibilizzazioni cutanee • Performance e totale sicurezza • Assenza di difetti al 100%. Sono la miglior scelta, la comodità di calzatura è amplificata dalla visco-elasticità del Flexilon. Ultra anatomici, per garantire meno tensioni su mani e dita rendendoli super confortevoli. **AQL 0.65.**

- Peso taglia 7,5-21,6 g - Da 1 a 6
- Resistenza 6 • Sensibilità 5
- Elasticità 6 • Grip 5 • Protezione 5

5,5	6,0	6,5	7,0
53 024S55	53 024S60	53 024S65	53 024S70
7,5	8,0	8,5	9,0
53 024S75	53 024S80	53 024S85	53 024S90
€ 4,50			



Nitrile telato - Latex free

- Sagomati a livello delle dita e del palmo dei guanti, adeguata percezione tattile e presa salda e sicura durante la gestione degli strumenti e dei materiali
- Autoclavabili (max. 121°C).



Guanti antitaglio LILAC IMS Hu-Friedy in Nitrile telato

- Aumentano la sicurezza per l'operatore durante il ciclo di gestione degli strumenti
- Uso: ambiente di sterilizzazione e durante la disinfezione nelle aree operatorie
- Resistono ad agenti chimici, punture e tagli per aumentare la protezione nei confronti dei potenziali traumi da contatto con gli strumenti
- Particolarmente lunghi al fine di evitare che liquidi e disinfettanti finiscano all'interno. Protezione aggiuntiva nei confronti degli agenti chimici impiegati.

S / 7	M / 8	L / 9	XL / 10
53 H21160	53 H21162	53 H21164	53 H21166
€ 13,95			

Taglia	Circonferenza della mano	Lunghezza della mano	Lunghezza minima del guanto
XS	152 mm	160 mm	220 mm
S	178 mm	171 mm	230 mm
M	203 mm	182 mm	240 mm
L	229 mm	192 mm	250 mm
XL	254 mm	204 mm	260 mm
XXL	279 mm	215 mm	270 mm

**SAPONE ANTIMICROBICO
SANITIZZANTE VERIFY+**



- Pulisce e disinfetta le mani secondo gli standard dei test EN, senza provocare le irritazioni cutanee spesso associate alle soluzioni a base alcolica
- Formula delicata ma potente, più delicata sulle mani degli scrub chirurgici tradizionali e inodore.

54 11S11 Sapone Antim. Sanitizzante Verify+ **14,40**
Flacone dispenser 600 ml

**SCHIUMA ANTIMICROBICA
SANITIZZANTE VERIFY+**



Schiuma senza alcol per disinfettare le mani tra i lavaggi normali o aseptici per chirurgia allo scopo di rimuovere efficacemente i microrganismi dannosi. Essendo esente da alcol non danneggia le mani ed è inodore. Non seccando le mani evita l'uso di un idratante.

54 11F11 Schiuma Antim. Sanitizzante Verify+ **14,40**
Flacone dispenser 600 ml

GLOVE'N CARE® crema ipoallergenica

La crema ipoallergenica per le mani **Glove'n Care®** è espressamente formulata con ingredienti estratti dal Mar Morto, ricco di minerali, e una speciale miscela di oli nutrienti.



Questa crema è altamente essenziale per la cura della pelle. Grazie alla consistenza non grassa, Glove'n Care® si assorbe facilmente lasciando la pelle morbida e setosa anche dopo numerosi lavaggi.

54 395600 Glove'n Care 100 ml **23,00**
54 395604 Glove'n Care 250 ml con dispenser **55,00**

MIRACLE CREAM PERIODENT

Crema speciale pelli screpolate

La vera soluzione per le mani secche e arrossate, un problema generalizzato per il team odontoiatrico, anche a causa del frequente lavaggio delle mani e dell'impiego dei guanti in lattice. Questa crema emolliente arricchita con vitamina A, ammorbidisce la pelle ripristinandone il giusto grado di umidità, rende le mani morbide e delicate e aiuta a guarire le cuticole screpolate. Viene usata da molti anni nei paesi del nord Europa e la sua efficacia è clinicamente provata e documentata. Non contiene additivi e/o profumazioni.



Composizione: 1,500 I.U. vitamina-A, 6% alcool grassi, 8% glicerina, 6% oli vegetali, 4% poliglicoli, 12% acidi grassi, Metil parabene, Antiossidanti.

54 096521 Crema MirAcle 120 g **29,00**
54 096526 Crema MirAcle 120 g, 6 pz. **129,00**



ECOBIB PERIODENT Nuove mantelline a strappo con lacci

Realizzate utilizzando il 42% di plastica in meno. Massima qualità per garantire morbidezza e confort. Eccellente protezione e impermeabilità. Dotate di strappo perfetto con comodi lacci.

Mantelline a strappo in bobina, 50 x 60 cm, 80 pz. € 13,90	
53 0422EA1	53 0422EV1
Azzurro	Verde

Mantelline a strappo in bobina, 50 x 80 cm, 60 pz. € 13,90	
53 0422EA2	53 0422EV2
Azzurro	Verde



PERIOBIB PERIODENT Mantelline a strappo in bobina

Elevatissima assorbenza grazie alla struttura di pura ovatta di cellulosa a fibra lunga di alta qualità, accoppiata parzialmente con polietilene per formare una speciale goffatura e garantire l'impermeabilità.

Mantelline a strappo in bobina, 53 x 61 cm, 80 pz. € 13,90	
53 042231	53 042232
Azzurro	Verde

Dispenser per bobine € 13,90	
55 072791	55 072792
da parete	da tavolo



BAVAGLIO MAXI PERIODENT

• Tessuto di cellulosa assorbente polietinato • Colore bianco • Dispositivo medico di classe I (rif. Direttiva CEE 93/42).

53 044411 Bav. Maxi 50x70 cm, bianco 100 pz. **27,00**

BAVAGLIO 40 X 50 PERIODENT

• Tessuto di cellulosa assorbente polietinato • Tasca anteriore • Dispositivo medico di classe I (rif. Direttiva CEE 93/42).

53 044401 Bav. 40x50 cm, azzurro, 300 pz. **49,50**

PERIODENT



TOVAGLIOLI PLASTIFICATI COLORNAP

Composti da pura ovatta di cellulosa uniti da un velo di polietilene. Alta assorbenza • Impermeabilità, superiore resistenza agli strappi. Confezionati per maggior igiene in confezione da 50 x 10 buste. Colorazioni disponibili strati 3 (2+1): bianco, azzurro, verde, rosa, giallo, azzurro chiaro, baby, blu med, pesca.

EconoCleanPack strati 3 (2+1): 5 buste sigillate da 100 € 20,50		
53 042321 azzurro	53 042322 verde	53 042323 rosa
53 042324 giallo	53 042325 baby	53 042326 pesca
53 042327 blu	53 042328 lilla	53 042329 arancione

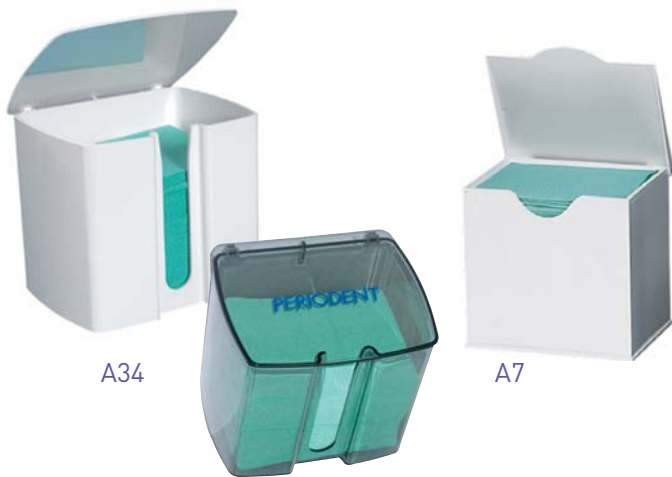

DISPENSER PER SALVIETTE

A34 Dispenser con apertura frontale a taglio. Dimensioni: 18x13x17 cm.

Colori: Bianco, Blu, Fumée, Trasparente, Azzurro

Dispenser per salviette con apertura frontale A34 € 27,00				
55 275A34BI	55 275A34BL	55 275A34FU	55 275A34TR	55 275A34AZ

A7 Dispenser per salviette con molla. Dimensioni: 18x13x17 cm. Colore: Bianco.

Dispenser per salviette con molla A7 € 34,00			
55 275AA7BI			



Facilmente estensibile. Una sola misura per adattarsi ad ogni misura.

Adesione agevole
Sollevare il lembo
e fissare al tovagliolo.



Realizzato in morbida carta crêpe.

BIB-EZE Dux Reggi tovaglioli monouso

L'unica soluzione igienica e sicura per evitare la contaminazione crociata

53 349353 Reggi tov. monouso Bib-Eze 250 pz. 27,04

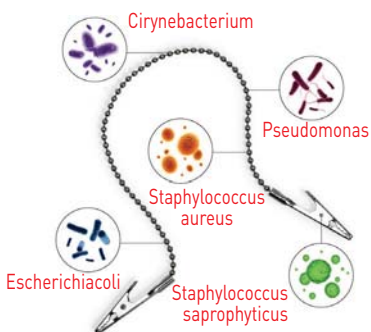

Facilità di applicazione: togliere la protezione dal bordo adesivo e fissare al tovagliolo. **Confortevole per il paziente:** morbida carta crespata. **Estensibile:** una sola misura per tutti.



Nessuna pulizia: evita per sempre la pulizia della catenella porta tovaglioli. Privo di bordi appuntiti, non è freddo sul collo del paziente e si strappa e getta col tovagliolo alla fine del trattamento.



JUMBO PERIODENT Catenelle per Tovaglioli

- Catenella di grandi dimensioni, bella e disegnata con stile
- Di facile impiego, trattiene la salvietta con fermezza
- Realizzata in plastica speciale
- Sterilizzabile a freddo • Superleggera.

Jumbo catenella € 9,95						
53 045920	53 045921	53 045922	53 045923	53 045924	53 045925	53 045926
						53 045927

Dimensioni:
77 cm x 132 cm



Molto più
professionale
delle "cerate"
in plastica.
I pazienti
apprezzeranno
l'attenzione
del telo felpato.



Dimensioni 77 cm x 132 cm

DRAPPO PCR FELPATO PERIODENT PERIOSAFE lavabile

Lato superiore in poliestere al 100%, antistatico. Impregnato di componenti anti-microbici e antibatterici che lo rendono resistente al 99,99% verso ogni crescita microbica. Il rivestimento barriera fornisce uno scudo sulla superficie quando schizzato con l'umidità proveniente dall'aria. Il lato inferiore del telo, felpato, è in cotone e poliestere e lo rende soffice e leggero. PCR è resistente alle macchie e facile da lavare e sterilizzare in autoclave. In condizioni ideali, la durata può superare i 100 lavaggi.

Drappo PCR felpato PerioSafe conf. 2 pz.	BLU	VERDE
	53 74150B	53 74150G
€ 78,00		

DRAPPO PCXL PERIODENT liscio PERIOSAFE lavabile

Drappo leggero extra lungo, sfoderato, in poliestere al 100%, antistatico. Dotato di clip al collo per trattenerne un ulteriore tovagliolo. È impregnato di componenti anti-microbici e antibatterici che lo rendono resistente al 99,99% verso qualsiasi crescita microbica. Possiede un rivestimento barriera che fornisce uno "scudo" sulla superficie quando schizzato con l'umidità proveniente dall'aria. È resistente alle macchie e facile da lavare e sterilizzare in autoclave. In condizioni ideali, la durata può arrivare a superare i 100 lavaggi.

Drappo PCXL Liscio PerioSafe conf. 4 pz.	BLU	BIANCO
	53 74105B	53 74105W
€ 89,50		

PERIOCOMFORT PERIODENT Drappi protettivi

Drappi antispruzzo molto apprezzati da igieniste e pazienti perchè rappresentano una soluzione pratica ed efficace per proteggere il paziente evitando di "avvolgerlo" in tovaglioli di carta. La retina della metà superiore cattura lo spray mentre il tovagliolo spugnoso della metà inferiore assorbe lo spray d'acqua. Disponibile nei tipi lavabile e monopaziente.

- Proteggono il viso da lucidatura con bicarbonato e ablazione a ultrasuoni.



PerioComfort lavabile 12 pz. € 90,50			
GIALLO	VERDE	BLU	BIANCO
53 74120Y	53 74120G	53 74120B	53 7420W

PerioComfort MONOUSO 50 pz. € 79,00	BLU 53 74110B
---	-------------------------



Dimensioni:
69 x 76 cm
(altezza busto)

PELLERINA LAVABILE Crosstex Latex Free

In plastica impermeabile morbida e resistente. Ideale per la protezione del paziente. Dotata di chiusura in velcro e di due pinzette cocker sulla parte anteriore del colletto, per il fissaggio di salviette assorbenti. Lavabile rapidamente e con facilità con acqua tiepida ed un prodotto antibatterico o con sapone.

53 54411 Pellerina lavabile Crosstex azzurro 1 pz. € 14,50

PROTEGGI MANICI LAMPADE PERIODENT

PERIOSAFE lavabili

53 70803B € 32,00

PerioSafe proteggi manici lampade, blu, 12 pz. (cad. € 2,66)



COPRI TUBI PERIODENT

PERIOSAFE lavabili

53 70802B € 78,00

PerioSafe copritubi HC, blu, 6 pz. (cad. € 13,00)



GARZE/TAMPONI ASSORBENTI HI-TECH PERIODENT

5x5 "non tessuti"

Assorbono come il cotone ma non si separano e non lasciano fibre sui tessuti



- Privi di lattice o derivati animali • Conformi alle norme della Farmacopea • Composizione Speciale: Viscosa 70% - Poliestere 30% • PH: 4,4 ≤ pH ≤ 8,2 • Possibili metodi di sterilizzazione: Vapore, ossido di etilene, radiazioni • Dimensioni piegato: 5 x 5 cm. Dimensioni aperto: 10 x 10 cm

53 391310 Tamponi assorbenti 100 pz. **3,50**

GARZE DI PURO COTONE 100%

bianco PERIODENT



- Garze di cotone idrofilo sbiancato, 5 x 5 cm piegate in 8 strati, non sterili, 17 fili/cm² • Cotone conforme ai requisiti della Farmacopea Europea
- Prodotto in ambiente bianco - ISO EN ISO14644 • Classificato Classe 1, direttiva 93/42/CEE sui dispositivi medicali
- Utilizzate per il trattamento di ferite e per assorbire.

53 391210 Garze puro cotone 100% 100 pz. **4,10**

53 391200 Garze puro cotone 100% 1000 pz. **36,00**
(10 conf. da 100 pz.)

DRYDENT® PAROTID

Assorbisaliva soffice e confortevole

Per il controllo della salivazione delle ghiandole parotidiche. Posizionare sull'apertura dei dotti delle ghiandole per un assorbimento ottimale.

53 594PS Piccolo, 50 pz. € 18,90

53 594PL Grande, 50 pz. € 18,90



DISPENSER PER GARZE PERIODENT

Q71 Distributore Inox per garze di cotone. 5,2x5,2x5,5 cm.

Colore: Bianco

55 272Q71 Distributore per garze € **36,00**

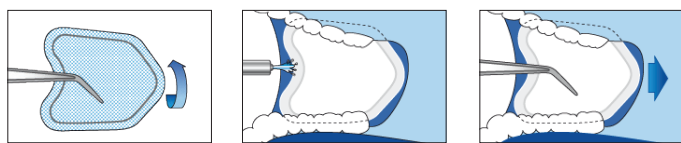

Applicare

Lato colorato contro guancia

Spray per rimuovere

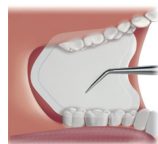
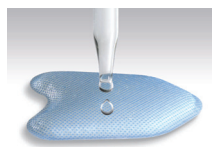

NEODRYS TIPS Compresse

1 lato assorbente 1 impermeabile

Normali o con **superficie riflettente**

NeoDryS possono in casi selezionati, sostituire la diga per procedure di sigillatura e con i compositi, prevengono la diluizione del gel per la fluoro-profilassi, migliorano l'accuratezza dei materiali di impronta e proteggono le marcature occlusali. NeoDryS facilitano inoltre il lavoro con i laser, le preparazioni per amalgama, l'ortodonzia e le procedure di cementazione più lunghe.

Utilizzo facile: inserire con la freccia verso il fondo della bocca ed il lato colorato contro la guancia. Inizia ad aderire entro pochi secondi e resta in sede finché non viene rilasciato con abbondante spray d'acqua sul lato vestibolare.

Confortevole per operatore e paziente: grazie al **design flessibile e conicizzato** ed ai morbidi angoli "comfort edge". Il vantaggio aggiuntivo del lato riflettente la luce è molto apprezzato, il foglio riflettente agisce anche da protezione delle guance durante l'uso dei manipoli.

- Forniscono copertura completa dei dotti parotidici per almeno 15 min • Resistono all'umidità e proteggono la guancia • La capacità di assorbimento e la retrazione/protezione vestibolare li rendono unici e versatili • Il foglio vestibolare agisce anche da protezione delle guance durante l'uso dei manipoli.

53 39401 NeoDryS S **Giallo/Bianco** 50 pz. **19,50**

53 39402 NeoDryS L **Blu/Bianco** 50 pz. **19,50**

53 39411 NeoDryS rifl. S **Giallo/Specchio** 50 pz. **21,50**

53 39412 NeoDryS rifl. S **Blu/Specchio** 50 pz. **21,50**

HYGO FORMIC Aspirasaliva a chiocciola

Originali svedesi con trattieni lingua e design

a molla, sagomabile, che allontana sia la lingua che l'aspirasaliva dall'area di lavoro. Realizzati in PE/PP. Senza PVC



Hygoformic aspirasaliva Orsing

32 52520 Conf. 2000 pz. + 60 adattatori **115,00**

32 52521 Conf. 100 pz. + 5 adattatori. **6,95**

32 52510 Hygoformic Piccoli per bambini **39,00**

Conf. 1000 pz. + 30 adattatori

32 525AD Hygoformic adattatori ø 6,5mm 100 pz. **7,90**

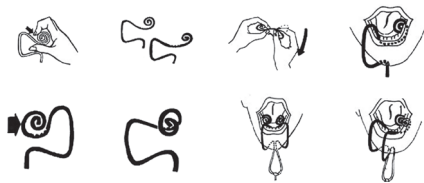

Adattatore





MINI SPONGES Spugnette miniaturizzate monouso

- Compatibili con tutti i materiali dentari
- Confezionate nel contenitore impilabile Ultra Clean Stack Pack, pratico e igienico.

53 093200 Mini Sponges 200 pz. € 12,10



PELLET DI COTONE PCP HI-TECH PERIODENT
Ideali per asciugare cavità e per medicazioni.

- Massima assorbenza • Soffici e confortevoli • Indeformabili • Sbiancati senza cloro • 4 misure per tutte le necessità
- Ottima uniformità grazie al cotone della massima qualità e alle tecnologie di produzione.

Pellet PCP PERIODENT, conf. 6 scatole, tot. 18 g			
53 093221	53 093222	53 093223	53 093224
L n.1 ø 7 mm, 630 pellet ca.	M n.2 ø 5,5 mm, 1200 pellet ca.	S n.3 ø 4 mm, 2700 pellet ca.	XS n.4 ø 3 mm, 5400 pellet ca.
€ 10,15	€ 10,15	€ 14,70	€ 19,80



PORTA PELLET PERIODENT

Distributori in acciaio Inox, con molla interna, che consentono di prelevare un pellet di cotone per volta. Dimensioni: 4,25 x 4,25 x 4,8 cm

55 076351 Porta Pellet inox. € 27,00



PINZETTE PER MEDICAZIONI PERIODENT

33 061172	Pinzetta medicazioni PERIODENT Meriam 16,5 cm	€ 13,90
33 061170	Pinzetta medicazioni PERIODENT DP18 con stop 16,5 cm	€ 13,25
33 061171	Pinzetta medicazioni PERIODENT DP18 senza stop 16,5 cm	€ 11,60



PORTARIFIUTI MONOUSO

Portarifiuti a coppetta con bordo dentellato, in plastica biodegradabile. Supporto sterilizzabile, in alluminio anodizzato, con base antiscivolo.

53 252C43	Contenitore per rifiuti 1000 pz.	€ 122,00
53 252C43.1	Supporto in all. per portarifiuti	€ 29,00

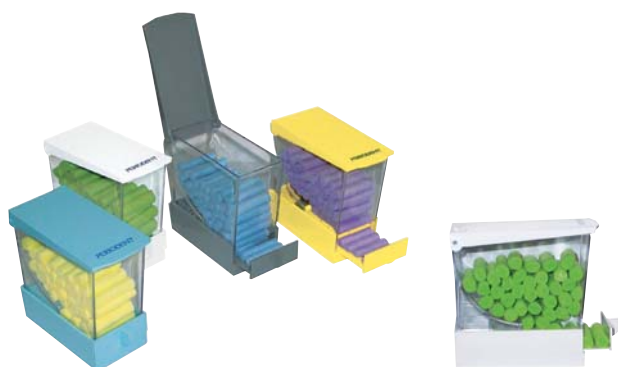

PORTA RULLI SALIVARI PERIODENT

Fornisce una barriera asettica verso gli aerosol dello studio e gli schizzi accidentali. I rulli vengono caricati dall'alto ed il cassetto dispensa fino a 3 rulli.

Realizzato in resina acrilica trasparente e con plastica colorata per la base. Dotato di inserti in gomma antiscivolo. Sterilizzabile a freddo in soluzioni di glutaraldeide. Dimensioni 10 x 9 x 5 cm

Distributore per Rulli Salivari € 7,60			
55 07241	55 07243	55 07246	55 07247



PP/M BATTERIO-STATICO

Plastica con trattamento antimicrobico. Impedisce la crescita di micro organismi e previene i cattivi odori.

PORTA RULLI

Porta rulli a singola caduta per un ottimo controllo batterico. Dimensioni: 6x14xh15 cm. Colori: Bianco, Azzurro.

Porta rulli € 28,00	
55 272A45AB	55 272A45AZ

Premium Quality:
Coloranti naturali, sicuri
Non lasciano pelucchi!



100% Purissimo Cotone

- Estremamente assorbenti
- Sbiancati senza cloro
- Conformi norme Farmacopea EU.



100% Purissimo Cotone

RULLI PERIOROLLS *PERIODENT*

Il rivestimento speciale anti-adesione, le fibre compatte e la speciale levigatura, consentono di proteggere le mucose anche durante la rimozione.

Rulli PerioRolls - Lunghezza 36 mm €13,50		
n. 1 ø 8 mm 500 pz. 250 g	Colore	n. 2 ø 10 mm 400 pz. 310 g
53 09301B	BLU	53 09302B
53 09301G	VERDE	53 09302G
53 09301V	VIOLA	53 09302V
53 09301P	ROSA	53 09302P
53 09301Y	GIALLO	53 09302Y

Ad esa nr. 1 da 750 pz e nr. 2 da 600 pz €13,70 ad esa

RULLI SALIVARI PERIOWHITE ULTRA *PERIODENT* 100% Purissimo Cotone

Rispetto ad altri rulli economici, sono più compatti e pesanti, per assorbire di più durante le procedure, non necessitando quindi di sostituzioni frequenti.

Rulli PerioWhite - Lunghezza 36 mm €8,90	
53 093341	n. 1 ø 8 mm - 870 pz. 300 g
53 093342	n. 2 ø 10 mm - 600 pz. 300 g
53 093343	n. 3 ø 12 mm - 480 pz. 300 g

FERMA RULLI

A47 In metallo sterilizzabile. 4 pz.
55 272A47 Ferma rulli in metallo € 19,00

A48 Doppio in plastica. 100 pz.
55 272A48 Ferma rulli in plastica € 62,00

UMBRELLA Divaricatori apribocca

- Consente di mantenere la bocca aperta in modo naturale e delicato, evitando che le labbra vengano tirate o allungate
- Garantisce il massimo sollievo, evitando un possibile conato riflesso
- Può essere tenuto in sede durante il controllo dell'occlusione o utilizzato congiuntamente ad un blocco occlusale, mentre la lingua resta comodamente adagiata dietro il proteggi lingua
- Ideale per varie procedure cliniche come restauri diretti, sigillature, fissaggi brackets ortodontici, sbiancamento alla poltrona...
- Permette di aprire lo spazio tra labbra e guance favorendo l'accumulo della saliva lontano dai denti, facilitandone l'aspirazione e riducendo così il rischio di contaminazione

5 Medium €9,40	20 Medium €37,20	40 Medium €74,00
33 17770	33 17771	33 17762



A47



A48



Posizionamento semplice e rapido





Mr. Thirsty One Step - Monopaziente - Isolamento istantaneo in un solo passaggio

Caratteristiche

- Retrae lingua e guancia, evitando che interferiscano con la zona di lavoro ed allo stesso tempo rimuove fluidi e detriti
- Riduce i tempi di lavoro
- S'inserisce direttamente nell'aspiratore chirurgico (HVE)
- Totalmente monouso, evita altre procedure con risparmio lavoro, tempo e denaro.

Vantaggi

- Maggior confort per il Paziente
- Campo operativo nitido per l'odontoiatra
- L'assistente può dedicarsi ad altre mansioni
- L'igienista può lavorare senza interruzioni legate all'uso dell'aspirasaliva.

Introducete Mr. Thirsty One-Step nel vostro studio, efficiente e a basso costo. Inizierete subito ad apprezzarne i vantaggi

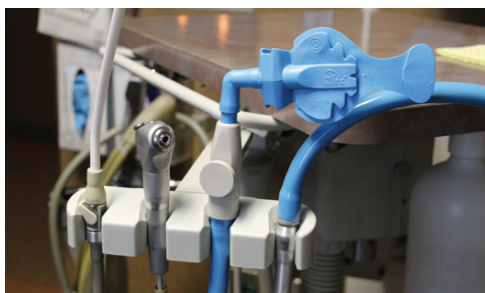

Comfort Kit



Adattatore

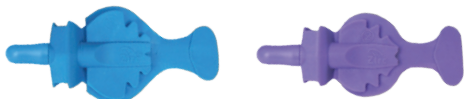

32 348VP16	Variety Pack con Adattatore 16 mm	
------------	--	--

Ricambi da 25 ad esa

32 34211	Pedo/Adulti S 25 pz. con Adattatore	€ 110,00
32 34201	Medi/Grandi 25 pz. con Adattatore	€ 110,00
32 348M16	Medium 50 pz. con Adattatore	€ 180,50
32 348L16	Large 50 pz. con Adattatore	€ 180,50
32 348MB16	Medium 100 pz. con Adattatore	€ 325,00
32 348LB16	Large 100 pz. con Adattatore	€ 325,00



Lingua-Fix® Aspirasaliva

Lingua-Fix® offre un'area di lavoro asciutta. Tiene la lingua in una posizione stabile per proteggerla da lesioni. Funzionamento semplice... facile da posizionare e rimuovere. Comodo, senza spigoli vivi o angoli.

La grande superficie di aspirazione evita il blocco ed è più confortevole. Riduce la sedimentazione di materiali di fresatura nelle tubazioni e filtri. Uso singolo. Fornito premontato.

32 32050	Lingua-Fix 50 pz.	87,00
----------	------------------------	--------------



CareShield Schermo trasparente facile da usare con la funzione di aspirazione HVE integrata per aspirare direttamente le goccioline e gli aerosol che ospitano agenti patogeni potenzialmente pericolosi.

- Riduce la diffusione di aerosol e goccioline
- Mantiene i DPI efficaci
- Stabile grazie al supporto a mano libera
- Migliora l'esperienza di pazienti e staff
- Economico grazie allo schermo monouso e al connettore autoclavabile

32 57C55100	Starter Kit	185,80
	100 schermi, 5 connettori, 1 supporto	
32 57SL100	CareShield 100 schermi	112,50
32 57CN5	Connettori autoclavabili, 5 pz	67,90
32 57HCN1	Supporto a mano libera autoclavabile	87,30



Questo petalo rosa ha cambiato la qualità della mia vita alla poltrona: basta rulli di cotone, basta mucose aspirate o paziente che deglutisce! Inserisci l'aspirasaliva col petalo e te ne puoi dimenticare, e il paziente ne apprezzerà il confort.

Dr.ssa Viviana Cortesi Ardizzone

Pink Petal È un prezioso ausilio per l'isolamento, ideale per tutti gli studi dentistici che cercano di soddisfare l'esigenza dell'isolamento a mani libere.

Facilmente si fa scorrere Pink Petal™ su un qualsiasi aspirasaliva creando un dispositivo che fornirà aspirazione continua. Questo prodotto è di grande sollievo per i pazienti che vogliono tenere loro stessi l'aspiratore e che non vogliono deglutire durante una procedura.

Ideale per scaling e levigatura radicolare, detartrasi con ultrasuoni, sigillature.

Mantiene stabile e fermo l'aspirasaliva. Protegge e ritrae la guancia. Il paziente può chiudere facilmente con l'aspirasaliva. Scorre facilmente sull'aspirasaliva. Materiale morbido e confortevole. Uso singolo. Privo di lattice.

32 36975 Pink Petal 50 pz. **39,00**

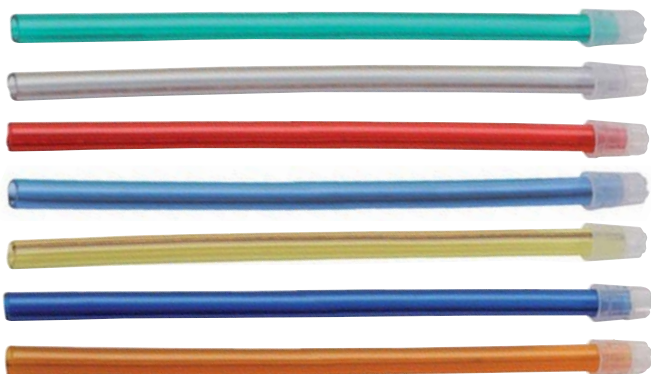

ASPIRASALIVA PERIODENT Hi Tech
In PVC NON tossico

Modellabili con anima metallica incorporata nella cannula senza colle, Sistema innovativo brevettato. Cappuccio d'aspirazione rimovibile inserito in modo totalmente sicuro: evita il distacco durante l'uso.

Confezioni igieniche in buste sigillate da 100 pz.

13 cm Corti	AZZURRO	BLU	GIALLO	ROSSO	TRASP.	VERDE
1000 pz. (10 x 100) 21,50	32 0241312	32 0241313	32 0241314	32 0241315	32 0241316	32 0241317
5000 pz. (50 x 100) 93,50	32 024132	32 024133	32 024134	32 024135	32 024136	32 024137

15 cm Lunghi	ARANCIONE	AZZURRO	BLU	TRASP.	VERDE
1000 pz. (10 x 100) 22,50	32 0241511	32 0241512	32 0241513	32 0241516	32 0241517
5000 pz. (50 x 100) 95,00	32 024151	32 024152	32 024153	32 024156	32 024157

Per una confortevole ed efficiente aspirazione.



SE Cushion

Utilizzato inserito nell'aspirasaliva. Previene il risucchio delle mucose con la conseguente irritazione delle stesse.

Aumenta il comfort del paziente. Migliora l'aspirazione. Riduce il rumore dell'aspirazione. Monouso.

32 329970 100 pz. **€38,00**



Ideale anche per l'uso con la diga di gomma

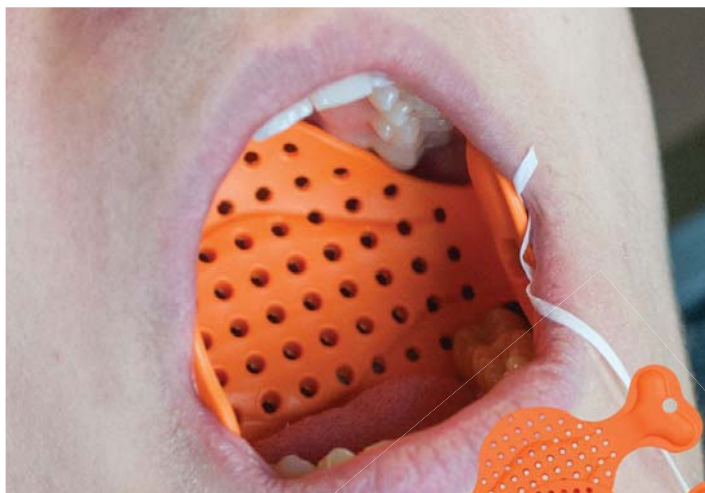

Prevenzione all'aspirazione e ingestione Protezione del paziente

Ideale per Ponti & Corone, Endodonzia, estrazioni, impianti, Inlays / Onlays, Orthodonzia, Veneers

Prevenzione all'aspirazione e ingestione.
Protezione e comfort del paziente.
Facile posizionamento e rimozione.
3 formati convenienti: piccolo, medio e grande.
Uso singolo. Privo di lattice.



Ci sono una moltitudine di piccoli oggetti usati in odontoiatria: frese, lime, impianti e faccette, per citarne alcuni. Combina questi elementi con l'ambiente umido della cavità orale e hai una reale probabilità che qualcuno possa essere aspirato o ingerito. Airway Armor™ è stato creato per eliminare questo rischio per il paziente e per lo Studio.

Una semplice soluzione ad un GRANDE problema!

È stato segnalato che gli oggetti dentali sono al secondo posto tra i corpi estranei ingeriti e aspirati dagli adulti.

Airway Trial Kit 15 pz.

32 3660K contiene 5 x tipo: (5) S, (5) M, (5) L. **55,00**

Airway Armor 25 pz. €75,00		
32 3660S Small	32 3660M Medium	32 3660L Large

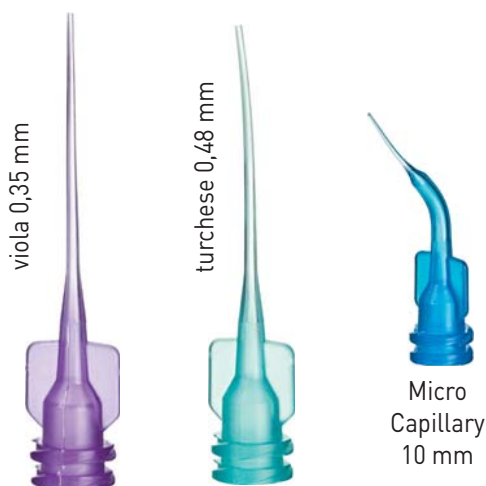

CAPILLARY TIP ULTRADENT

Cannule sottili e flessibili per detersione e aspirazione..

In polipropilene, sono lunghe 25 mm; applicate a Luer Vacuum adapter asciugano il canale in modo da minimizzare i passaggi con le punte di carta. Applicati alla siringa da 1,3 ml, sono utili per pulire i canali radicolari, sacche gengivali e fistole. Consigliamo anche per preparare la sede per il perno radicolare e nella ricostruzione di denti rovinati in profondità: circondare Capillary con del composito per ricostruzione cui non aderirà. **Micro Capillari.** Sottilissime, 0,40 mm, collo rinforzato, per risciacquo e applicazioni nel canale e materiali parodontali.

Capillary Tips	Aspirazione dal canale	Micro Capillary
∅ mm.	20 pz. €17,10	50 pz €36,40
0,36	46 14341	46 14099
0,48	46 14186	46 14425
		20 pz. €18,10
		46 121121 Blu 10 mm
		46 121120 Verde 5 mm

ADATTATORE LUER PER L'ASPIRATORE Ultradent

• Asciuga velocemente i canali, facile ed efficace - e si risparmiano molte punte di carta! • Molto utile per cementare i perni, per otturazioni retrograde e in conservativa per il fluido solcolare • Disinfettabile o monouso. Per l'aspirazione impiegare la cannula con il diametro più grande possibile adattabile al canale radicolare o al foro per il perno.

46 1230 Adattatore con attacco Luer, 10 pz. **20,80**



Aspiratori / Adattatori Micro Vista Facilitano l'aspirazione

- Microaspirazione rapida ed efficiente, riducendo al minimo il ricorso alle punte di carta
- L'attacco Luer lock consente l'uso di qualunque punta standard.

Microaspiratori con puntale premontato, 20 pz. € 33,10

18 ga.	20 ga.	25 ga.	elasti-vac
46 72A258	46 72A252	46 72A255	46 72A122

46 72A240 **Adatt. Luer chirurgico autoocl., 8 pz. 55,80**

ASPITECH Cannule di aspirazione **PERIODENT** HVE Autoclavabili fino a 134°C

- Prima cannula da 16 mm con attacco europeo
- Materiale speciale di alta qualità sufficientemente robusta per la retractione della guancia
- Superficie interna e bordi completamente lucidati per silenziosità e maggior comfort del paziente.

Cannule di aspirazione HVE 16 mm, 10 pz. **14,90**

azzurro 24	verde 20	lavanda 16	azzurro 22
32 P1335L	32 P1335M	32 P1336P	32 P1005L
verde 20	lavanda 16	verdino 20	giallo 16
32 P1005M	32 P1006P	32 P1205M	32 P1206P

SCOVOLINI PER TUBI DI ASPIRAZIONE

Autoclavabile fino a 134 °C • Setole rigide per un'efficace pulizia.

6 pz. € 21,00		6 pz. € 23,00	
XF 32 P1B6XF	F 32 P1B6F	M 32 P1B6M	L 32 P1B6L

ASPIRITE **PERIODENT** Cannule d'aspirazione chirurgiche

- Autoclavabili fino a 134°C.
- Silenziose
- Design ergonomico
- Finitura opaca antiriflesso.

Cannule AspiRite, colore bianco, confezioni da 10

32 01121	AspiRite A ø 16 mm Lung. 140 mm	13,50
32 01101	AspiRite C ø 16 mm Lung. 110 mm	13,50
32 01131	AspiRite AS ø 11 mm Lung. 140 mm	13,50

con adatt. doppio per tubi ø 11 o 16 mm

ADATTATORE PER TUBO DI ASPIRAZIONE

Autoclavabile fino a 134 °C.

32 P1A1611	Adattatore tubo aspirazione 16-11 mm	5,80
32 P1A1165	Adattatore aspira saliva 11-6,5 mm	4,80

CANNULE CHIRURGICHE PERIOBLUTIP **PERIODENT**

Sterili, imbustate singolarmente, con adattatore autoclavabile

Sottile aspiratore chirurgico di precisione, fornito con doppio adattatore, particolarmente indicato nei trattamenti endodontici e implantari. Confezioni sterili.

32 03125	Cannule PerioTip sterili ø 2,5 mm.	18,90
-----------------	--	--------------

20 pz., 1 adattatore

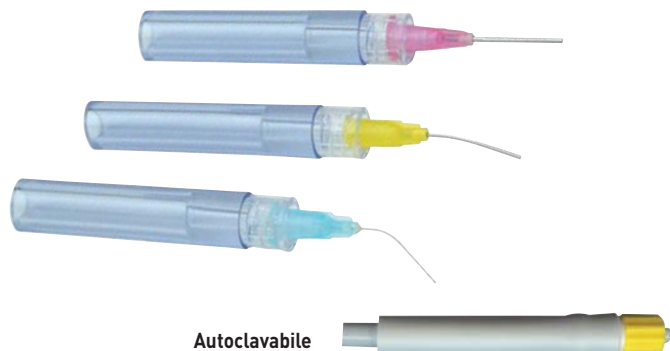

Autoclavabile

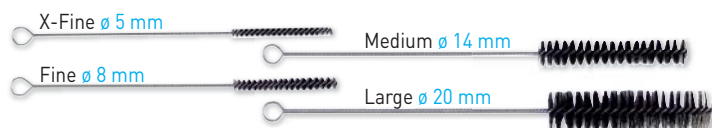
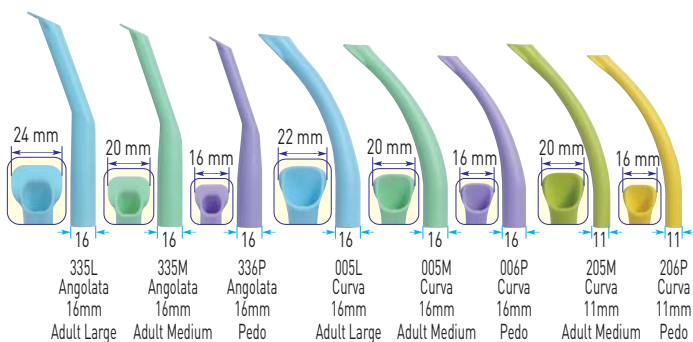

PERIODENT





6 Colori assortiti Spectrum

Colore Bianco

* Disponibili anche per siringhe attacco americano.

Colore bianco trasparente

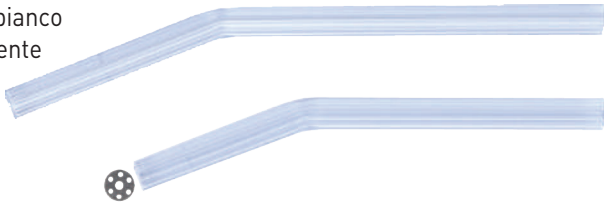

Altri puntali monouso EcoGreen a pag. 4

SAFE-TIP

PERIODENT

Puntali Monouso per siringhe aria/acqua (short Euro type*)

Garantiscono un getto d'aria potente e asciutto, aria e acqua sono tenute separate dallo speciale design.

- Design unico "quad air core" per garantire aria secca
- Bordi arrotondati per il massimo comfort del paziente

32 P21628S Puntale Short, col.ass. spectrum 250 pz **39,50**

32 P21628W Puntale Short, bianco 250 pz. **39,50**

SAFE-TIP-X

PERIODENT

Puntali trasparenti monouso siringa aria/acqua

Compatibili con gli adattatori *Sani-Tip® (*Sani-Tip è un marchio registrato di Dentsply Sirona).

Costano meno che sterilizzare i puntali metallici. Misure: long o short. Colori: trasparente chiaro.

32 P21611L Puntale Safe-Tip-X long 250 pz. **39,50**

32 P21611S Puntale Safe-Tip X short 250 pz. **39,50**

PERIOLUER BLU LIGHT TIP PERIODENT Punte applicative Pre-piegate

- Alta qualità e Convenienza • Codifica a colori in base all'uso • Estremità smussa e pre-piegate alla angolazione corretta.



PerioLuer 100 pz. € 16,90		
18 ga. ROSA	20 ga. NERO	23 ga. BLU
Universale, Liner	Flow, Diga, MTA	Mordenzanti
46 P2027	46 P2085	46 P2127

SIRINGHE LUER LOCK COLORATE originali Vista

Un modo rapido e agevole per organizzare e identificare

- Aumentano la sicurezza • Riducono l'incidenza dello scambio di siringhe • Disponibili nei modelli graduati da 3 ml e da 12 ml • AUTOCLAVABILI, non-sterili.

Siringhe Colorate Luer Lock Conf. 80 pz. - 3 ml € 19,43				
46 7103Y	46 7103W	46 7103R	46 7103B	46 7103AS
GIALLO	BIANCO	ROSSO	AZZURRO	ASS.

Siringhe Colorate Luer Lock Conf. 80 pz. - 12 ml € 33,10				
46 7112Y	46 7112W	46 7112R	46 7112B	46 7112AS
GIALLO	BIANCO	ROSSO	AZZURRO	ASS.

SIRINGHE LUER LOCK Vista Per molteplici utilizzi

- Graduate con incrementi in cc (ml) • Prese zigrinate per minimizzare lo scivolamento • Autoclavabili, non sterili • Attacco Luer Lock standard.

46 711012	46 711003	46 711006	46 711112	53 183249
1,2ml 100 pz.	3ml 100 pz.	5/6ml 100 pz.	12ml 100 pz.	Guaine sir. 1,2ml. 300 pz.
€ 43,50	€ 19,00	€ 27,30	€ 31,50	€ 43,70

TAPPI AVVITABILI PER SIRINGHE Vista

- Tappi per siringhe realizzati in plastica bianca rigida
- Adatti a ogni siringa con attacco Luer Lock standard.

46 719210 Tappi avvitalabili per siringhe 25 pz. **10,80**

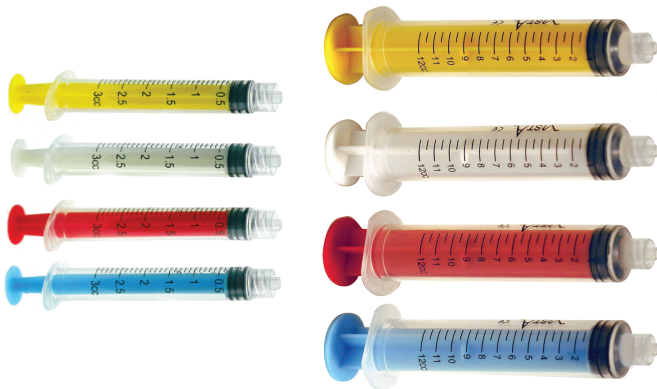

1,2 ml

3 ml

5/6 ml

12 ml





APPLICATORI DENBUR



Testina ø 1 mm
Multi Brush Color



Testina ø 0,5 mm
Multi Brush Nero XS

MULTI-BRUSH COLOR Originali DENBUR
Made in USA



Gli applicatori con la punta più sottile ed il pennello più consistente

- Pennellino monouso economico e versatile
- Per la rapida applicazione di piccole quantità di materiale in aree impervie
- Ideale per agenti adesivi, emostatici e soluzioni rivelatrici, dispensabili in quantità ridotte (fino ad 1/8 di goccia).

Multi-Brush Color - Applicatori e Dispenser Easy-Shake

150 Applicatori in 1 Dispenser €17,50

VERDE S	ARANCIO S	ROSA S	VIOLA S	GIALLO S	NERO XS
46 539151	46 539152	46 539153	46 539154	46 539155	46 539158

600 Applicatori in 4 Dispenser €51,75

46 539601	46 539602	46 539603	46 539604	46 539605	46 539608
-----------	-----------	-----------	-----------	-----------	-----------

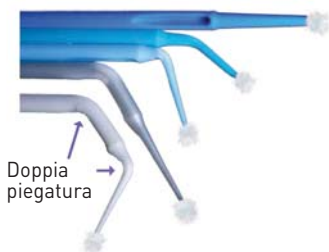

Magic-Brush

Esclusiva proprietà di piegatura doppia grazie al design speciale (bloccaggio tacche) ideali per applicazioni linguali e distali.

Magic-Brush con dispenser Easy-Shake 150 pezzi €22,00

X-S Bianco	S Blu past.	S Argento	Med Teal	Large Blu
46 530151	46 530152	46 530153	46 530154	46 530155



Maxi-Brush

Floccaggio cilindrico, tre misure (ø 0,9 / 1,5 / 1,6 mm), Doppia possibilità di piega. Ideale per l'applicazione di adesivi, per l'applicazione del cemento.

Maxi-Brush con dispenser Easy-Shake 150 pezzi €36,50

S Blu past	Med Teal	Large Blu
46 535152	46 535153	46 535154



Master-Brush

Pennello per applicazione con 2 lunghezze di setole: Lungo (bianco), corto (nero).

Master-Brush con dispenser Easy-Shake 125 pezzi €26,50

Setola corta (nera)	Setola lunga (bianca)
46 533121	46 533122

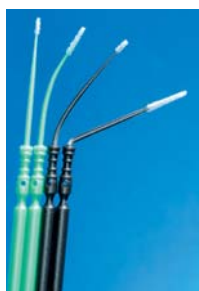

Nano-Brush Endo

La conicità si basa sulla preparazione del canale ISO. 2 diametri, 2 lunghezze (10, 15 mm)

Nano-Brush con dispenser Easy-Shake 120 pezzi €43,90

Corto (30-35)	Lungo (30-35)	Corto (40-45)	Lungo (40-45)
46 534120	46 534121	46 534122	46 534123



Multi-Hold

Il pratico manico autoclavabile per utilizzare con gli applicatori Denbur. Migliora l'accesso e la visibilità.

46 539020 Multi-Hold 20 pezzi €52,50

Guaine syringe/HVE guaine

Utilizzate per siringhe a 3 vie, aspirasaliva e valvole HVE. Apertura pretagliata per una facile applicazione. Disponibile in blu e trasparente. Cf. 500 pz.

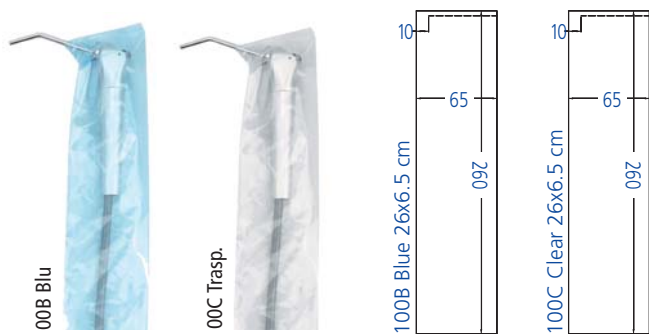

Guaina per siringa 3 vie - 500 pz.		
53 P8300B	BLU - 26x65 cm.	€ 22,60
53 P8300C	TRASPARENTE - 26x65 cm.	€ 20,90

Guaine per tubi

Per tubi dritti e a spirale. 366 metri / rotolo.

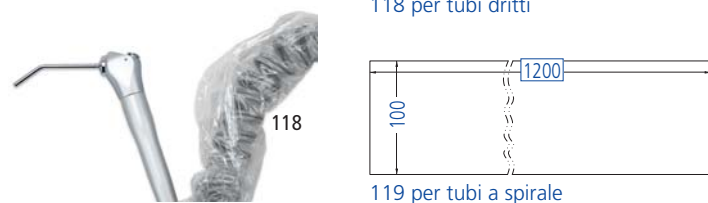

Guaina per tubo dritto e a spirale		
53 P83118	5 cm larg. - rotolo 366 m.	€ 27,90
53 P83119	10 cm larg. - rotolo 366 m.	€ 27,90

Guaine copri poggiatesta

Crea una superficie pulita per consentire ai pazienti di appoggiare la testa con tranquillità. Cf. 500 pz.



53 P83113	Copri poggiat. Small - 27,5x26 cm.	- 500 pz.	€ 54,00
53 P83114	Copri poggiat. Large - 35x28 cm.	- 500 pz.	€ 54,00

Guaine x-ray

Per coprire la testa del radiografico. Cf. 250 pz.

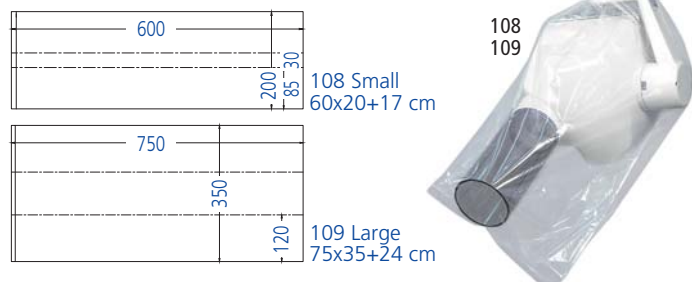

Busta per testa X-Ray - 250 pz.		
53 P83108	Small testa X-Ray 60x20x17 cm.	€ 80,40
53 P83109	Large testa X-Ray 75x35x24 cm.	€ 117,00

Guaine vassoi portastrumenti

Gli strumenti possono essere posizionati direttamente sulla parte superiore della guaina. Cf. 500 pz.

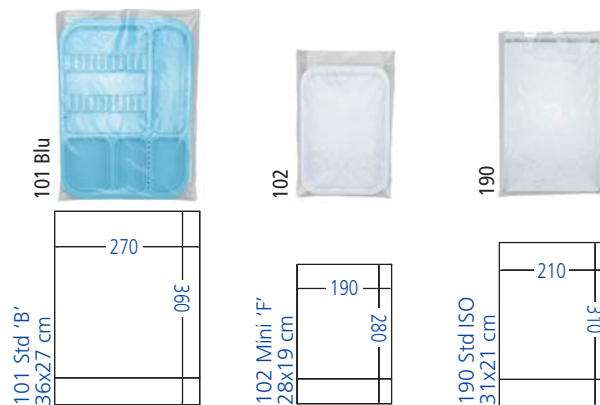

53 P83101	vassoi "B" - 36x27 cm.	- 500 pz.	€ 69,90
53 P83102	vassoi "mini F" - 28x19 cm.	- 500 pz.	€ 48,90
53 P83190	"std ISO" - 31x21 cm.	- 500 pz.	€ 58,00

Guaine per aspiratore HVE

Pretagliata per un'applicazione più semplice. Cf. 500 pz.

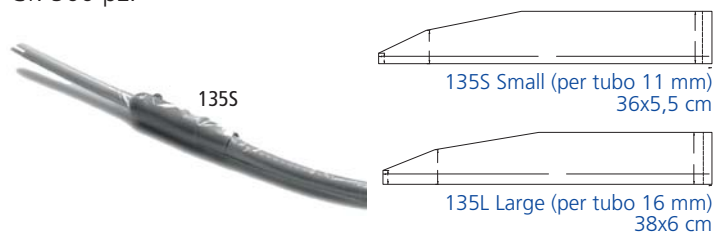

Guaina pretagliata - 500 pz.		
53 P83135S	Small cann. da 11 mm. - 36x5,5 cm.	€ 40,00
53 P83135L	Large cann. da 16 mm. - 38x6 cm.	€ --,--

Guaine copri poltrona

Elimina la necessità di copri poggiatesta separati. Prolunga la vita di poltrona e sgabello evitando il contatto diretto con disinfettanti e aerosol dannosi. Cf. 125 pz.



53 P83111	Copri poltrona - 180x72 cm.	- 125 pz.	€ 131,00
53 P83112	Copri mezza polt. - 100x65 cm.	- 125 pz.	€ 103,00

Guaine per pistola da impronta

Copre la cartuccia e il manico. Fornisce protezione contro guasti o perdite della cartuccia. Cf. 500 pz.



53 P83107	Guaina universale per pistola - 25x21 cm.	- 500 pz.	€ 57,60
-----------	---	-----------	---------

Guaine a forma di penna e per manipoli

Per strumenti a forma di penna, manipoli e scalers per ultrasuoni. Cf. 500 pz.

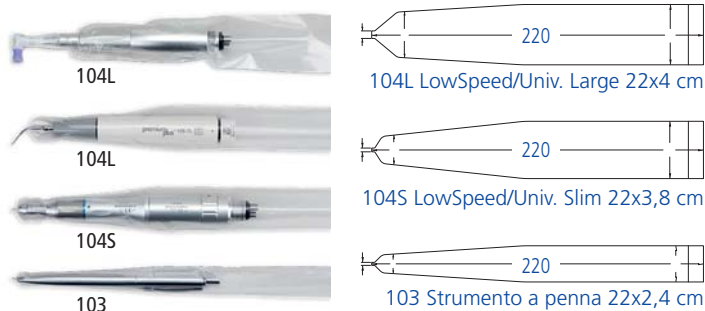

Guaine maniglie per lampada

Misura universale per adattarsi alla maggior parte di maniglie a "t". Cf. 500 pz.

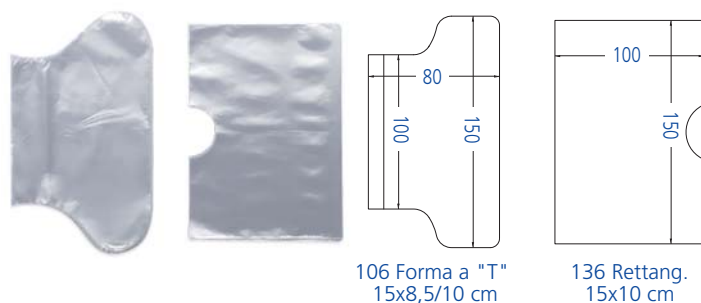

Guaina - 500 pz.		
53 P83103	Guaina "a penna" - 22x24 cm.	€ 58,00
53 P83104S	Guaina Universal Slim - 22x38 cm.	€ 33,10
53 P83104L	Guaina Universal Large - 22x4 cm.	€ 34,90

Guaina per maniglia - 500 pz.		
53 P83106	per man. a "T" - 10x15x8,5 cm.	€ 38,40
53 P83106T	per man. "rett." - 15x10x8,5 cm.	€ 31,40

Guaine per lampade

Una guaina per ogni tipo di lampada per polimerizzare. Cf. 500 pz.

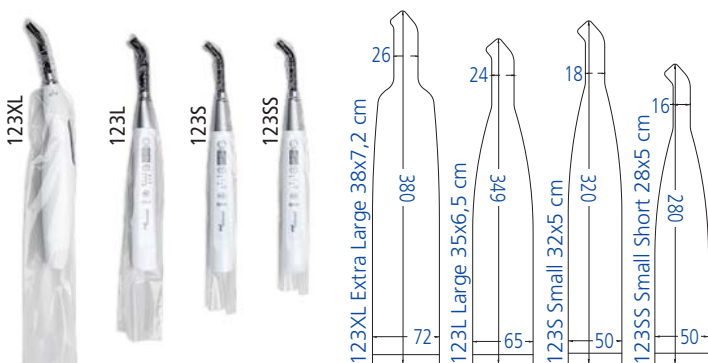

Guaina per lampada - 500 pz.		
53 P83123S	Small per lampada - 32x5 cm.	€ 42,40
53 P83123SS	Small corta per lamp. - 28x5 cm.	€ 42,40
53 P83123L	Large per lampada - 36x6,5 cm.	€ 45,60
53 P83123XL	ExtraLarge per lamp. - 38x72 cm.	€ 58,00

Guaine per telecamera intraorale/lampada polimerizzante

Disponibile in un'ampia gamma di dimensioni per adattarsi alla maggior parte delle lampade fotopolimerizzatrici e delle telecamere intraorali. Cf. 500 pz.

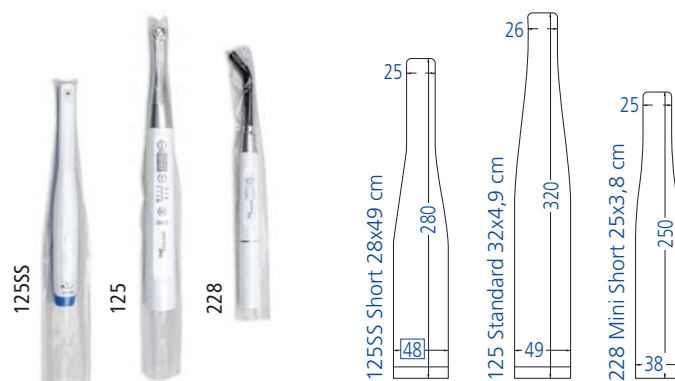

Guaina per telecamera e lampada - 500 pz.		
53 P831255S	Corta - 28x4,9 cm.	€ 45,40
53 P83125	Standard - 32x4,9 cm.	€ 45,40
53 P83228	MiniCorta - 25x3,8 cm	€ 41,00

Guaine peel-n-stick guide luminose

La linguetta staccabile assicura che la guida luminosa possa essere completamente racchiusa e sigillata dalla guaina barriera. Cf. 200 pz.



Guaina per guide luminose - 200 pz.		
53 P83128	Small - Ø da 7-8 mm.	€ 27,90
53 P83129	Large - Ø da 9-11 mm.	€ 27,90

Guaine siringhe per compositi fluidi

Adatto anche per altri materiali fluidi che utilizzano una siringa con punta applicatrice, come mordenzanti, sigillanti e sottofondi di cavità. Cf. 200 pz.

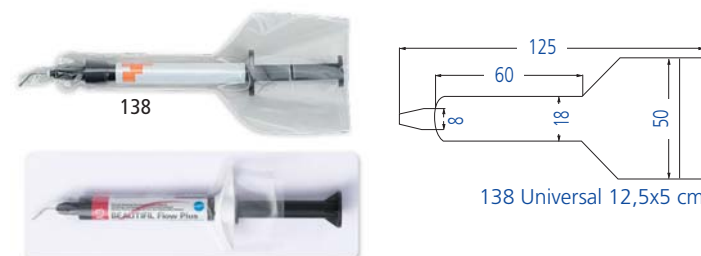

53 P83138	Guaina Universale per compositi in siringa - 12,5x6x5 cm. - 200 pz.	€ 22,60
-----------	---	---------

Film barriera

Con bordo non adesivo per una rapida rimozione. Il nostro film barriera non lascia residui quando viene rimosso. Rotolo da 1200 strappi.

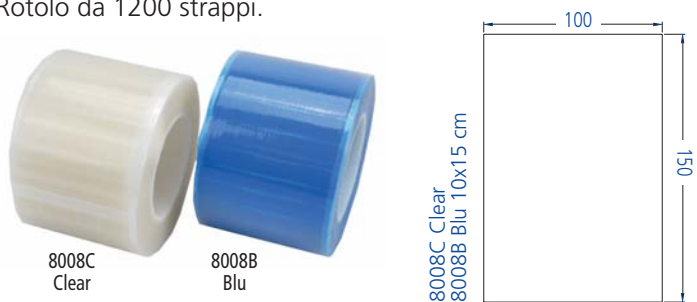

53 P838008B BLU - 10x15 cm. - 1200 strappi € 39,50
53 P838008C TRASP - 10x15 cm. - 1200 strappi € 39,50

Guaine per specchietto intraorale

Realizzato in poli plastica molto morbida per una maggiore sensazione tattile. Cf. 500 pz.

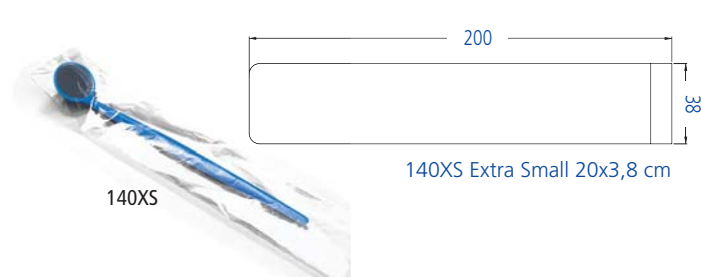

53 P83140XS Guaina XS per sensori e specchietto - 20x3,8 cm. - 500 pz. € 27,90

Guaine per mouse del pc

Guaine per mouse del pc. Due misure disponibili per mouse ottici con o senza cavo. Cf. 500 pz.



53 P83133S Small per mouse - 15x8,5 cm. - 500 pz. € 29,60
53 P83133L Large per mouse - 16x10 cm. - 500 pz. € 29,60

Guaine bite block

fogli per 3D bite block. Cf. 1000 pz.

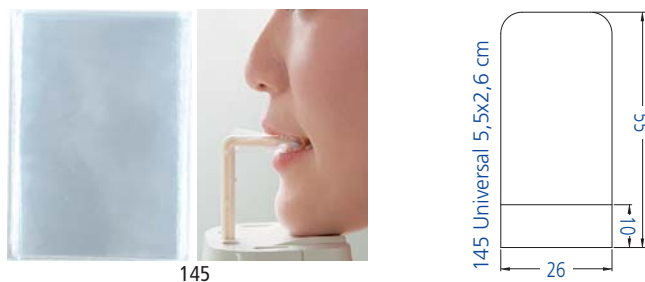

53 P83145 Foglio Bite Block 3D Univ. - 5,5x2,6 cm. - 1000 pz. € 41,90

Guaine copertura per tastiera

Fornisce protezione dalla contaminazione crociata senza interferire con i movimenti.



Guaina copertura per tastiera - 500 pz.

53 P83158S Busta Standard - 5,5x16,5 cm. € 87,80

Guaina copertura per tastiera - 250 pz.

53 P83158M Busta Medium - 5,5x21,5 cm. € 87,80

53 P83158L Busta Large - 60x20 cm. € 87,80

Guaine x-ray sensor

Eccellente protezione per preziosi sensori a raggi X. Queste guaine per sensori a raggi X sono compatibili con quasi tutti i sistemi a raggi X. Cf. 500 pz.

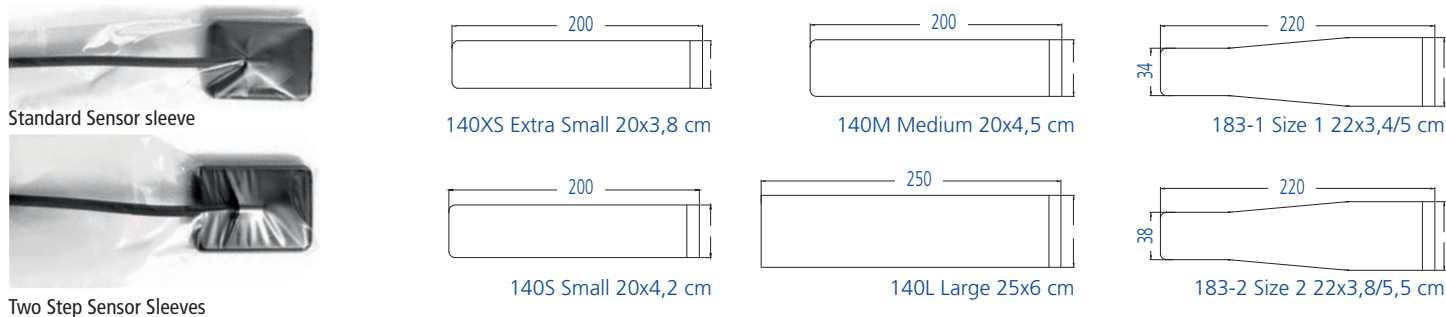

Guaina X-Ray sensor - 500 pz.

53 P83140XS **XS** per sensori - 20x3,8 cm. € 27,90
53 P83140S **S** per sensori - 20x4,2 cm. € 27,90
53 P83140M **M** per sensori - 20x4,5 cm. € 27,90

53 P83140L **L** per sensori - 25x6 cm. € 27,90
53 P831831 Per sensori **n. 1** - 22x3,4/5 cm. € 33,00
53 P831832 Per sensori **n. 2** - 22x3,8/5,5 cm. € 33,00

Guaine PSP buste tastiera

Coperture di protezione dalla luce progettate per adattarsi alle lastre al fosforo più diffuse. Realizzata in morbido vinile con angoli arrotondati, la rapida apertura a strappo rende ideali per l'uso quotidiano in ambulatorio. Tutte le misure sono quelle interne.

Dürr® Type Mid-Opening Barrier Envelopes

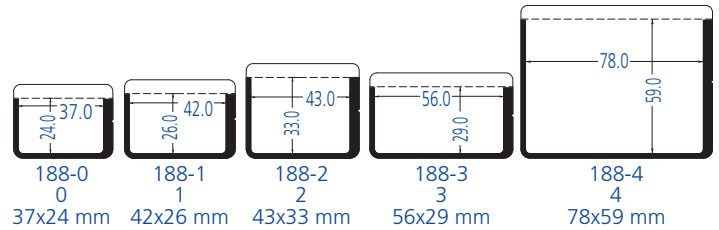

Buste PSP Durr Type® - 100 pz. € 19,00	
53 P831880	Durr® Type n. 0 - 37x24 mm.
53 P831881	Durr® Type n. 1 - 42x26 mm.
53 P831882	Durr® Type n. 2 - 43x33 mm.

Buste PSP Durr Type® - 50 pz. € 19,00	
53 P831883	Durr® Type n. 3 - 56x29 mm.
53 P831884	Durr® Type n. 4 - 78x59 mm.

Gamma buste barriera

Coperture di protezione dalla luce progettate per adattarsi alle lastre al fosforo più diffuse. Realizzata in morbido vinile con angoli arrotondati, la rapida apertura a strappo rende ideali per l'uso quotidiano in ambulatorio. Tutte le misure sono quelle interne.

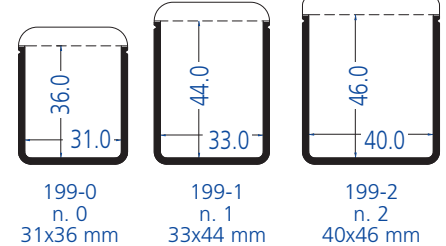
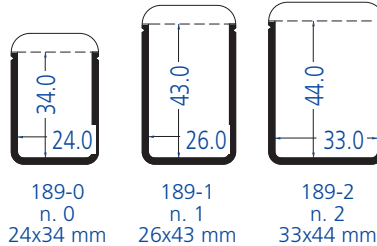
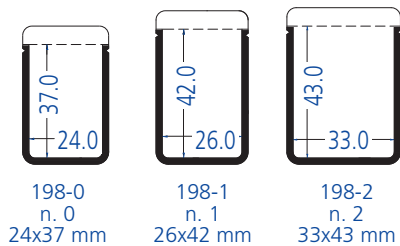

PSP Durr® - 100 pz. € 20,50

PSP Digora® - 100 pz. € 19,00

PSP Carestream® - 100 pz. € 20,50

53 P1980	n. 0 - 24x37 mm.
53 P1981	n. 1 - 26x42 mm.
53 P1982	n. 2 - 33x43 mm.

53 P831890	n. 0 - 24x34 mm.
53 P831891	n. 1 - 26x43 mm.
53 P831892	n. 2 - 33x44 mm.

53 P1990	n. 0 - 31x36 mm.
53 P1991	n. 1 - 33x44 mm.
53 P1992	n. 2 - 40x46 mm.

Copertura protettiva in carta

Copertura di carta progettate per proteggere le lastre al fosforo quando vengono posizionate all'interno di una busta barriera. Cf. 100 pz.

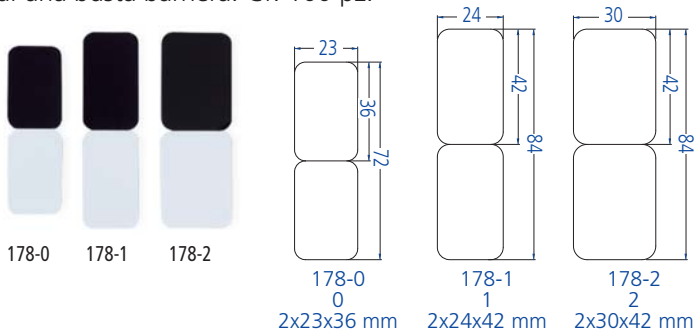

Copertura in carta - 100 pz.		
53 P831780	n. 0 - 2x23x36 mm.	€ 13,50
53 P831781	n. 1 - 2x24x42 mm.	€ 13,50
53 P831782	n. 2 - 2x30x42 mm.	€ 13,80

Barriere di qualità che abbiamo selezionato per voi!

Una delle principali aree di rischio nella diffusione delle malattie infettive è direttamente correlata alle superfici di uno studio dentistico. Queste guaine barriera sono prodotte utilizzando una speciale plastica impermeabile, morbida e flessibile che impedisce ai batteri e alle infezioni di passare attraverso il materiale. Una superficie è difficile da pulire con uno spray chimico o una salvietta, l'applicazione di manicotti barriera potrebbe essere la soluzione più utile, in particolare quando:

- le superfici sono frequentemente toccate da professionisti che indossano guanti;
- le superfici siano contaminate da sangue o altri fluidi potenzialmente infetti;
- ci siano aree dello studio difficili da pulire e disinfettare (ad esempio, tra i tasti delle tastiere o i pannelli di controllo della poltrona).

Molte apparecchiature mediche avanzate non possono essere immerse nell'acqua per essere pulite. L'uso di guaine barriera è un metodo eccellente ed efficace per proteggere questi dispositivi medicali da sostanze chimiche aggressive e garantirne la longevità.

COPRI POGGIATESTA

• In plastica trasparente • Contribuisce a prevenire la contaminazione crociata • Facile applicazione ed eliminazione • 25 cm x 25 cm.

53 10101 Copri poggiatesta, 250 pz. € 54,00



COPRI POLTRONA

Elimina la necessità di copri poggiatesta separati. Prolunga la vita di poltrona e sgabello evitando il contatto diretto con disinfettanti e aerosol dannosi.



53 P83111 Copripoltrona 180x72 cm, 125 pz € 131,00

COPRI POLTRONA TNTECH PERIODENT

Confortevole, costituito da **2 parti di TNT** con bordi interamente elasticizzati con sistema di tenuta posteriore elastico per lo schienale corredato di fettuccina per la seduta.

53 014021 € 80,50
Copripoltrona 100 pz. (50+50)



COPRI POGGIATESTA TNTECH

Protettivo e confortevole realizzato con cuciture laterali ed elasticizzazione del bordo inferiore.

Bianco, 500 pz. in TNTech 40 g, traspirante con elastico

53 014011 € 106,40

COPRI BRACCIOLI TNTECH PERIODENT

In TNTech bianchi, 100 pz. 53 014031 € 50,40

PERIOICE PERIODENT Ghiaccio sintetico



PERIO ICE specifico per il settore odontoiatrico, garantisce un freddo intenso ma non aggressivo, ideale per applicazioni post intervento o altre procedure di natura chirurgica o ortodontica. Come si usa il ghiaccio istantaneo

Utilizzare il ghiaccio istantaneo per lenire il dolore di una caduta o un piccolo trauma.

- **rompere o schiacciare la bustina** del ghiaccio istantaneo. Si può fare piegandola o applicando una leggera pressione fino a sentire il liquido all'interno solidificarsi;
- una volta attivato, **avvolgere il sacchettore in un tessuto o un panno sottile**. Questo aiuterà a prevenire ustioni da freddo o danni alla pelle;
- **applicare il ghiaccio istantaneo** sulla zona interessata per circa **20 minuti**. Se la zona diventa troppo fredda o se il paziente prova disagio, interrompere l'applicazione per alcuni minuti e riprenderla successivamente;
- dopo l'uso, rimuovere il ghiaccio istantaneo e **verificare se ci sono segni di irritazione cutanea** o altri effetti indesiderati.

35 092825 Ghiaccio sintetico in sacco gelo TNT cm 14x18, 24 pz. € 13,90

35 092835 Ghiaccio sintetico in sacco gelo PE cm 14x18, 25 pz. € 12,55



STICK VALUE PLACER

Applicatori monouso per afferrare e posizionare

Piegabili ad ogni angolazione per posizionare Veneers Inlays, Onlays, faccette, corone, ecc.

- Forte adesivo per più applicazioni • Lunghezza 110 mm
- Colore bianco

46 P9183 Stik/n/Place 50 pz. 27,50

TRAY ECO PAPERS PERIODENT

Salviette ideali per vassoi e tutti i piani di lavoro. In speciale carta crespata monouso in cellulosa 100%. (Riciclabile, priva di cloro e diossina)

Queste salviette garantiscono la massima assorbenza e resistenza e sono permeabili a vapore e gas per sopportare cicli di sterilizzazione in autoclave.

CRT 10x250 TrayPapers 18x28 € 5,69					
53 247AR		Arancio	53 247AZ		Azzurro
53 247BI		Bianco	53 247VF		Verde Fresh
53 247GI		Giallo	53 247LI		Lilla
53 247RO		Rosa	53 247VE		Verde





BICCHIERI POLI-PRO *PERIODENT*

Questi bicchieri monouso sono interamente realizzati in polipropilene di alta qualità e molto resistente ed inoltre **riciclabile al 100%**.

- Non si rompono, nemmeno se schiacciati e presentano bordi curvi senza residui.
- Colorati per render l'ambiente più rilassante.

La selezione *PERIODENT* offre bicchieri in confezione da 1000 pezzi (20 buste chiuse da 50 pezzi) e da 3000 pezzi (30 buste chiuse da 100 pezzi).

Bicchiere monouso 180 cc, 1000 pz (20x50 pz)	€ 28,00									
53 25011+	BI	GI	BL	AR	AZ	LI	VE	VM	RO	
Bicchiere monouso 180 cc, 3000 pz (30x100 pz)	€ 76,00									
53 25013+	BI	GI	BL	AR	AZ	LI	VE	VM	RO	

53 25011AS Bicchiere monouso 180 cc, colori assortiti (arancione, rosa, lilla, azzurro, verde mela, verde), 1000 pz (60x50 pz) **29,60**



VASSOI POLI-TRAY *PERIODENT*

Vassoi monouso in **polistirolo**. La speciale lavorazione, il design e gli spessori garantiscono l'alta resistenza.

- Bordo rinforzato per contenere in sicurezza gli strumenti e i materiali all'interno del vassoio.
- Piacevoli colori oltre al bianco.

Vassoi monouso liscio con divisori, 28x18 cm, 400 pz	€ 39,00									
53 452LC+	BI	GI	BL	AR	AZ	LI	VM			
Vassoi monouso zigrinato con divisori, 28x18 cm, 400 pz	€ 39,00									
53 452ZC+	BI	GI	BL	AR	AZ	LI	VM			

Vassoi piccoli



Vassoi grandi



VASSOI MONOUSO in plastica

Piccoli 18,3 x 14 x 1,7 cm, 400 pz.		
53 054211	Vassoi piccoli lisci	€ 26,00
53 054212	Vassoi piccoli zigrinati	
Grandi 28,4 x 18,3 x 1,7 cm, 400 pz.		
53 054231	Vassoi grandi lisci	€ 38,80
53 054232	Vassoi grandi zigrinati	



Piccole. Vaschette senza scomparti ideali anche per l'inserimento nelle vaschette in acciaio inox piccole.



Grandi. Vaschette senza scomparti ideali anche per l'inserimento nelle vaschette in acciaio inox grandi.

VASCETTE MONOUSO in plastica

Piccole 20 x 10 cm, 400 pz.		
53 054201	Vaschetta piccola liscia	€ 26,90
53 054202	Vaschetta piccola zigrinata	
Grandi 20 x 15 cm, 400 pz.		
53 054221	Vaschetta grande liscia	€ 30,50
53 054222	Vaschetta grande zigrinata	

Mighty Mixer Bowl ciotola da miscelazione per alginati



- Monouso, riduce i tempi di pulizia
- Ciotola da miscelazione per alginati

Colori: R, P, N, J (ciascuno 9x)
80 394ASS 50Z505ASTD (36 pz.) € 26,00

Mighty Mixer Bowl ciotola da miscelazione per alginati



- Monouso, riduce i tempi di pulizia
- Ciotola da miscelazione per alginati

Colore: Bianco
80 394505 50Z505 (36 pz.) € 25,00

Tazze e Spatole

- Per Alginati e Gesso
- Qualità superiore Migliore gomma al silicone flessibile pulizia rapida



Ø 105 mm **80 09441** € 2,50
Ø 120 mm **80 09442** € 2,95
Ø 140 mm **80 09443** € 4,60
Ø 160 mm **80 09444** € 6,60

Spatola per alginato Mighty Mixer



- Facile da pulire grazie alla superficie liscia
- Pratica spatola larga per miscelare facilmente alginati e gessi

Dimensioni: 18,6 x 0,5 x 3,2 cm

Colori: R, P, N, J

53 3511ASS 50Z501ASTD (4pz.) € 24,20

Spatola per alginato Mighty Mixer



- Facile da pulire grazie alla superficie liscia
- Pratica spatola larga per miscelare facilmente alginati e gessi

Dimensioni: 18,6 x 0,5 x 3,2 cm

Colore: Bianco

53 351101 50Z501 (4pz.) € 7,25

Spatola Delrin



- Spatola flessibile e piatta
- Superfici non adesive
- Resistente ai prodotti chimici
- Adatte per la miscelazione di cementi, plastiche, ecc.

53 351123 50Z523 (10pz.) € 12,65

Spatola per cemento



- Spatola doppia in plastica bianca
- Per materiali di riempimento, cementi
- Facile da pulire grazie alla superficie liscia

Dimensioni: 16,2 x 0,6 x 1,0 cm

53 351102 50Z502 € 8,05

Spatola di miscelazione



- Articolo monouso

Dimensioni: 11,4 cm

53 351121 50Z521 (100pz.) € 25,50

Dappen Dishes monouso



- Multiuso per mordenzanti, adesivi, paste, ecc. Risparmio di tempo e prevenzione di contaminazione crociata
- Colori assortiti: lavanda, bianco, verde, azzurro, giallo.

53 P950 (1000pz.) € 67,00

Blocchetti per miscelazione

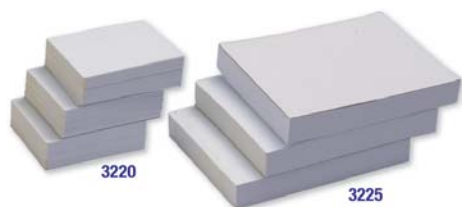

(cf. 3x100pz.)

Small
35x45 mm 53 P51220 € 16,30

Large
70x80 mm 53 P51225 € 16,30

Pozzetti per miscelazione ZML



Monouso.
Dimensioni: 11,43 cm
53 356496
(cf. 144pz.) € 36,50

Pozzetti per miscelazione PML



Monouso ma robusti.

53 P56MW4 (200 pz.) € 36,60
53 P56MW2 (500 pz.) € 43,60

Pozzetti per miscelazione LMW



55 256C35
(cf. 50 pz.) € 7,80

Contenitore per rifiuti



53 252C43.1 Supporto in alluminio per contenitore rifiuti € 29,00
53 252C43 Contenitore per rifiuti (cf. 1000pz.) € 122,00

Bacinella reniforme



Monouso.
53 254C50 Bacinella (cf. 50pz.) € 22,40

Rotoli per sterilizzazione Steridiamond Selezione **PERIODENT 180 giorni!**

Richiedeteci certificato. "Medical grade" **60 a 70 gsm** di qualità superiore. Conservabilità fino a **180 gg.**

- Universali per ogni termosaldatrice • Confezionati singolarmente in pellicola protettiva • La stampa avviene sulla linea esterna allo spazio utile per la sterilizzazione lungo le saldature tra carta e film, al fine di evitare migrazione di inchiostro sul prodotto • Film rinforzato per evitare lacerazioni del materiale plastico durante l'apertura • La tripla linea di saldatura è dotata di una spaziatura e resistenza tale da garantire una tenuta costante in fase di sterilizzazione e un'eccellente pelabilità in fase di apertura senza rilasci di fibre della carta o lacerazioni • Inchiostri certificati **ISO 11140**

Disponibili anche con soffiutto



Rotoli da 200 mt.

Larghezza	55 mm	75 mm	100 mm	150 mm	200 mm	250 mm	300 mm	400 mm
Codice	53 066202	53 066203	53 066204	53 066205	53 066206	53 066207	53 066208	53 066209
€	12,30	17,90	22,90	32,90	43,90	51,90	61,90	109,90

Buste per sterilizzazione Steridiamond **PERIODENT 180 giorni!**

- Dotate di bioadesivo atossico collante resistente ai cicli di sterilizzazione
- "Chevron" per una rapida e perfetta apertura.



Confezioni da 200 pz.

Larghezza	60x100mm	75x250mm	90x165mm	90x250mm	130x350mm	140x260mm	190x330mm
Codice	53 066121	53 066122	53 066123	53 066124	53 066125	53 066126	53 066127
€	7,90	9,90	10,90	12,90	35,90	16,90	29,90



Test Strips

Strisce Test per il controllo della completa avvenuta sterilizzazione a vapore.

Strisce chimiche indicatrici di qualità Premium, a doppia laminatura, di classe 6: tempo, vapore temperatura (Time, Steam, Temperature - TST) in grado di fornire il più elevato livello di certezza dell'ottenimento della sterilità. Il trattamento corretto fa sì che il colore della striscia indicatrice viri dal colore blu a quello nero quando esposta ai parametri critici di tempo, vapore e temperatura.

Caratteristiche: • Calibrate per 3,5 minuti a 134°C • Viraggio di colore evidente per facilitare la lettura • Indicatori laminati su entrambi i lati per maggiore robustezza • Monitoraggio dei parametri critici di tempo, vapore e temperatura • , facilitano quindi l'archiviazione e la conservazione • Molto convenienti! • Prodotto secondo le norme ISO 11140-1, EN867-1 e IRAM 37101-1.

54 144CS1 Test Strips Classe
6 Confezione da 250 strisce



Verify+ TEST HELIX PCD

Per il controllo della penetrazione del vapore in corpi cavi in autoclavi di classe B (vuoto frazionato).

Il dispositivo di prova Helix Process Challenge Test Device (PCD) è realizzato in acciaio inossidabile invece che in plastica convenzionale per essere più durevole. Può durare fino a 1000 cicli, vale a dire circa 4 anni d'utilizzo.

Il dispositivo Helix PCD serve a verificare il corretto funzionamento dell'autoclave attraverso una striscia indicatrice a viraggio (da giallo a nero) che viene inserita nel modulo PCD. Prodotto secondo le norme ISO 11140-1, EN867-1 e IRAM 37101-1

54 144HXD Helix Test PCD - Disp. completo **202,95**
250 strisce indicatrici adesive - 1 Sacchetto in cotone per il trattamento.

54 144HX1 Helix Test 250 strisce indicatrici adesive **62,92**

Per tutti gli ambienti in cui è necessaria la totale assenza di agenti contaminanti ed il mantenimento di un elevato livello di igiene.



Disponibili anche misure speciali

SAFECLEANSTEP PERIODENT Tappeto decontaminante batteriostatico multistrato CE

- Apertura sicura per l'estrazione del singolo blocco/tappeti
- Ogni blocco/tappeti contiene 30 fogli in polietilene adesivi numerati
- Bordo speciale lungo tutto un lato per la facile rimozione dei fogli
- Unico grande foglio adesivo per un saldo ancoraggio
- Speciale antibatterico contenuto nella massa adesiva per prevenire la crescita e proliferazione di microrganismi.

45x90 cm Cf. 5 tappeti 30 fogli cad. € 90,00	45x115 cm Cf. 4 tappeti 30 fogli cad. € 85,00
53 082110 BLU	53 082111 BLU
53 082120 VERDE	53 082121 VERDE



EZ-FILM PERIODENT

Evitare la contaminazione crociata è fondamentale!

L'ambiente odontoiatrico è particolarmente a rischio per gli spruzzi e aerosol, per questo è provata l'efficacia di EZ-Film PERIODENT, pellicole pre-tagliate progettate per la protezione di superfici difficili da raggiungere. Il film protettivo PERIODENT è disponibile in due misure e due colori. Ideale per manici, lampade, siringhe aria/acqua, strumenti, monitor manipoli, ecc.

I 1200 strappi pre-tagliati consentono di evitare lo spreco, mentre l'adesivo calibrato non lascia residui e garantisce una facile e veloce applicazione e rimozione, grazie anche ai bordi non adesivi da entrambi i lati. Il pratico dispenser lo rende sempre pronto all'uso.

Rotoli da 1.200 pezzi (180 metri), disponibili trasparenti o blu da 10x15 cm oppure a richiesta anche 15 x15 CM.

- 53 08221 Film Adesivo BLU 10x15 cm (1200 strappi) € 25,00
- 53 08222 Film Adesivo TRASP. 15x15 (1200 STRAPPI) € 27,50

Per ordinare: ilic@ilicdental.com - tel +39 02 36 512 990

Cliente				
Indirizzo				
Città	CAP	Prov	Tel	Cell
Ind. consegna				Codice SDI
P.IVA	C.Fisc.	e-mail		

CODICE	RIF	PRODOTTO/DESCRIZIONE	PREZZO cad.	Q.TÀ	OFFERTA

Giorni di apertura: **Mattino L M M G V S** **Pomeriggio L M M G V S**

Contributo spese spedizione: Ordini superiori a € 140,00 (IVA esc.) nessun contributo spese
Ordine fino a € 140,00 (i.e.) + € 14,00 - inferiori a € 75,00 (i.e.) + € 15,50

PAGAMENTO: Ordini inf. a € 140,00 (i.e.): Contrassegno (+ € 6,50) Bonifico anticipato Carta di credito o POS
Ordini sup. a € 140,00 (i.e.): Contrassegno (+ € 6,50) R.B. 30 gg. d.f. Carta di credito o POS

IBAN Ivan Ilic' srl: IT50N0569601625000003415X03 IBAN Cliente:

Carta di credito o POS Visa Mastercard Numero Scadenza

DATA TIMBRO E FIRMA

Ai sensi della legge 196/03 le rammentiamo l'esistenza dei diritti che la legge stessa riserva ai titolari dei dati personali e, in particolare del diritto di verifica e di richiederne la cancellazione. Con la compilazione della presente cartolina, Lei acconsente alla raccolta dei dati forniti e alla loro comunicazione ai nostri partner commerciali al fine di poter ricevere informazioni e offerte commerciali. In caso di dissenso barri la casella qui a fianco.



IVAN ILIC srl
Via L. Muratori, 46/11 - 20135 Milano (Italy)
TEL: +39 02 36 512 990 FAX: +39 02 55 016 646
ilic@ilicdental.com

