

dal 1949  
Ricerca e Selezione  
Qualità & Soluzioni  
per voi!



**STRUMENTARIO**  
Parodontologia  
&  
Odontoiatria Restaurativa

Identificazione • Organizzazione • Affilatura • Specchietti • Fotografia  
Diagnosi • Anestesia • Diga • Operativi • Compositi • Endodonzia  
Parodontologia/Chirurgia • Protesi • Exodonzia • Laboratorio  
Suture • Ingrandimento



Dicembre 2024



Dal 1949 al servizio  
della **Comunità**  
Odontoiatria

[www.ilicdental.com](http://www.ilicdental.com)



## CONDIZIONI DI VENDITA

**IVAN ILIC' Srl - Via Ludovico Muratori, 46/11 - 20135 Milano**  
Tel. (+39) 02 55 016 500 - 02 365 12 990 • [ilic@ilicdental.com](mailto:ilic@ilicdental.com)

**Prezzi.** Sono IVA esclusa e possono, a fronte di situazioni straordinarie, subire variazioni senza preavviso.

A seguito dell'aggiornamento costante dei cataloghi anche i prezzi possono subire variazioni.

Validi salvo errori e/o omissioni di stampa. Informeremo costantemente i nostri clienti su novità e aggiornamenti. I prezzi qui indicati sono validi sino al 30 dicembre 2024 ed annullano e sostituiscono ogni proposta precedente.

**Legenda Prezzi.** Il prezzo indicato è sempre quello unitario.

**Garanzia - Resi - Sostituzioni.** Qualora la qualità non corrisponda agli standard dei fabbricanti, o per errato invio, è necessario:

- avvisare l'ufficio assistenza clienti entro 8 giorni dal ricevimento della merce;
- effettuare il reso nell'imballo originale integro;
- allegare il documento di trasporto in originale e la causale del reso con le motivazioni e/o i problemi riscontrati.

### Come Ordinare

Tel. (+39) 02.36512990

(+39) 02.55016500

(+39) 329 181 8750

[ilic@ilicdental.com](mailto:ilic@ilicdental.com)

e-commerce:

[www.ilicdental.com](http://www.ilicdental.com)

### Condizioni Generali di Vendita.

Pagamento con:

- Carta di Credito o POS



- Ricevuta Bancaria 30 gg d.f. + € 6,50 Indicare IBAN

- Bonifico Bancario anticipato

Ivan ILIC s.r.l.

IBAN:

IT50N0569601625000003415X03

**Ordini superiori a € 140**

Nessun contributo spese.

**Ordini fino a € 140**

- Contributo spese: € 14
- Pagamento anticipato con Carta di credito o POS
- Bonifico Bancario anticipato.

**Ordini inferiori a € 75**

- Contributo spese: € 15,50
- Pagamento anticipato con Carta di credito o POS
- Bonifico Bancario anticipato.

Nelle zone dove operiamo con agenti, saremo lieti di comunicare il Suo nominativo per fissare un appuntamento.

Acquisto sul Sito [www.ilicdental.com](http://www.ilicdental.com) la sicurezza nei pagamenti è garantita. La riservatezza delle informazioni e la loro recuperabilità, sotto il profilo della autenticazione, trasferimento e sicurezza, è garantita dai server protetti della banca e nessuna informazione transita nel sistema internet.

© 2020 Tutti i diritti sono riservati. Tutti i marchi registrati ® e commerciali ™ appartengono ai legittimi proprietari. Questo volume non può essere riprodotto, archiviato o trasmesso, intero o in parte, in qualunque modo (digitale, elettronico, meccanico o registrato). Fotocopiare le pubblicazioni è vietato dalla legge.

**PERIODENT**, produce e seleziona produttori specializzati per offrire ottimo strumentario ad un prezzo adeguato.

Alla linea **Hi-Tech** si affianca la linea **Premium** perché alcuni piccoli dettagli sono a volte indispensabile per ottenere uno strumento particolarmente performante in alcune procedure delicate.

Ecco ad esempio gli strumenti CompoSculp, cone socket con l'impugnatura in speciale silicone colorato e rinforzato con un'anima d'acciaio al suo interno. Sono sterilizzabili a 176°C e non si discolorano anche dopo tantissimi cicli di sterilizzazione, mantenendo nel tempo integrità ed estetica.

**ILIC'** distribuisce la linea **PERIODENT** da oltre trent'anni e, grazie alla tradizione "ereditata" dal suo fondatore Ivan Ilic', può vantare di poter garantire l'ottimo rapporto qualità/prezzo grazie alla ricerca e selezione delle produzioni tecnologicamente più dotate con personale estremamente abile ed esperto. Abbiamo sempre tenuto nella massima considerazione le necessità specifiche del dentista e del chirurgo producendo anche molti strumenti su richieste specifiche.

**ILIC'**, al Servizio della comunità odontoiatrica dal 1949, ricerca e selezione novità e soluzioni per i tanti Clienti che da sempre ci danno la loro fiducia; vi ringraziamo e ci auguriamo di continuare a crescere e progredire insieme.

Dr. Riccardo Ilic'  
Managing Director

GESTIONE STRUMENTARIO.....	7-14
APRIBOCCA, DIVARICATORI.....	15-19
SPECCHI E SPECCHIETTI.....	20-26
AFFILATURA.....	28-29
DIAGNOSTICA: Sonde e Specilli.....	30-33
ANESTESIA.....	35-38
DIGA: PINZE E ARCHETTI, DIGHE.....	39-40
RESTAURATIVA.....	41-52
• Escavatori.41-42	
• Preparazione cavitaria.42-43	
• Finitura margini/Margin Trimmers.43	
• Intarsi orificazioni.43	
• Compattatori, bruntori/Burnishers.44-45	
• Amalgama.45	
• Modellatori, Carver.45	
• Spatole: Heidemann, Cementi PCS, 551C.46	
• Compositi:	
CompoSculp PERIODENT.47	
CCI Premier, Brenner, Elliot, Ivory.48	
HU-Friedy, Garrison.49	
Matrici e Portamatrici.51	
Pinze per matrici.51-52	
Polimerizzazione: Trimax, Perform.52	
ENDODONZIA.....	53-65
• Sonde, escavatori endo.31, 41	
• Pinzette endodontiche.53-56	
• Plugger, Spreader.59-60	
• Rimozione Gutta: Terauchi.57	
• Rimozione strumenti fratturati FXP.58	
• Microchirurgia endodontica.61-65	
• Retrattori LeeTrac-KimTrac.64	
• Porta MTA: Dovgan, MAP System.65	
PUNTE ULTRASUONI E IGIENE.....	67-70
PARODONTOLOGIA E CHIRURGIA.....	71-102
• BISTURI gengivectomia.84	
• Bisturi Monouso, Micro Lame.91-92	
• Calibri estetici CHU.77	
• Calibri raschia osso, frese.106	
• Curette GRACEY, Scaler e per impianti.71-76	
• Curette a cucchiaio.80	
• CURETTE e Scaler chirurgici.79	
• Espansione Cresta Ossea, siringa biomateriali.90-91	
• Forbici.97-100	
• Irrigazione chirurgica, motore implantare.105-106	
• LIME chirurgiche.87	
• LIME parodontali.76	
• Osteotomi.87	
• Portaghi.93-96	
• Punta ultrasuoni.68-70, 76	
• Recupero osso, martelletto.89	
• Retrattori, divaricatori, abbassa lingua.15-19	
• Rialzo del seno.86	
• SCALER/Falcetti/Sickles.78	
• SCALPELLI chirurgici.85	
• Scollaperiosteo, Scollatori.81-83	
• Segna tasche parodontali.80	
• SonoSurgery.105	
• Pinzette varie.103-104	
• Tronchesini, Ossivore.88.	
PINZETTE VARIE.....	103-104
APPARECCHIATURE.....	105-106
PROTESI.....	107-112
• Levacorone/Ponti, WamKey, martelletti.109-112	
• MD Guide distanziatore implantare.108	
• Omnis, Spatole per cementi.108	
• Posizionatori filo retrattore.107	
• Retrattori gengivali ZKR.107	
LABORATORIO.....	113-114
EXODONZIA.....	115-126
• Leve, Lussatori: Hylin, Bein, Luxator, ecc.117-121	
• Periotomi, Sindesmotomi.115-116	
• Pinze Estrazione.122-124	
• Phisic Forceps.125-126	
SUTURE: B BRAUN, ETHICON.....	127-132
INGRANDIMENTO.....	133

## INDICE ANALITICO

Abbassalingua	18	Curette chirurgiche a cucchiaio	80
<b>Abundo-Corrente</b> , scollaperiosteo	83	<b>Curette e Scaler chirurgici</b>	78-80
<b>Adson</b> , pinzette	101	Curette e Scaler parodontali	71-75
<b>Affilatura</b>	28-29	Curette SPLIT CREST	90
Aghi per anestesia	6	Cutanplast Fast, gelatina emostatica	118
Airway Armor, anti ingestione	66	CUTTING EDGE, portaghi con forbice	93
Amalgama: Spingi amalgama, modellatori	36	<b>Dean</b> , forbici	98,99
<b>ANESTESIA</b>	6,35-38	DG 16, sonda endodontica	53
Aghi	6	<b>Diagnostica</b> : Sonde, specilli	30-33
Calaject	35	Diga: pinze e archetti/telai	39
<b>Siringhe</b> :		Diga Periodam	40
Ronvig, Paroject, Aspiject	35-36	Digitest III, test vitalità	53
Periodont: Liga, n-Tralig	37-38	Disc-Sharpener affilatore	28
Anthogyr: Sterilife, Ergoject, Miniject	240	Divaricatore corone Berg	111
Antiappannante Mirror Magic	22	<b>Divaricatori</b> :	
Applicatori filo retrattore, packer	107	Labiali	15-19
Applicatori Stick Placer	45	Abbassalingua	18
Apribocca	15-19	<b>Dovgan</b> , porta MTA monouso	65
Apricorone Quick Expander	110	Dycal, compattatori	44
<b>Arruga</b> , portaghi	95	Easy Pneumatic, C&B remover II	112
Aspiject, siringhe anestesia Ronvig	36	Elettrobisturi: Surgery Plus, Intrasurgery	106
Aspiratori endodontici	51	<b>Elliot</b> , separatore	48
AspiTech, cannule HVE	66	Endo File Tactile, pinzetta porta file	54
B-BRAUN, suture	127-128	Endo File, pinzetta porta file PERIODENT	45
B-Kondenser, Endo NiTi/Inox	59	Endo Tweezer, pinzetta endo WAM	55
<b>Bachaus</b> , pinzetta fissa teli	104	<b>ENDODONZIA</b>	22,31,43-56
BAMBACH, seggiolino originale a sella	134	<b>Escavatori</b>	41-43
<b>Barnhart</b> , curette parodontale	74	<b>Espansione Cresta Ossea</b> , Nentwig	90
<b>Barreque-Castroviejo</b> , portaghi tondo	93-95	Ethicon, suture	129-132
<b>Barry</b> , leva	117	EVEREDGE, curette e scaler Hu-Friedy	72-73
<b>Bein</b> , leva	117	<b>Falcetti/Scaler</b>	78-79
<b>Berg</b> , divarica corone	111	<b>Farebeuf</b> , tieni lembi	18
<b>Bishop</b> , divaricatori	18	<b>Fedi</b> , scalpelli chirurgici	85
<b>Bisturi</b> :		<b>Finitura Margini, Margin Trimmer</b>	34
• Gengivectomia	84	<b>Fischer's Packer</b> , per filo retrattore	107
• Monouso e Micro Lame	91-92	<b>Flhor</b> , leva	117
<b>Böhm</b> , pinza per trattenere C&B	113	Foradiga, pinza PerioPunch	29
Boley calibro per cera e ceramica	87	<b>Forbici</b>	54-55,97-100,107
Bone Mill, trita osso PERIODENT	89	<b>Fotografia</b> :Specchi, schermi, divaricatori	14-18
<b>Brenner</b> , portamatrici a flauto	52	FracFinder, rivelatore incrinature	31
<b>Brunitori/Burnisher, compattatori</b>	44	Frese per osso, Lindemann	90
<b>Buck</b> , bisturi per gengivectomia	84	<b>Friedman</b> , ossivore e Micro	88
Calaject, anestesia indolore	35	<b>Furrer</b> , pinza levacorone	110
Calibri Estetici CHU	77	FXP, sonde diamantate endodontiche	58
Calibri vari	106,113	<b>Garg</b> , condensatori osso rialzo seno	86
Calibro Pocket	113	Garrison, applicatore filo di retrazione	97
Cannule BluTip e HVE	66	Garrison, strumenti per compositi	40
Cannule monouso	66	Geko, pinzetta per corone	103
<b>Cassette porta strumenti</b>	8-14	Ghiaccio Secco, Periolce	66
<b>Castroviejo</b> , portaghi	94,96	Ghiaccio Spray	66
CCI, strumenti in all. anodizzato	48	<b>Gilles-Converse</b> , portaghi	95
Cement Spatula, spatole per cemento	108	<b>Glick 2</b> , escavatore endodontico	53
Ceratura, strumenti PKT, Hylin, LeCron	114	<b>Goldman-Fox</b> :	
<b>Charles</b> , scollaperiosteo PCH	81	• Curette chirurgiche, bisturi	79,84
Cheek Retractor, retrattore guance	16	• Forbici	97,98
<b>Cheic</b> , portaghi punta concava e conv	95	• Pinzette segnatasche	80
<b>Chu</b> , calibri estetici	77	• Sonde	30
Cleioide/Discoide	45	• Tronchesino anatomico	88
CMI 24, spatola antiaderente Premier	37	<b>Gracey</b> , curette	71-72
<b>Codificatori</b> : EZ-Ring, Ez-Tape	7	Halo, matrici sezionali Ultradent	50
College, pinzetta per medicazioni	27	<b>Heidbrink</b> , leva	117
<b>Collet</b> , manico per bisturi	24,91,92	<b>Heidemann</b> , spatole applicative	46
COLORVUE, sonde avvitali Hu-Friedy	32,33	<b>Heinz</b> , scollaperiosteo	81
Coltelli per gesso	114	<b>Hemingway</b> , cucchiaio alveolare	80
<b>Columbia</b> , curette parodontali	74	<b>Hirschfeld</b> , lime parodontali	76
Divaricatore Columbia	18	<b>Holleaback</b> , otturatori, modellatori	45
<b>Compattatori/Brunitori</b>	44,45	<b>HOM-LAY</b> , scollatori zigrinati	82
Compo Sculp PERIODENT, compositi	47	<b>Hopkins</b> , scollaperiosteo	83
<b>Compositi</b> :		<b>How</b> , pinze multiuso	113
• CompoSculp, Dietchi	47,49	Hu-Friedy, compositi, Calibri estetici	40,57
• Garrison	49	<b>Hylin</b> , ceratura, leva	114,117
• CCI strumenti in alluminio	48	IFES-IFEL, pinzette endo micro	53
Condensatori per osso, Garg	86	IFSP, pinzetta endodontica per perni	53
Conta-Guard, richiudi aghi	36	Implacare, scaler per impianti	67
Contenitori rifiuti speciali, aghi	36	Impla-Comp, pinzette	102
<b>Corn</b> , pinzetta per suture	101	<b>Indiana University</b> , curette parod.	74
<b>Corrente-Abundo</b> , scollaperiosteo	83	Ingranditori, Keeler	133
<b>Crane-Kaplan</b> , curette	78	Intarsi / Orificazioni Suter	43
<b>Crile-Wood</b> , portaghi universale	94	Intrasurgery 2.0, motore implantologia	106
<b>Cryer</b> , leva	117	<b>Iris</b> , forbici	97,98
Crystal Bright,specchietti XBright	23,25	Irrigazione Chirurgica, Motore Implantare	80

Ivory, separatore	48	Orificazioni, Suter	44
Iwansson, spessimetri-calibri	113	Oringer, divaricatore apribocca	18
JeTip, microchirurgia endodontica	61-62	Ossivore, Friedman, Sparta, Beyer, G-Fox	88
JetXChange, microchirurgia endo	63	Osso: recupero, raschietto, applicatori	89
Jiss, punte intercambiabili per endo	62	Osteotomi	87
JR Rand, adattatori per levacorone e ponti	111	Otturatori	44
KimTrac, retrattori chirurgici piegabili	64	Periotomi, Sindesmotomi	115,116
Kirkland, bisturi e scalpelli	84,85	Packer, posizionatore filo retrattore	107
Kondenser S, B, Endo NiTi/Inox	59	Pallen scollaperiosteo	83
Kramer-Nevins, curette, bisturi	75,79,84	Palmer, pinza per uncini	39
LABORATORIO: strumentario	113-114	Parodontologia/Igiene	67-76
Lagrange, forbici	97,98	PEET IRPF, pinzetta endo recupero	53
Landmore, compattatore	44	PEM, ossivora anatomica curvata	88
Langer, curette parodontali	74	Perform, Garrison per punti di contatto	42
LASCHAL:		Perio Trim, forbice per rifinitura vinile	91
• Endodonzia	54-55	Periojet Liga, Perio-N-Tralig, anestesia	37
• Forbici	99,100	Periotomi	115-116
• Forbice per filo di retrazione	107	PerioTrim, forbice per mascherine	101
• Pinzette	54,55,102,110	PerioView, divaricatori Color plus	16
• Portaghi	93	Periowise, sonde in plastica colorate	32
• Taglia punti atraumatica micro	99	Phisic Forceps, estrazioni sicure	125,126
Lasner-Daman, pinzette per tessuti	102	Photo Shield, schermi per fotografia	19
Lecron, strumento per ceratura	106	Pietre per affilare Akansas, India	29
LeeTrac, retrattori riflettenti	64	Pink Petal	17
Levacorone e ponti	109-112	Pinza Opera, multiuso Chiodera	52,104
Leve	117-121	Pinza Universale e laboratorio	113
Lime:		Pinze estrazione	122-126
• Parodontali, Hirschfeld	76	Pinze per anelli e matrici	51
• Chirurgiche	87	Pinzette:	
Lindeman, frese per osso	90	• Pinzette emostatiche	101
Littauer, forbici suture Laschal	100	• Pinzette endodontiche	53-56
Locklin, forbici	99	• Pinzette implantari	102
Lodo, levacorone modificata	110	• Pinzette per carta articolazione	104
LogiBloc, apribocca intelligente	15	• Pinzette per medicazione	27,101
Lucas, curette alveolare, scollatore	80, 82	• Pinzette per suture	101
Luxator, leve Directa originali	110-113	• Pinzette per tessuti	101,102
Magic, pinzetta per raccogliere frese	104	• Pinzette per tunnel	102
Manici per lame	91-92	• Pinzette segnatasche	101
Manici per specchietti	24	• Pinzette vari usi	103,104
MAP System. Posizionamento	65	PKT, strumenti per ceratura	114
Margin Trimmer, finitura margini	43	Plugger, spreader Endo, Schielder	60
Martelletti levacorone	111	Polimerizzazione: LightT. Trimax, Perform	42
Martelletto MEAD	89	Porta MTA: Dovgan, MAP System	65
Mathieu, portaghi	95	Portaghi	93-96
Matrici sezionali, Halo, Omni Matrix	50	Portamatrici, Brenner	52
Maty, divaricatore	18	Posizionatori filo retrattore: Fischer, Garr	97
Mayo Hegar, portaghi universale	94	Post Point Removal, rimozione perni	54
MD GUIDE WAM, frese implantari	108	Potts, leve	117
Medart, spingi intarsi	42	Preparazione cavitaria, Hatchets	41-43
Mega-Mirror	26	Pritchard:	
Meriam, pinzetta per medicazione	27	• Scollaperiosteo	82,83
Metzenbaum, forbici	97,98	• Curette chirurgica	79
Microchirurgia: Forbice, pinzetta, portaghi	90	PROTESI	103-104,107-113
MICROCHIRURGIA ENDODONTICA	51-56	Punte Chirurgiche TipONE serie K	106
Micro Endo Point, per coni e punte	54	Punte ultrasuoni TipONE	68-70
Micro Lama Surgi6910	91	Punte ultrasuoni per impianti	68,69,76
Micro Lame Swann-Morton	91	Punteruoli Lamb	89
Micro Specchietti	24,63	Quartz, paste per profilassi Hi-Tech	67
Miller:		Quinby, forbice	99
• Curette alveolare	80	Quinta mano, retrattori multiuso	19
• Pinzette per carta articolazione	104	Raptor, pinza per rimozione matrici	52
Minnesota, divaricatore per guance	18	Raschietto per osso	89
Mir-O-Clear, Ergoclean specchietti	22	Rand, levaponti e corone	111
Mirror Magic, antiappannante	22,26	Rastrelliera Multi-Mod	8
MirrorGrip, manici per specchi foto	20	Recupero coagulo e osso	89
MirrorSafe, cassetta per specchi foto	20	Retrattore gengivali ZKR	107
Modellatori Hu-Friedy per compositi	40	Retrattore Vestibolare angolato	18
Modello per corsi igiene	67	Retrattori Chirurgici, Divaricatori	88
Molt:		Retrattori Gengivali	107
• MG, divaricatore	18	Retrattori Lee Trac-Kim Trac	64
• Scollaperiosteo e rialzo del seno	83,86	Rhodes, scalpello chirurgico a trazione	85
• Curette alveolare, rimozione cisti	80	Rialzo del seno	86
Mosquito-Halsted, pinzette emostatiche	101	Ribbond, forbici per fibre	100
Mr. Thirsty, Apribocca/aspiratore	17	Richwill, blocchetti leva corone	111
MTA Ergobloc, blocchetto	65	Rifinitura Marginale, Margin Trimmer	34
Nabers, sonde per forcazioni	30	Rimozione Gutta: Terauchi	57
Neivert, affilatore	29	Rimozione strumenti fratturati FXP	58
Nentwig, espansione cresta ossea	90	Rimuovi lame	92
Nygaard Østby, archetto / telaio diga	39	Ronvig: Calajact, ContaGuard, Aspiject, Paroject	35,36
Ochsenbein, scalpelli chirurgici	85	Ross Stanley-Castroviejo, forbici	98
Olsen-Hegar, portaghi con forbici	94	RX Honing, affilatore universale	28
Omnis, strumenti polivalenti WAM	108	S-KONDENSER, Condensatori Endo NiTi/Inox	47
Opera, pinza multiuso Dr. G. Chiodera	52,104	Samkin-Taylor, pinzette	101
Operativi	41-45	Santarelli Giorgio, scollatori per papille	81
Optiview, Apribocca retrattore Kerr Hawe	15	Sanvenero-Gilles, Converse con forbice	95
Optragate, apribocca retrattore Ivoclar	19	Scaler e Falcetti Chirurgici	78-79
Oral Biofilter, separatore labiale/aspiratore	15	Scaler per impianti, Premier	75
Orban, bisturi e lime	84,87	Scalpelli Chirurgicali	85

Scalpellini Split Crest	90	SuterSharp, affila specilli	29,33
Schermi per fotografia	19	Strip Forces, pinzetta per stripping	49
Schilder, Plugger e Spreader	60	Surgery Plus, Elettrobisturi	106
Schluger, lime per osteoplastica	87	SUTURE: B/Braun, Ethicon	127-132
Scodellina, miscelazione osso	89	Swann-Morton, bisturi e lame	91-93
Scollaperiosteo	81-83	Tagliacorone, forbici Inox	100
Segnatasche parodontali, Goldman Fox	67	Tagliapunti atraumaticheforbici EH	99
Seldin, scollaperiosteo, leva	83,117	Tagliasmalto, preparazione cavità	42-43
Semkin-Taylor, pinzette	101	Terauchi: rimozione guttapercha	57
Separatori/retrattori: Elliot, Ivory	48	TipOne, punte a ultrasuoni	68-70
Seri Sharp, forbici sgrassatura vinile	100	TG, scalpelli chirurgici	84
Sharpening checker	29	THUMLOK, portaghi Baraquer	93
SHIH-CHENG, scollatori zigrinati	82	TKD Sonosurgery	105
Shofu, strumenti per amalgama	45	Transilluminatore LMDX3	22
Siringhe per anestesia:		Trimax, per punti di contatto Addent	52
Periodont, Anthogyr, Ronvig	36-38	Tronchesini, Ossivore	88
Siringa Mini Dovgan, porta MTA	65	Tunnel, pinzetta per innesti Laschal	102
Siringa per Biomateriali	89	UltraBright specchi per fotografie	21
Siringa per biomateriali CSN	78	ULTRA-CUT BLACK, forbici speciali	97
Smiler, Curette per rialzo del seno	86	Umbrella, divaricatore apribocca	17
SNAGLESS, portaghi senza gradini	93	Uniband, forbici Laschal	100
Sonde/Specilli	30-33	Vassoi alluminio	14
Sonde endodontiche	31	Vassoi Inox	13,14
Sonosurgery	105	Vassoi colorati E-Z B-Lock	10
Sparta, ossivora a doppio snodo	88	Vassoi ZIRC ergonomia a colori	10-11
Spatola compositi PERIODENT, 551C	46	VL, pinzetta per bracket	104
Spatole, Heidemann, Cementi PCS	46, 108	W-Tissue Comb, zigrinati	82
Specchi per fotografia intraorali	19-21	Wam Tweezer, a molla inversa	27,103
Specchietti Intraorali	23-26	WamKey, sistema leva corone e ponti	109
Specchietti Micro, flessibili	24, 57	WamX, pinza leva perni e Richmond	56
Specilli, singoli e doppi	31-33	Wedelstaedt, scalpelli	85
Spencer, forbice	99	Wide+ Natural, retrattore guance e labbra	18
Spingi-amalgama	45	Wiland, strumento interprossimale N. 8	36
Spingi intarsi, Medart	42	Williams, sonde	30
Split crest: curette, scalpelli	90	Wynman, pinza levacorone	110
Spreader endodontici Schilder	60	Younger-Goode, curette parodontali	75
Spring Action, pinzetta per conii	53	Zekrya, vedi ZKR retrattore gengivale	107
Stanley Ross, portaghi Castroviejo	98	Zybutz, scollaperiosteo	83
Steiglitz, pinzetta per recupero file	55	ZKR retrattore gengivale	107
Stik Placer	45		
Sugarman, lima per tessuto	87		
SURE-HOLD portaghi universale	94		

## METODI DI BASE PER LA MANIPOLAZIONE E LA CURA DEGLI STRUMENTI

I nuovi strumenti devono essere puliti, asciugati e sterilizzati prima del primo utilizzo. La maggior parte delle soluzioni di sterilizzazione a freddo rendono sterili gli strumenti solo dopo un'immersione di 10 ore. Questa azione chimica prolungata può essere più dannosa per gli strumenti chirurgici, rispetto al normale ciclo in autoclave di 20 minuti. Se gli strumenti devono essere solo "disinfettati", la sterilizzazione a freddo va bene, poiché la disinfezione avverrà in soli 10 minuti. Utilizzare sempre la corretta tecnica di detersione/sterilizzazione per rendere gli strumenti nelle condizioni richieste per l'uso.

• Per gli strumenti con inserti in carburo di tungsteno (porta-aggi, forbici, pinze per tessuti), si sconsiglia l'uso di soluzioni contenenti cloruro di benzilammonio, che danneggiano gli inserti in carburo di tungsteno.

Seguendo le corrette procedure di pulizia si eviterà che la maggior parte degli strumenti si macchino. Di seguito è riportato un elenco di possibili cause di macchie e soluzioni. È importante agire rapidamente in caso di problemi. Il ritardo non farà che aumentare il problema e lo strumento potrebbe subire danni irreparabili.

**MACCHIE NERE.** Il risultato del contatto con l'ammoniaca. Molti composti detergenti contengono ammoniaca che rimane sugli strumenti a meno che non vengano risciacquati molto bene. Le macchie nere possono anche essere il risultato di depositi di ammina riconducibili a tracce presenti nel vapore nelle autoclave.

**Soluzioni.** È importante seguire le procedure di pulizia del circuito vapore con un ciclo di acqua distillata per rimuovere ogni traccia di ammine dal sistema autoclave.

**MACCHIE BLU.** Solitamente il risultato di tecniche di sterilizzazione a freddo, è importante preparare la soluzione secondo proporzioni esatte e non modificare la soluzione come raccomandato. Il superamento del limite di tempo del produttore potrebbe causare una grave corrosione dello strumento.

**Soluzioni.** Utilizzare acqua distillata e un antiruggine nella soluzione per aiutare a rallentare lo scolorimento.

**MACCHIE MARRONI.** I detersivi contenenti polifosfati possono dissolvere gli elementi di rame nello sterilizzatore. Ciò provoca il deposito di rame sugli strumenti mediante una reazione elettrolitica. Una macchia marrone opaca di solito è un accumulo di ossidazione sulla superficie.

**Soluzioni.** Provare un detersivo diverso o verificare le quantità utilizzate. L'accumulo di ossidazione non danneggerà lo strumento e lo proteggerà da una grave corrosione.

**PUNTI CHIARI O SCURI.** Il risultato della lenta evaporazione della condensazione dell'acqua sugli strumenti. Residui di deposito minerale quindi correlati al contenuto di minerali dell'acqua.

**Soluzioni.** Provare a utilizzare acqua distillata per le procedure di sterilizzazione per aiutare a eliminare le macchie residue. Inoltre, è molto importante seguire le istruzioni per l'uso dell'autoclave fornite dal produttore. Possono formarsi delle macchie se le porte dell'autoclave vengono aperte prima che il vapore sia completamente fuoriuscito. Un'altra causa di macchie può essere ricondotta agli involucri degli strumenti. Durante le procedure di lavaggio è fondamentale che i detersivi vengano risciacquati accuratamente e che venga eseguito un completo risciacquo finale.

**DEPOSITI DI RUGGINE.** L'acciaio inossidabile di grado chirurgico di solito non arrugginisce. Ciò che sembra essere ruggine è di solito materia organica residua nelle cerniere delle cassette o depositi minerali che sono stati cotti sulla superficie dello strumento. Nelle località in cui l'acqua ha un alto contenuto di ferro, un deposito di ferro si tradurrà in una pellicola metallica sullo strumento.

**Soluzioni.** Non è colpa degli strumenti e può essere evitata con l'uso di acqua distillata o demineralizzata durante le procedure di pulizia.

**Tutti gli strumenti devono essere puliti accuratamente immediatamente dopo l'uso.**

- Gli strumenti con giunti devono essere aperti prima della pulizia e della disinfezione.
- Non utilizzare spazzole metalliche o detergenti abrasivi.
- Gli strumenti delicati e gli specchietti devono essere puliti a mano.
- Quando si utilizzano pulitrici ad ultrasuoni, gli strumenti devono essere fissati saldamente nel vassoio.
- Gli strumenti in acciaio al carbonio e nichelati o cromati non devono essere puliti o sterilizzati insieme a strumenti in acciaio inossidabile, in quanto ciò potrebbe causare corrosione.
- Quando si utilizzano le pulitrici ad ultrasuoni, seguire attentamente le istruzioni del produttore.
- Soluzioni forti o immersioni per lunghi periodi possono causare corrosione.
- Dopo la pulizia, lavare accuratamente gli strumenti in acqua pulita preferibilmente acqua distillata o demineralizzata. Asciugare bene gli strumenti e verificarne pulizia e funzionalità.
- Asciugare gli strumenti prima della sterilizzazione in aria calda o in autoclave.
- Quando si utilizzano prodotti chimici, è necessario seguire le istruzioni del produttore.
- Una lubrificazione regolare è essenziale per mantenere la qualità e le prestazioni dello strumento.

**Nota: le istruzioni del produttore del sistema di lavaggio/disinfezione devono essere rigorosamente rispettate.**

# AGHI PER ANESTESIA EASIJECT

Nota generale: I volumi di anestetico indicati in tabella devono intendersi come suggerimenti e non implicano indicazioni definitive. Si riconosce e si ricorda che ogni dentista è responsabile dell'utilizzo del proprio giudizio clinico circa i volumi di anestetico appropriato per la somministrazione ad ogni singolo paziente.

Si consiglia agli odontoiatri di far riferimento a fonti clinicamente accettate (es. libri di testo e pubblicazioni odontoiatriche recenti), riguardo agli standard attuali per il trattamento del paziente odontoiatrico.

ANESTESIA	Misura Ago diametro e lunghezza	Volume della Tubofiala				Durata Anestesia minuti	Area anestetizzata		
		Articaina 4% 1:100.000	Articaina 4% 1,7 ml 1:200.000 o 1:400.000	Lidocaina 2% 1,7 ml 1:50.000	Lidocaina 2% 1,7 ml 1:100.000				
		La formulazione preferita per l'Articaina HCl è 1:200.000 o 1:400.000 quando disponibili	Adulto	Bambino	La formulazione preferita per la Lidocaina HCl è 1:100.000 quando disponibile	Adulto	Bambino		
TRONCULARE Blocco Mandibolare	27 ga. 1 1/4"		3/4 - 1	1/2 - 3/4		3/4 - 1	1/2 - 3/4	60 - 90	Quadrante mandibolare destro o sinistro
AMSA Anteriore Mediana Superiore Alveolare	30 ga. 1/2"		1/2	1/4		3/4 - 1	1/4 - 1/2	60 - 90	Palatale, Pulpale, Vestibolare, da centrale a 2° premolare
INTRALIGAMENTO Modificata	30 ga. 1/2"		1/4 DL-ling. 1/4 ML-lingl.	1/8-1/4 DL-ling. 1/8-1/4 ML-ling.		1/2 DL-ling. 1/2 ML-ling.	1/4 DL-ling. 1/4 ML-ling.	45 - 60	Denti Mandibolari Pulpale, Vestib., Linguale Iniziare sulla Distale
			1/4 DL-vest. 1/4 ML-vest.	1/8-1/4 DL-vest. 1/8-1/4 ML-vest.		1/2 DL-vest. 1/2 ML-vest.	1/4 DL-vest. 1/4 ML-vest.		Denti Mascellari Pulpale, Vestib., Linguale Iniziare sulla Distale
INFILTRAZIONE Sovrapariostio	30 ga. 1"		3/4 - 1	1/2 - 3/4		3/4 - 1	3/4 - 1	60 - 90	Pulpale, Vestibolare
PSA Posteriore Sup. Alveolare	30 ga. 1/2" / 1"		3/4 - 1	1/2 - 3/4		3/4 - 1	3/4 - 1	60 - 90	Molari Mascellari Vestibolare, Pulpale
P-ASA Palatale Anteriore Superiore Alveolare	30 ga. 1"		1/2	1/4		3/4 - 1	1/4 - 1/2	60 - 90	Incisivi Mascellari Pulpale, Palatale, Vestib.

Il volume si basa sulla % del farmaco anestetico



## Easiject Aghi sterili Attacco metrico in plastica filettato

### Protezione dei tessuti

- Bordo tagliente arrotondato

### Non carotante

- La punta a triplo bisello "tri-bevel" consente una facile penetrazione, riduce la deflessione e la sensibilità post-operativa.

### Riduce la puntura

- Il disegno a pareti sottili ed il rivestimento in silicone, riducono il dolore e trauma tissutale.

### Aghi super elastici

- Cannula in speciale acciaio atossico e privo di pirogeni, con trattato termicamente ad alta tecnologia.

## Perché Easiject sono di qualità superiore:

Il bordo tagliente è arrotondato a protezione dei tessuti



Punta a Triplo Bisello

Il rivestimento silconico riduce notevolmente dolore e trauma tissutale



Easiject 100 aghi per anestesia sterili confezionati singolarmente € 12,50

	X Long	Medium	Short		Long	Medium	Short	XShort	XXShort
<b>27 Gauge</b>	<b>27 ga</b> (0,40) x 35 mm	<b>27 ga</b> (0,40) x 25 mm	<b>27 ga</b> (0,40) x 21 mm	<b>30 Gauge</b>	<b>30 ga</b> (0,30) x 30 mm	<b>30 ga</b> (0,30) x 25 mm	<b>30 ga</b> (0,30) x 21 mm	<b>30 ga</b> (0,30) x 16 mm	<b>30 ga</b> (0,30) x 12 mm
	01 342735	01 342725	01 342721		01 343030	01 343025	01 343021	01 343016	01 343012

Siringhe e accessori per anestesia, vedi pag. 25-28.

## E-Z ID Ring & Tape Piccoli prodotti con un grande impatto!

Il nome rivela tutto: Easy, cioè FACILE. Questo attraente set rende immediata l'identificazione con il colore di TUTTO quello che volete nello studio. Entrambi i prodotti sono studiati per una rapida applicazione grazie ai loro sistemi unici di erogazione. Gli anelli sono per gli strumenti, il nastro per ogni altra cosa. Ora potete scatenarvi con l'organizzazione!

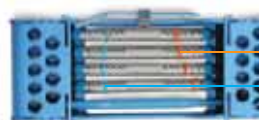

### Come identificare efficacemente il set up degli strumenti

Indica l'operatore  
Un colore per la procedura

**Lo sai?** Posizionare diagonalmente gli anelli arancioni indica l'ordine di utilizzo degli strumenti. Elimina confusione tra dottore e assistente.



SM

LG

XL

3,17mm-6,35mm    6,35mm-9,52mm    9,52mm-12,7mm



### EZ-ID Rings Anelli innovativi per la codifica a colori

- Preconfezionati in dispenser di facile impiego
- Fine degli anelli dispersi. Basta far scorrere lo strumento all'interno dell'anello e staccarlo.

**Sovrapponete il vostro strumento per scegliere la misura adatta**



**CLASSIC** ass. 200 anelli  
(A, B, D, G, I)

**JEWEL** ass. 200 anelli  
(E, J, T, I, M, U)

**VIBRANT** ass. 200 anelli  
(N, O, P, Q, R, S)

**SINGOLI** 25 pz.  
Tutti i colori

SM 33 3993105 **82,70**  
LG 33 3993205 **82,70**  
XL 33 3993005 **82,70**

SM 33 3993115 **82,70**  
LG 33 3993215 **82,70**  
XL 33 3993015 **82,70**

SM 33 3993110 **82,70**  
LG 33 3993210 **82,70**  
XL 33 3993010 **82,70**

SM 33 3993100 **12,82**  
LG 33 3993200 **12,82**  
XL 33 3993000 **12,82**

### EZ-IP Tape Nastro d'identificazione codificato a colori

- Tape Dispenser con taglierina incorporata
- Il dispenser "roller" evita che il nastro s'intrecci.

33 399315 **EZ Tape System assortimento Jewel**..... **72,00**  
8 nastri colori Jewel (N, O, P, Q, E, S) da 91 cm  
Dim. 5,72x0,95x4,13 cm

33 399310 **EZ Tape System assortimento Vibrant**..... **72,00**  
8 nastri colori Vibrant (N, O, P, Q, E, S) da 91 cm  
Dim. 5,72x0,95x4,13 cm

33 399305 **EZ Tape System assortimento Classic**..... **72,00**  
8 nastri colori Classic (A, B, D, G, I) da 91 cm  
Dim. 5,72x0,95x4,13 cm

33 399300 **EZ Tape Singoli disponibili in tutti i colori**..... **17,60**  
Nastri da 305 cm 1 pz. - Dim. 5,72x0,95x4,13 cm

#### CLASSIC

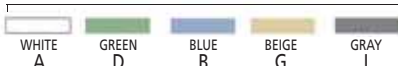

#### JEWEL

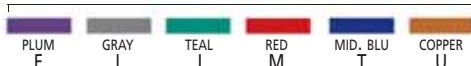

#### VIBRANT



## Multi-Mod Racks RISPARMIA SPAZIO E ORGANIZZA IL TUO STUDIO

Ergonomici organizzatori di contenitori Tub, Tray e Cassette. Sono estremamente stabili perché dotati di piedini antiscivolo. Eleganti e cromati si adattano al design di ogni studio.



### Rastrelliera Regolabile Multi-Mod 8 posizioni

- Ad esempio per 8 Tray o 4 Tub con coperchio
- Regolabile per contenere Tray, Mini Tray, Tubs e cassette
- Costruzione robusta in metallo cromato
- Piedini antiscivolo
- Dimensioni regolabile da 24,76 a 42,54 x 29,84 x h 45,72 cm

55 329410 Rastrelliera regolabile ..... **185,00**



### Rastrelliera Regolabile Multi-Mod 6 posizioni

- Ad esempio per 6 Tray o 3 Tub con coperchio
- Regolabile per contenere Tray, Mini Tray, Tubs e cassette
- Costruzione robusta in metallo cromato
- Piedini antiscivolo
- Dimensioni regolabile da 24,76 a 42,54 x 29,84 x h 34,77 cm

55 329105 Rastrelliera regolabile ..... **195,00**

## GESTIONE STRUMENTI

### Perché utilizzare le cassette Zirc? Un piccolo investimento con un grande ritorno!

- Proteggono dal danneggiamento degli strumenti e ne prolungano la durata.
- Mantengono uniti i setup di strumenti nelle procedure di sterilizzazione e organizzazione.
- Ideati per un flusso idrico e pulizia superiori: ampie zone aperte, fori e angoli arrotondati.
- Piedini antiscivolo per sicurezza e stabilità.
- AUTOCLAVABILI.
- Disponibili in 16 colori, per la codifica cromatica in base alla procedura.



### E-Z JETT Cassetta 5 posti (In Busta 13,34 x 30,5 cm)

- Accoglie 5 strumenti.
- Comprende il sostegno per le punte per siringa (Syringe Tip Holder).
- Coperture collegate alla cassetta, si aprono e si ripiegano facilmente.
- Dimensioni 20,32 x 9,74 x 3,02 cm

55 33925 E-Z Jett Cassette 5 posti. Disponibili tutti i colori ... **46,00**



### E-Z JETT Cassetta 8 posti (In Busta 18,1 x 35,1 cm)

- Accoglie 8 strumenti.
- Comprende il sostegno per le punte per siringa.
- Coperture collegate alla cassetta, si aprono e si ripiegano facilmente.
- Dimensioni 20,15 x 11,26 x 2,85 cm

55 33927 E-Z Jett Cassette 8 posti. Disponibili tutti i colori ... **64,00**



### E-Z JETT Slim Cassetta 8 posti (In Busta 18,1 x 35,1 cm)

- Accoglie 8 strumenti.
- Compartimento accessorio al centro, per ospitare strumenti aggiuntivi.
- Coperture collegate alla cassetta, si aprono e si ripiegano facilmente.
- Si adatta allo Statim.
- Impilabile in Ultrasonis.
- Supporto per punta della siringa incluso.
- Dimensioni 17,78 x 10,16 x 2,54 cm

55 33911 E-Z Jett Cassette 8 posti Slim. Disponibili tutti i colori **56,00**



### E-Z JETT Cassetta 10 posti (In Busta 25,4 x 38,1 cm)

- Accoglie 10-12 strumenti.
- Compartimento accessorio al centro, per ospitare strumenti aggiuntivi.
- Coperture collegate alla cassetta, si aprono e si ripiegano facilmente.
- Dimensioni 22,16 x 17,78 x 2,85 cm

55 33930 E-Z Jett Cassette 10 posti. Disponibili tutti i colori... **72,00**

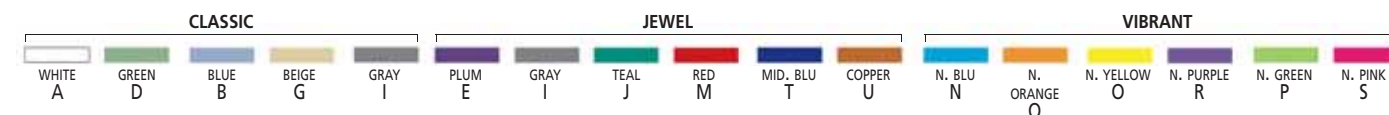





Chiusa



Aperta

## Performance Tool Organizer

Cassetta più profonda e spaziosa ideata per gli strumenti speciali e più grandi. Spaziatela a piacere utilizzando i piedini removibili, disponibili anche separatamente.



Contenuto nel Tray Zirc con Safe-Lok alto

- Progettata per consentire un flusso superiore di acqua a garanzia di una detersione completa
  - Disegno compatto per entrare in quasi tutte le autoclavi
  - La parte superiore scorrevole si blocca alla cassetta, è facile da chiudere e da aprire.
- Ideale per leve, pinze, pinzette, forbici e qualunque altro strumento non possa essere contenuto nelle cassette normali.  
Dimensioni: 20,8 x 10,79 x 3,09 cm. Disponibili tutti i colori **(A-S)**.

<b>55 33940</b>	Performance Tool Organizer.....	<b>93,00</b>
<b>55 33944</b>	Piedini di ricambio, 2x10 pz, colore grigio.....	<b>11,50</b>



## Piedini autoclavabili per Performance Tool Organizer

Utilizzabili singolarmente o in striscia per mantenere separati e fermi gli strumenti più grandi. In strisce da 10 piedini. **Disponibili solo grigio.**

<b>55 33944</b>	Piedini per P.T. Organizer piedini 2 streep per 10 pz cad	<b>11,10</b>
-----------------	---	--------------

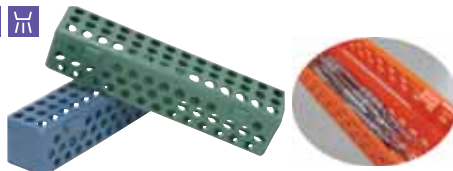

## Steri-Container

- Mantengono uniti i set di strumenti nelle procedure di sterilizzazione
- Dimensioni 20,64 x 4,76 x 4,76 cm • Contiene 10-14 strumenti

<b>55 33290</b>	Steri-Container Standard. Disp. tutti i colori <b>(A-S)</b> ..	<b>18,70</b>
-----------------	--	--------------

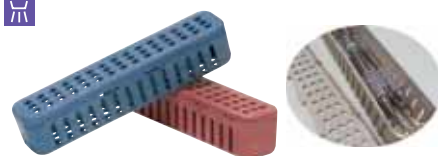

## Compact Steri-Container

- Mantengono uniti i set di strumenti nel corso delle procedure di sterilizzazione
- La Statim 2000 accoglie 7 Compact Steri Container.

<b>55 33295</b>	Steri-Container Compact. Disp. tutti i colori <b>(A-S)</b> ...	<b>18,70</b>
-----------------	--	--------------

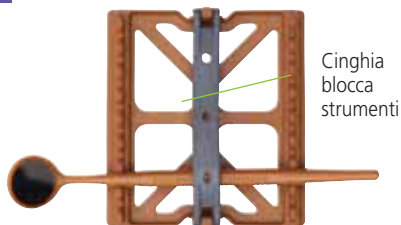

Cinghia blocca strumenti

## Mini Mat

- Accoglie 8 strumenti
- Trattiene e organizza gli strumenti nel corso delle procedure operative e di sterilizzazione
- Piedini antiscivolo per stabilità.

<b>55 33380</b>	Mini-Instrument Mat. Disponibili tutti i colori <b>(A-S)</b> .	<b>23,00</b>
-----------------	--	--------------

<b>55 339171</b>	Cinghia blocca strumenti <b>(solo grigia)</b> 2 pz .....	<b>9,50</b>
	Dimensioni: 7,62 x 1,27 x 0,79 cm.	



## Tappetino Instrument Matt

- Accoglie 10 strumenti a mano. Il lato opposto accoglie 4 strumenti chirurgici
- Materiale morbido, antiscivolo
- Agevole accesso agli strumenti
- Gli strumenti vengono organizzati nell'ordine richiesto per la procedura
- Può essere tagliato per adattarsi ai Mini Tray
- Dimensioni 17,14 x 5,08 x 0,95 cm

<b>55 329264</b>	Instrument Mat. Disponibili tutti i colori <b>(A-S)</b> .....	<b>25,00</b>
------------------	---	--------------

Autoclavabile Disinfettabile in lavastumenti Con disinfettante per superfici

## Sistema Vassoi "B-Lok"



**Il coperchio Safe-Lok Tray è un esclusivo sistema brevettato che previene la contaminazione crociata e consente il trasporto sicuro verso la zona di sterilizzazione. Vantaggi:**

- 1 Previene ogni contaminazione causata dalla caduta del Tray usato, durante il trasporto alla zona di sterilizzazione. Gli oggetti restano chiusi fino al processo di detersione e sterilizzazione.
- 2 La chiusura ermetica Safe-Lok mantiene tutto pulito e consente il trasporto fino alla poltrona e il coperchio viene rimosso solo quando il paziente è seduto e può avere inizio la procedura.

### I coperchi sono acquistabili separatamente

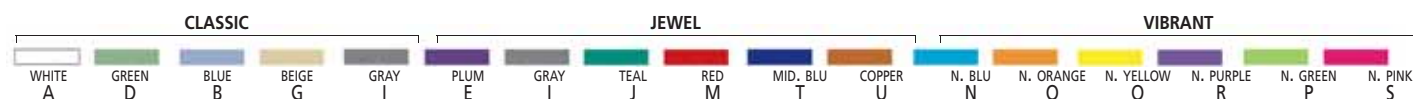
 <p>AM S 136 144</p>	<p><b>B-Size Vassoio piano</b></p> <ul style="list-style-type: none"> <li>• I bordi ampi e smussi rendono sicura la presa</li> <li>• Piedini antiscivolo a garanzia della stabilità</li> <li>• Superficie autolubrificante e molto lucida: maggiore resistenza alle macchie</li> <li>• Dimensioni: 33,97 x 24,45 x 2,22 cm</li> </ul> <p>55 32301 B-Lok Tray liscio. Disponibili tutti i colori. .... <b>24,00</b></p>
 <p>S</p> 	<p><b>Coperchi per vassoi B-Lok con serraggio Safe-Lok</b></p> <ul style="list-style-type: none"> <li>• Meccanismo laterale per il serraggio sicuro del coperchio sul vassoio</li> <li>• Adatto solo ai vassoi B-Lok, con e senza divisori</li> <li>• TRASPARENTE - NON STERILIZZARE A CALDO.</li> </ul> <p>55 325345 Coperchio Safe-Lok Standard 36,24x25,1x1,91 cm ..... <b>29,50</b>                      55 325346 Coperchio Safe-Lok Alto 36,24x25,1x3,02 cm ..... <b>31,00</b>                      55 325441 B-Size Coperchio senza Safe-Lok 35,56x25,4x0,80 cm . <b>28,50</b></p>
 <p>AM S 136 144</p>	<p><b>B-Size Vassoio con divisori</b></p> <ul style="list-style-type: none"> <li>• Accoglie 12 strumenti a mano</li> <li>• Piedini antiscivolo a garanzia della stabilità</li> <li>• Superficie autolubrificante e molto lucida: maggiore resistenza alle macchie</li> <li>• Portafrese per 9 FG, CA o HP</li> <li>• Sostegno per puntali per siringa o aspirasaliva</li> <li>• Dimensioni: 33,97 x 24,45 x 2,22 cm</li> </ul> <p>55 32401 B-Lok Tray con divisori e Instigrip. Disp. tutti i colori. . <b>26,00</b></p>
 <p>AM S 136 144</p>	<p><b>Insti-Grip per B-Lok con divisori</b></p> <ul style="list-style-type: none"> <li>• Trattiene in sede gli strumenti in modo sicuro e silenzioso.</li> <li>• Dimensioni: 16,83 x 0,64 x 0,95 cm</li> </ul> <p>55 329154I Insti-Grip, 2 pz ..... <b>4,50</b></p>
 <p>AM S 136 144</p>	<p><b>Mini Tray vassoio piano</b></p> <ul style="list-style-type: none"> <li>• Ideali per l'igiene e la visita diagnostica aggiungendo un Mini Mat, vd. sotto!</li> <li>• I bordi ampi e smussi rendono sicura la presa</li> <li>• Piedini antiscivolo: max stabilità</li> <li>• Superficie autolubrificante e molto lucida: maggiore resistenza alle macchie</li> <li>• Dimensioni: 23,81 x 16,19 x 2,22 cm</li> </ul> <p>55 32101 Mini Tray. Disponibili tutti i colori. .... <b>20,00</b></p>
 <p>S</p>	<p><b>Coperchio per Mini Tray con serraggio Safe-Lok</b></p> <ul style="list-style-type: none"> <li>• Meccanismo laterale per il serraggio sicuro del coperchio sul vassoio.</li> <li>• Soddisfano le raccomandazioni di sicurezza sulla copertura dei materiali per ridurre al minimo l'esposizione all'ambiente dentale contaminato.</li> <li>• TRASPARENTE - NON STERILIZZARE A CALDO.</li> <li>• Dimensioni: 25,08 x 16,83 x 2,54 cm</li> </ul> <p>55 3251103 Coperchio con serraggio Safe-Lok per Mini Tray ..... <b>27,00</b>                      55 3251102 Coperchio senza Safe-Lok 22,86x15,24x2,54 cm ..... <b>25,50</b></p>



**Vassoi per armadietti**   • Per organizzare strumenti e materiali in cassette e armadietti

**Vassoio per strumenti manuali**

Dimensioni: 20,0 x 9,5 x 2,4 cm  
 Articolo n: 55 33401  
 Colori: A, B  
 Prezzo: € 15,50



**Vassoio con 3 scomparti lunghi**  
 (ad es. per strisce di lucidatura, pinzette ecc.)

Dimensioni: 20,0 x 9,5 x 1,9 cm  
 Articolo n: 55 33404  
 Colori: A, B  
 Prezzo: € 15,50

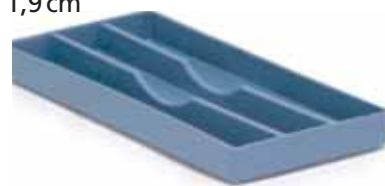

**Vassoio per strumenti manuali**  
 (profondo su un lato, ad esempio per specchi ecc.)

Dimensioni: 20,0 x 9,5 x 2,5 cm  
 Articolo n: 55 33402  
 Colori: A, B  
 Prezzo: € 15,50



**Vassoio senza divisori**  
 (ad es. per pinzette, forbici, ecc.)

Dimensioni: 20,0 x 9,5 x 1,9 cm  
 Articolo n: 55 33405  
 Colori: A, B  
 Prezzo: € 15,50



**Vassoio a 3 scomparti**  
 (ad es. per pinze, stampi, cotton fioc, ecc.)

Dimensioni: 20,0 x 9,5 x 1,9 cm  
 Articolo n: 55 33403  
 Colori: A, B  
 Prezzo: € 15,50



**Vassoio con 6 scomparti piccoli**  
 (ad es. per piccoli utensili)

Dimensioni: 20,0 x 9,5 x 1,9 cm  
 Articolo n: 55 33406  
 Colori: A, B  
 Prezzo: € 15,50



## ORGANIZZATORI

**Organizzatore per restauro dentale** 

• Per organizzare gli accessori da restauro • La forma indica la posizione delle faccette, degli inlay, degli onlay ecc. nel cavo orale • Include 25 pratici vassoi monouso per il bonding e il cemento • Scomparto aggiuntivo per spazzolini e altri accessori • Il coperchio schermato funge da protezione dalla polimerizzazione precoce.

Dimensioni: 17,5 x 11,8 x 1,6 cm  
 Lilla fluorescente



55 38295R € 46,95

**Organizzatore per impianti** 

• Appositamente progettato per organizzare impianti e perni radicali • Gli scomparti separati offrono spazio per diversi accessori • La forma dell'organizzatore è simile a quella dell'arcata dentaria • Le posizioni dei denti e il nome del paziente possono essere scritti negli scomparti corrispondenti o sul coperchio per un'identificazione rapida • Il coperchio protegge e fissa le singole parti • Pulizia della superficie possibile

Dimensioni: 17,5 x 11,8 x 1,6 cm  
 55 38290B Blu € 41,40

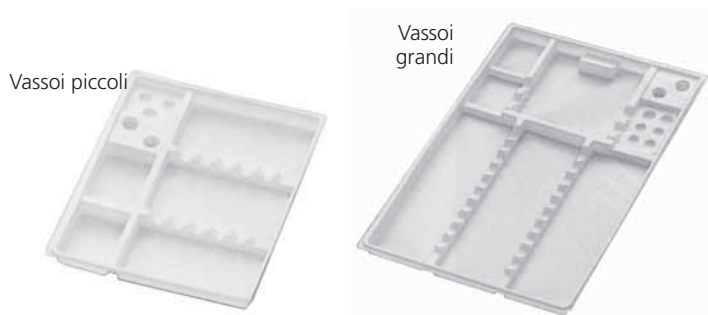

Vassoi piccoli

Vassoi grandi

### VASSOI MONOUSO in plastica

Piccoli 18,3 x 14 x 1,7 cm 400 pz.		
53 054211	Vassoi piccoli lisci	€ 36,30
53 054212	Vassoi piccoli zigrinati	
Grandi 28,4 x 18,3 x 1,7 cm, 400 pz.		
53 054231	Vassoi grandi lisci	€ 51,80
53 054232	Vassoi grandi zigrinati	



**Piccole.** Vaschette senza scomparti ideali anche per l'inserimento nelle vaschette in acciaio inox piccole.

**Grandi.** Vaschette senza scomparti ideali anche per l'inserimento nelle vaschette in acciaio inox grandi.

### VASCHETTE MONOUSO in plastica

Piccole 20 x 10 cm, 400 pz.		
53 054201	Vaschetta piccola liscia	€ 30,00
53 054202	Vaschetta piccola zigrinata	€ 30,00
Grandi 20 x 15 cm, 400 pz.		
53 054221	Vaschetta grande liscia	€ 33,70
53 054222	Vaschetta grande zigrinata	



## VASCA TUB COMPLETA

• Vasca TUB per Materiali • 1 Vasca TUB • 1 Tappetino antiscivolo • 8 Sezioni divisorie (grigio) • 1 Contenitore singolo, con coperchio trasparente • 1 Contenitore grande, con coperchio trasparente • 1 Slide Tray interno per vasca, trasparente, con divisori • 1 Coperchio trasparente e serrante

55 33555 Disp. tutti i colori (A-S). Dim.: 32 x 30 x 10,16 cm .. **118,80**



## VASCA TUB BASE

Per "assemblare" un contenitore procedurale in base alle proprie esigenze. Coperchio ordinabile separatamente. Completamente personalizzabile.

55 33563 Disponibili tutti i col. Dim.: 31,12 x 27,62 x 6,98 cm. **35,00**



## SAFE-LOK™ Coperchio vasca trasparente e serrante

• Coperchio con serraggio per trasporto e conservazione in sicurezza. • Trasparente - NON STERILIZZARE A CALDO • Dimensioni: 32,39 x 30 x 3,5 cm.

55 335959 Coperchio Vasca, trasparente e serrante, 1 pz. .... **33,60**



## CONTENITORI GRIGI per Vasca TUB Materiali

• Accolgono pennellini, uncini, pellet, puntali per siringhe, punte e pasta per profilassi, pomice, strumenti per implantologia, ecc. • Utilizzabili nei cassetti o sui tray per oggetti piccoli e perdibili • Coperchi trasparenti, sterilizzabili a freddo.

55 335971 Contenitore per Vasca singolo coperchio trasparente ..... **13,70**

55 335972 Contenitore per Vasca doppio, coperchio trasparente..... **13,70**

55 335973 Contenitore per Vasca lungo, coperchio trasparente..... **23,80**

Dimensioni interne: 21,27 x 5,72 x 2,86 cm



## Tub Box

Per riporre/organizzare piccoli articoli come pennelli, spazzolini, paste da profilassi, cannule, componenti per impianti, ecc.

55 335474 Tub Box, colore grigio, dim. 9,5x9,2x4,8 cm, 1 pz..... **24,35**



## Vassoi scorrevoli per Vasca Materiali

• Si appoggiano nel contenitore posizionati sul bordo, consentendo di riporre gli altri materiali al di sotto • Sterilizzabili, NON autoclavabili • Dimensioni interne: 24,8 x 13,7 x 2,7 cm

55 335966 Slide Tray trasparente, con divisori, 1 pz..... **21,20**

55 335967 Slide Tray trasparente, senza divisori, 1 pz..... **21,20**



## Inserto per Vasca Materiali

• Divisorio a 10 scomparti • Si appoggiano sulle pareti laterali delle vasche, consentono di riporre sotto.

55 335465 Inserto per vasca 1 pz ..... **26,50**

Dimensioni: 27,3 x 24,6 x 2,54 cm



## Divisori per Vasca Materiali

• Creano fino a 24 compartimenti • Tagliabile o modificabile per creare compartimenti più ampi • Dimensioni: 32,39 x 30 x 3,5 cm.

55 335961 Sezioni divisorie (grigio), 8 pz..... **22,10**



## Tappetino antiscivolo

• Sostituire quando necessario • Dimensioni: 24,45 x 22,54 x 0,32 cm.

55 335962 Tappetino antiscivolo 1 pz..... **11,80**

Aiuta la tua pratica ad aumentare l'efficienza, passa alla gestione con cassette

Colori disponibili:



## Cassette GALAXY

Il disegno speciale in lattice di alta qualità rende l'azione dell'acqua più efficace nella procedura di detersione



**new**

### CASSETTE 28 X 18 GALAXY

Dim. 28,5 x 18 x 3,4 cm  
coperchio removibile  
55 31249 € 192,00 (20 strumenti)  
55 31227 € 192,00 (12 strumenti)  
+ spazio vuoto



serraggio  
ergonomico  
intuitivo



### CASSETTE 18 X 20 GALAXY

Dim. 18,5 x 20,5 x 3,4 cm  
coperchio removibile  
55 31248 € 160,00 (10 strumenti)  
+ spazio vuoto



Set con 2 blocchi  
(1 per pinza, 1 per forbici)  
55 31253-B € 32,00

### CASSETTE 18 X 14 GALAXY

Dim. 18,5 x 14 x 3,4 cm  
55 31246 € 117,00 (10 strumenti)

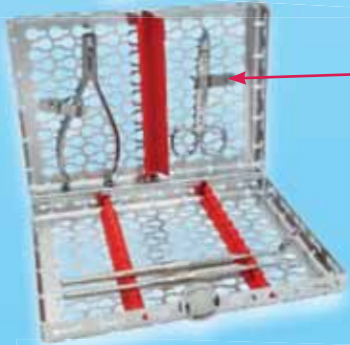

### CASSETTE 18 X 10 GALAXY

Dim. 18,5 x 10,8 x 3,4 cm  
55 31225 € 107,00 (7 strumenti)



### CASSETTE 18 X 7 GALAXY

Dim. 18,5 x 7,5 x 3,4 cm  
55 31244 € 96,00 (5 strumenti)

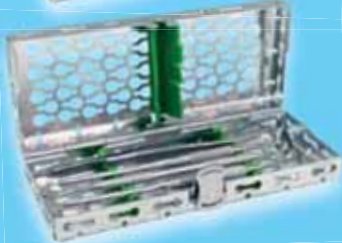

## Cassette Classic

Un classico per la gestione con cassette



### CASSETTE 28 X 18

Dim. 28,5 x 18 x 3,4 cm  
55 31268 € 160,00 (16 strumenti)  
55 31258 € 160,00 (20 strumenti)  
55 31287 € 160,00 (10 strumenti)  
+ spazio vuoto

I fori anche nei bordi  
garantiscono un  
drenaggio superiore  
dell'acqua



### CASSETTE 18 X 20

Dim. 18 x 20,5 x 3,4 cm  
55 31257 € 128,00  
(8 strumenti)  
+ spazio vuoto

Disponibili i refills  
in silicone.  
specificare modello  
della cassetta:  
GALAXY, CLASSIC  
e colore



### CASSETTE 18 X 14

Dim. 18,5 x 14 x 3,4 cm  
55 31266 € 96,00 (8 strumenti)  
55 31256 € 96,00 (10 strumenti)



### CASSETTE 18 X 10

Dim. 18,5 x 10,8 x 3,4 cm  
55 31254 € 75,00 (6 strumenti)









### CASSETTE 18 X 7

Dim. 18,5 x 7 x 3,4 cm  
55 31269 € 65,00 (4 strumenti)  
55 31279 € 65,00 (2 manipoli)

# CASSETTE PORTAISTRUMENTI PERIODENT

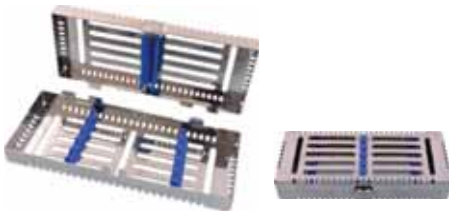
CASSETTE PORTAISTRUMENTI IN ACCIAIO INOX PERIODENT HIGH-TECH

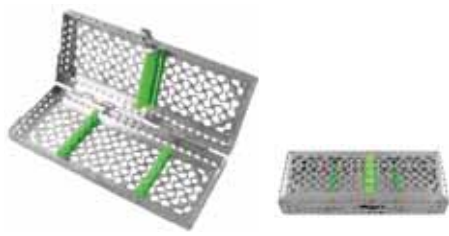
 <p>MOD A per 10, 15 e 20 strumenti</p> <table border="1"> <tr> <td>55 0170 +</td> <td>A10</td> <td>A15</td> <td>A20</td> </tr> <tr> <td>€</td> <td>100</td> <td>100</td> <td>100</td> </tr> </table>	55 0170 +	A10	A15	A20	€	100	100	100	 <p>MOD B per 15 strumenti</p> <table border="1"> <tr> <td>55 0170 +</td> <td>B15</td> </tr> <tr> <td>€</td> <td></td> </tr> </table>	55 0170 +	B15	€		 <p>MOD C per 5 strumenti</p> <table border="1"> <tr> <td>55 0170 +</td> <td>C5</td> </tr> <tr> <td>€</td> <td>59</td> </tr> </table>	55 0170 +	C5	€	59														
55 0170 +	A10	A15	A20																													
€	100	100	100																													
55 0170 +	B15																															
€																																
55 0170 +	C5																															
€	59																															
 <p>MOD D per 7 strumenti</p> <table border="1"> <tr> <td>55 0170 +</td> <td>D7</td> </tr> <tr> <td>€</td> <td>72</td> </tr> </table>	55 0170 +	D7	€	72	 <p>MOD E per 10, 15 e 20 strumenti</p> <table border="1"> <tr> <td>55 0170 +</td> <td>E10</td> <td>E15</td> <td>E20</td> </tr> <tr> <td>€</td> <td>88</td> <td>127</td> <td>139</td> </tr> </table>	55 0170 +	E10	E15	E20	€	88	127	139	 <p>MOD F per 5 strumenti</p> <table border="1"> <tr> <td>55 0170 +</td> <td>F5</td> </tr> <tr> <td>€</td> <td>58</td> </tr> </table>	55 0170 +	F5	€	58														
55 0170 +	D7																															
€	72																															
55 0170 +	E10	E15	E20																													
€	88	127	139																													
55 0170 +	F5																															
€	58																															
 <p>MOD G per 5, 10, 15 e 20 strumenti</p> <table border="1"> <tr> <td>55 0170 +</td> <td>G5</td> <td>G10</td> <td>G15</td> <td>G20</td> </tr> <tr> <td>€</td> <td>59</td> <td>86</td> <td>125</td> <td>138</td> </tr> </table>	55 0170 +	G5	G10	G15	G20	€	59	86	125	138	 <p>MOD HB per 5,10,15 e 20 strumenti</p> <table border="1"> <tr> <td>55 0170 +</td> <td>HB5</td> <td>HB10</td> <td>HB15</td> <td>HB20</td> </tr> <tr> <td>€</td> <td>71</td> <td>101</td> <td>141</td> <td>160</td> </tr> </table>	55 0170 +	HB5	HB10	HB15	HB20	€	71	101	141	160	 <p>MOD I per 5,10,15 e 20 strumenti</p> <table border="1"> <tr> <td>55 0170 +</td> <td>I5</td> <td>I10</td> <td>I15</td> <td>I20</td> </tr> <tr> <td>€</td> <td></td> <td></td> <td></td> <td></td> </tr> </table>	55 0170 +	I5	I10	I15	I20	€				
55 0170 +	G5	G10	G15	G20																												
€	59	86	125	138																												
55 0170 +	HB5	HB10	HB15	HB20																												
€	71	101	141	160																												
55 0170 +	I5	I10	I15	I20																												
€																																

## VASSOI E RASTRELLIERE IN ALLUMINIO ANODIZZATO

Tray Maxi in alluminio 284x183x17 mm - base colorata - 1 pz. € 8,60				
<b>ROSSO</b>	<b>BLU</b>	<b>VERDE</b>	<b>ORO</b>	<b>ARGENTO</b>
55 0861305	55 0861306	55 0861307	55 0861308	55 0861309

55 0861311 Coperchio argento per Tray Maxi; 288x187x29 mm € 9,20

55 0861321 Rastrelliera Tray Maxi 11 sedi € 4,80

55 0861322 Rastrelliera Tray Maxi 17 sedi € 4,80



Tray Mini in alluminio 18,3x14x17 mm - base colorata - 1 pz. € 7,10				
<b>ROSSO</b>	<b>BLU</b>	<b>VERDE</b>	<b>ORO</b>	<b>ARGENTO</b>
55 0861105	55 0861106	55 0861107	55 0861108	55 0861109

55 0861111 Tray Mini, coperchio argento 187x145x25 mm € 7,20

55 0861120 Rastrelliera Tray Mini 4 sedi € 4,20

55 0861121 Rastrelliera Tray Mini 8 sedi € 4,20

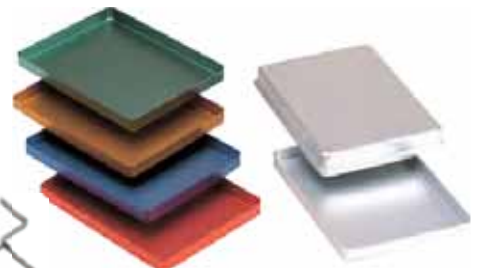

## Vaschette Inox

Ideali per sostenere le vaschette monouso in plastica della stessa misura.

55 0861571 Vaschetta Piccola Inox 20 x 10 cm € 7,90

55 0861572 Vaschetta Grande Inox 20 x 15 cm € 9,50





**Logi Bloc** Apribocca intelligente grazie al design unico agevole da inserire e confortevole per il paziente.

Stabilizza e sostiene in modo confortevole permettendovi di mantenere la visuale senza impedimenti sul campo operativo e l'accesso all'area di lavoro riducendo l'affaticamento. Esente da lattice.

Logi Bloc - 1 pz. € 58,00			
XS	Pedo	Standard	Large
33 37710	33 37711	33 37712	33 37713

Le imbottiture, anch'esse sterilizzabili in autoclave, possono essere rimosse dal telaio per facilitarne la pulizia



**OPTIVIEW** KERR HAWE Apribocca retrattore di labbra e guance Interamente autoclavabile

Retrazione uniforme e confortevole. Facile inserimento. 2 in 1 Retrazione di labbra e guance con un solo strumento!

- Notevole incremento della visibilità e della facilità d'accesso al campo operatorio
- Design 3D progettato per garantire un'applicazione ed una rimozione semplice e veloce
- Design anatomico per assicurare il massimo comfort al paziente anche per interventi lunghi
- Ideale anche in presenza di aspirasaliva.

33 277100	OptiView Standard Kit 2 pz.	€ 46,30
33 277102	OptiView Small Kit 2 pz.	€ 46,30
33 277101	Cuscinetti OptiView 10 pz.	€ 46,30



**OPTRAGATE** IVOCLAR

Apribocca retrattore di labbra e guance - circolare

- Elasticità tridimensionale - consente tutti i movimenti mandibolari durante il trattamento ed è confortevole per i pazienti
- Completamente **privo di lattice**
- Facilmente inseribile da una persona senza ulteriore aiuto
- Accesso notevolmente ampliato al campo operatorio. Sono **visibili e scaricati anche i frenuli**
- Distanziamento uniforme di labbra e guance per un migliore isolamento
- **Ampio spettro di indicazioni** Igiene e profilassi, terapie conservative dirette, scansione digitale, cementazione di restauri indiretti ed i trattamenti ortodontici e di pedodonzia.

33 874724	Ass. 80 pz. (40 Reg, 40 Small)	€ 147,00
33 874723	Optragate Regular 80 pz.	
33 874722	Optragate Small 80 pz.	
33 874721	Optragate Junior 80 pz.	



**Oral BioFilter**

**Separatore labiale con aspirazione**

Nuovo dispositivo che aiuta nella prevenzione della contaminazione crociata negli studi.

RETRATTORI LABIALI ORAL BIOFILTER

32 25BF06	32 25BF40	32 25BF10
Oral Biofilter, cf. 6 pz.	Oral Biofilter, Econopack 40 pz.	Oral Biofilter, Safe-pack 12 pz.
€ 51,60	€ 320,00	€ 92,00



## DIVARICATORI LABIALI LIP-EZ *PERIODENT*

- Espande la bocca in verticale piuttosto che orizzontalmente
- Ideale per operare nelle aree gengivali degli anteriori, procedure ortodontiche, sbiancamento, ecc.
- Disponibili autoclavabili o monopaziente

Monopaziente: bianco  
Autoclavabili: semi-trasparenti

Monopaziente cf. 10 pz € 27,90	Autoclavabile cf. 2 pz € 15,60
33 P7730A Adulti	33 P7750A Adulti
33 P7730C Bambini	33 P7750C Bambini



## PERIOVIEW COLOR PLUS

Divaricatore Interamente autoclavabile

Visione totale della bocca, senza impedimenti.  
Ottimo in ortodonzia e per le radiografie panoramiche.  
Estremamente flessibile.  
Meglio la sterilizzazione a freddo.

PerioView Color Plus - 1 pz. € 32,90				
Bianco	ROSSO	BLU	GIALLO	TRASPARENTE
33 075711	33 075712	33 075713	33 075714	33 075715



## PERIOVIEW SPAND

Divaricatore Interamente autoclavabile 121°C

- 33 07272A PerioView plastica trasparente ..... 11,50  
Adulti 2 pz.
- 33 07272B PerioView plastica trasparente ..... 11,50  
Bambini 2 pz.



**WIDE+ NATURAL**  
Retrattore labiale

33 5771 Wide+ con 24 elastici,  
6 pz. .... 23,50



**WIDE+ NEW NATURAL**  
Retrattore labiale

33 5775 Wide+ New 6 pz.  
(3 large+3 med) ..... 141,00



## CHEEK RETRACTOR

Retrattore guance e labbra monouso  
**Efficace ed Economico!**

- Monopaziente • Accesso senza ostacoli • Retrae le guance e abbassa la lingua.

33 377215 Cheek Retractor ..... 22,90  
retrattore e abbassalingua mono-paziente, 10 pz.

**PERIODENT**



**DIVARICATORI LABIALI EZ-HOLD**

- Ideali per fotografia
- Sterilizzabili chimicamente

33 07271A Retrattori Singoli Adulti 2 pz. .... 15,50  
33 07271B Retrattori Singoli Bimbi 2 pz. .... 15,50



Autoclavabili

**PERIOVIEW DS**

- Materiale superiore durevole
- Manico lungo • Uso agevole
- Flessibilità superiore

33 07771A DSA Aulti mm. 160 x 55 x 24, 2 pz. .... 27,00  
33 07771B DSB Bimbi mm. 14 x 45 x 20, 2 pz. .... 27,00





Pratico  
Accesso

Efficiente  
Isolamento

con il massimo  
Comfort!



**UMBRELLA** Divaricatori apribocca

Il nuovo apribocca Umbrella™ è stato sviluppato per offrire il massimo comfort al paziente garantendo allo stesso tempo un efficace isolamento del campo operatorio.

I suoi benefici vanno oltre una semplice retrazione dei tessuti molli.

33 17770	5 Umbrella	Misura M	10,00
33 17771	20 Umbrella	Misura M	39,40
33 17762	40 Umbrella	Misura M	78,40

Premere contemporaneamente le linguette dell'apribocca Umbrella™ per predisporlo al posizionamento	Chiedere al paziente di posizionare la punta della lingua sul palato	Scegliere un lato della bocca dal quale partire per inserire delicatamente l'apribocca	Usare le linguette per centrare l'apribocca con la bocca del paziente	Per un facile accesso, verificare che la lingua del paziente sia posizionata correttamente dietro il proteggi lingua



**Introducete Mr. Thirsty One-Step nel vostro studio, efficiente e a basso costo. Inizierete subito ad apprezzarne i vantaggi.**

**Mr. Thirsty One Step - Monopaziente - Isolamento istantaneo in un solo passaggio**

**Caratteristiche:** • Retrae lingua e guancia, evitando che interferiscano con la zona di lavoro ed allo stesso tempo rimuove fluidi e detriti • Riduce i tempi di lavoro • S'inserisce direttamente nell'aspiratore chirurgico (HVE) • Totalmente monouso, evita altre procedure con risparmio lavoro, tempo e denaro.

**Vantaggi :** • Maggior confort per il Paziente • Campo operativo nitido per l'odontoiatra • L'assistente può dedicarsi ad altre mansioni • L'igienista può lavorare senza interruzioni legate all'uso dell'aspirasaliva.

Ricambi da 25 ad esa

32 34211	Pedo/Adulti S	25 pz. con Adattatore	€ 110,00
32 34201	Medi/Grandi	25 pz. con Adattatore	€ 110,00
32 348M16	Medium	50 pz. con Adattatore	€ 180,50
32 348L16	Large	50 pz. con Adattatore	€ 180,50
32 348MB16	Medium	100 pz. con Adattatore	€ 325,00
32 348LB16	Large	100 pz. con Adattatore	€ 325,00



**Pink Petal™** È un prezioso ausilio per l'isolamento. Facilmente si fa scorrere Pink Petal™ su un qualsiasi aspirasaliva creando un dispositivo che fornirà aspirazione continua. Questo prodotto è di grande sollievo per i pazienti che vogliono tenere loro stessi l'aspiratore e che non vogliono deglutire durante una procedura.

Ideale per scaling e levigatura radicolare, detartrasi con ultrasuoni, sigillature. Mantiene stabile e fermo l'aspirasaliva. Protegge e ritrae la guancia. Il paziente può chiudere facilmente con l'aspirasaliva. Scorre facilmente sull'aspirasaliva. Materiale morbido e confortevole. Uso singolo. Privo di lattice.

32 36975	Pink Petal	50 pz.	€ 39,00
----------	------------	--------	---------

*Questo petalo rosa ha cambiato la qualità della mia vita alla poltrona: basta rulli di cotone, basta mucose aspirate o paziente che deglutisce! Inserisci l'aspirasaliva col petalo e te ne puoi dimenticare, e il paziente ne apprezzerà il confort.*  
**Dr.ssa Viviana Cortesi Ardizzone**

## DIVARICATORI PER GUANCE E ABBASSALINGUA, APRIBOCCA

Tutte le illustrazioni al 50% della misura reale (1/2).

PERIODENT

### MINNESOTA



33 071761 Minnesota 14 cm € 11,50

### FARABEUF

Tiene il lembo e sposta la guancia.



Farabeuf 12 cm  
Misure:  
Teste - Strum.1: 2,6x1cm  
/ Strum.2: 3x1cm  
Basi - Strum.1: 3x1,3cm /  
Strum.2: 3,4x1,3cm

33 071765 Farabeuf set 2 pz. € 22,70

### COLUMBIA



33 071751 Columbia 15 cm € 14,20

### ORINGER



In Hi-tech Flex S. Steel  
Originale Dr. Oringer per l'apertura della bocca e la divaricazione delle guance senza lacerare, confortevoli per i pazienti.

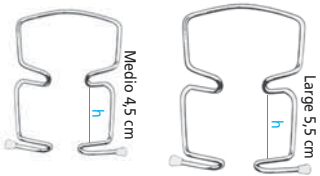

33 071702 Oringer Medio € 31,00  
33 071703 Oringer Large € 31,00

### BISHOP

Allontana lembi mucoperiosteji, guance, labbra e lingua dal sito operatorio



33 071711 Bishop  
PERIODENT 14 cm € 29,50

33 H7701 Bishop CRB  
Hu Friedy 14 cm € 39,00

### 33 775CMRS EZ-MALL

Retrattori malleabili set 3 pz. € 59,00

Realizzate in acciaio inossidabile 304 L con trattamento antiriflesso, queste lame malleabili possono essere facilmente modellate con le dita o con una pinza chirurgica, pur essendo abbastanza robuste da non deformarsi.

Disponibile in 3 larghezze: 10, 15 e 20 mm



### 33 775GLTM EZ-L3M Coppia € 120,00

Retratore/Divaricatore terzo molare inferiore

DISTANZIATORI INFERIORI realizzati in acciaio inossidabile 304 L con trattamento antiriflesso.

Artigli di supporto - Lato destro, lato sinistro - Venduti in coppia  
Questi distanziatori sono destinati all'estrazione dei denti del giudizio inferiori. Rilasciano l'angolo del labbro in posizione verticale e orizzontale. Liberano il campo operatorio e la mano dell'assistente. Ottima vestibilità nella mano del professionista.



### MOLT



33 071731 Molt MG Med. € 72,98  
33 071732 Molt MG LG. € 72,98

### MATY

Con meccanismo a molla per un agevole inserimento e rilascio.



33 071725 Divaricatore Maty 17,5 cm in acciaio medico AISI 316 € 42,50

### VESTIBOLARE



33 071721 Retratore vestibolare angolato 18 cm € 85,00

16 00528A



16 00528P

**SCHERMI PHOTO SHIELD PX1 PERIODENT**

Schermi antiriflesso di contrasto che migliorano l'identificazione del colore e della forma dei denti. Anche le carie al colletto saranno meglio evidenziate in fase di diagnosi



16 00528A Photo Shield Anteriore mm 180 x 35 . . . **26,00**  
 16 00528P Photo Shield Posteriore mm 180 x 60 . . . **26,00**

16 003212  
Set Superiori



16 003222  
Set Palatali

**SCHERMI PHOTO SHIELD AL Rigidi**

• Per fotografia tradizionale edigitale • Alluminio anodizzato  
 • Il modello superiore è perfetto per i profili perché consente di nascondere labbro, naso e baffi.

16 003212 Photo Shield Set Superiori: . . . . . **59,50**  
 Ampio 8,50 cm. Stretto 7,25 cm.  
 16 003222 Photo Shield Set Palatali: . . . . . **55,00**  
 Ampio 6,75 cm. Stretto 5,75 cm.

16 003206



16 003207

**SCHERMI PHOTOSHIELD PALATALI Piegabili in silicone**

• Piegabili per essere adattati • Molto confortevoli • Decontaminabili con qualunque procedura • Per foto tradizionale e digitale.

16 003206 P.Shield silicone Sup. Small 7,5 cm. . . . . **38,50**  
 16 003207 P.Shield silicone Sup. Large 8,5 cm. . . . . **38,50**

16 003774



16 0093774

**CONTRASTI FOTOGRAFICI**

Piegabile per meglio essere adattato. Confortevole per il paziente, garantisce contrasto alle immagini ed elimina quegli elementi non richiesti nell'immagine.

Può essere puliti e decontaminato con qualsiasi processo e ed è completamente autoclavabile

16 003774 Cont.sup.in silicone a doppia estremità . . . **56,40**  
 16 0093774 Cont.palatale in silicone doppio lato . . . . **56,40**

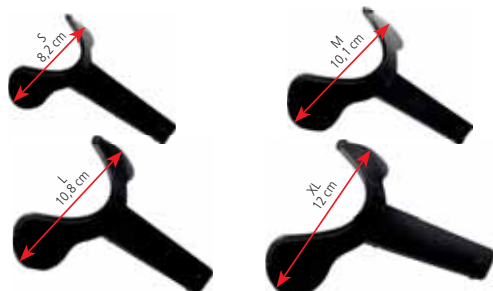

**RETRATTORI QUINTA MANO PERIODENT**

Provisti di due pale che spostano molto le guance per consentire l'accesso ideale per le procedure odontoiatriche.

**Utilizzo:** • Inserimento dei porta impronta • Accesso fotografia intraorale • Applicazione di sigillanti, vernici e ausili chirurgici • Retrazione da un'incisura pterigo mascellare all'altra e delle labbra • Retrazione da un trigono retromolare all'altro • Allontanamento dei baffi da materiale da impronta e foto • Riduzione flusso salivare mediante pressione sui dotti di Stenson.

Retrattore Quinta Mano 25 pz. € 35,00			
SMALL larg. 8,2 cm	MEDIUM larg. 10,1 cm	LARGE larg. 10,8 cm	X LARGE larg. 12 cm
33 973711	33 973712	33 973713	33 973714

33 973710 Kit Assortito 25pz. (5 S, 15 M, 5 L) . . . . **38,00**

**SPECCHI XXL PERIODENT** Riflettente di prima superficie, per foto e motivazione

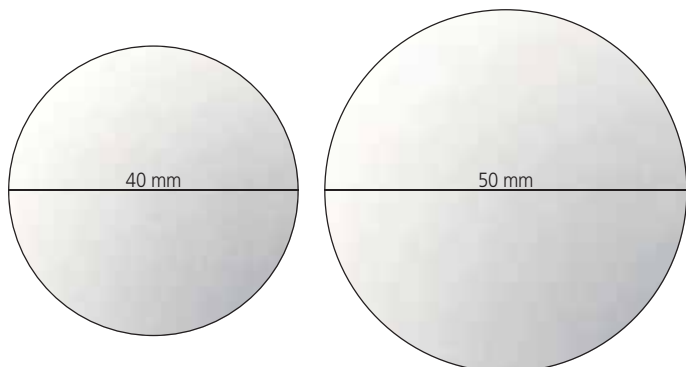

16 005704 Specchi con manico ø 40 mm . . . . . **36,50**  
 16 005705 Specchi con manico ø 50 mm . . . . . **48,50**

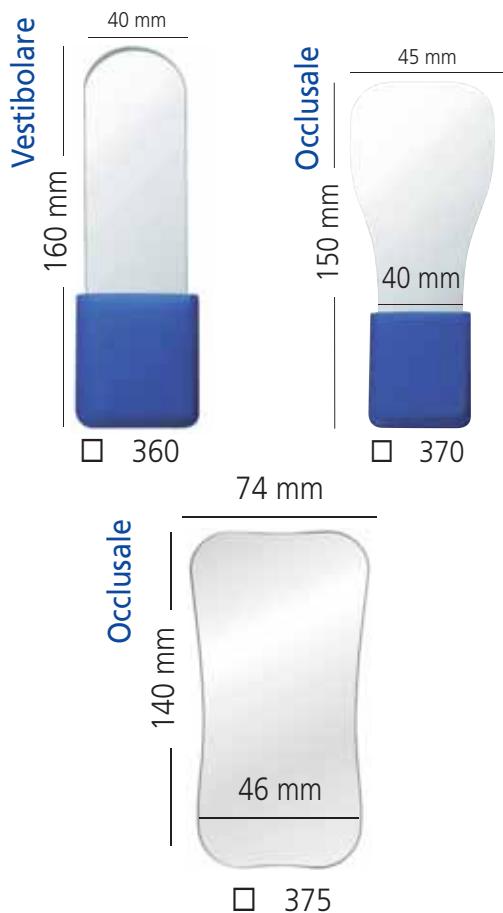

Gli specchi **PerioCrystal** sono dotati di un rivestimento tecnologicamente innovativo costituito da **75 diversi strati**.

**PERIOCRYSTAL PERIODENT**  
**La rivoluzione della superficie degli specchi**

La superficie frontale riflettente è frutto di una innovativa tecnologia che produce una immagine speculare estremamente nitida e priva di deformazioni geometriche.

- Immagini ultra luminose
- Riflessione >95%
- Massima fedeltà cromatica
- Elevata resistenza ai graffi
- Resistenza alla corrosione
- Resistente al calore fino a 200°C

Decontaminazione: ad ultrasuoni, disinfezione a caldo, sterilizzazione in autoclave.



Curva verde: Funzione dell'efficienza luminosa  $V(\lambda)$ . Spettro luminoso visibile all'occhio umano. I dati relativi all'area interna alla curva verde sono rappresentati in dettaglio nell'immagine sotto.

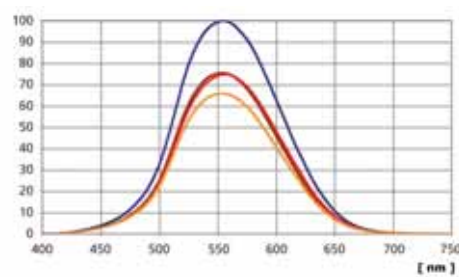

**Blu:** Specchi PERIODENT PerioCrystal  
**Marrone:** Specchi con rivestimento al titanio  
**Rosso:** Specchi con rivestimento al rodio  
**Giallo:** Specchi con rivestimento al cromo

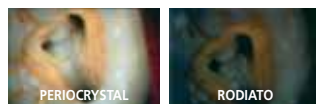

Specchi **Rodiati Standard** con 2 soli strati di rivestimento.

16 00360	Specchio PerioCrystal Vestibolare.....	<b>143,00</b>
16 00370	Specchio PerioCrystal Occlusale.....	<b>154,00</b>
16 00375	Specchio PerioCrystal Occlusale X.....	<b>160,00</b>

**MIRRORGRIP Per mantenere saldamente lo specchio in posizione**

Realizzati in acciaio inox flessibile rivestito in silicone

- Indistruttibile
- Piegabile fino alla posizione necessaria
- Consente di usare entrambi i lati dello specchio
- Si evitano macchie e impronte sugli specchi.

Decontaminazione: lavabile e sterilizzabile con ogni metodo.

16 003231	Manico flessibile per specchi inox e silicone, Blu.....	<b>46,00</b>
16 003232	Manico flessibile per specchi inox e silicone, VERDE.....	<b>46,00</b>

55 013022 MirrosSafe Linguale n. 2



55 013021 MirrosSafe Palatale n. 1



55 013011 Cassetta Kit

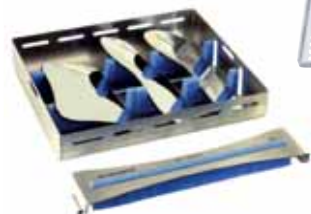

**MIRRORSAFE In acciaio Inox e silicone**

Proteggono gli specchi in ogni procedura di decontaminazione. Le strisce in silicone consentono un migliore flusso dei liquidi.

- Colori delle strisce: Rosso, verde, giallo
- Sterilizzabili a 134°C.

Materiale e disegno a reticolo sono stati progettati per l'utilizzo con qualsiasi detergente e disinfettante.

55 013021	Cassetta MS Palatale n. 1 cm. 12,3 x 8,5 x 1,3.....	<b>46,00</b>
55 013022	Cassetta MS Linguale n. 2 cm. 16,4 x 7 x 1,3.....	<b>46,00</b>
55 013011	Cassetta FOTO KIT cm. 19,8 x 16,5 x 3,7.....	<b>89,50</b>

# SPECCHI PER FOTOGRAFIA *PERIODENT* ULTRA BRIGHT

Specchi per la fotografia intraorale rivestiti di prima superficie



## ULTRA BRIGHT FS

È lo specchio più luminoso e più nitido al mondo.

Rodiato FS



Ultra FS



Unico, è costituito da multistrati riflettenti con la risultante di immagini cristalline e luminose superiori, mai disponibili prima.

Le immagini sono di nitidezza e contrasto perfetti, senza alcuna distorsione fino al minimo dettaglio. Grazie alla combinazione di luminosità e brillantezza del riflesso nei colori naturali, si ottengono immagini intraorali di grande potere esplicativo.



Solo lo specchio migliore può fornire opzioni per nuove prospettive.



Canon 7D e Metzblitz: diaframma 25 - tempo 125 - ISO 100



	mm	Rhodium FS doppi senza manico € 146,00	Rhodium FS manico angolato € 185,00	UL.BR. FS manico angolato € 225,00	Rhodium FS manico V € 185,00	ULT.BR. FS manico V € 225,00	Rhodium FS manico dritto € 205,00	ULT.BR. FS manico dritto € 245,00
1	58x76	16 701301	16 701531	16 70671			16 701551	16 70661
	66x95	16 701305	16 701535	16 70675			16 701555	16 70665
2	74x106	16 701302	16 701532	16 70672			16 701552	16 70662
3	42x128	16 701303	16 701533	16 70673	16 701543	16 70643		
4	36x120		16 70153K	16 7067K	16 701543K	16 7063K		
	55/40x157	16 701304						
	53/31x142	16 701306						
	86/77x133	16 701307						
	71/62x133	16 701308						
	47x153	16 701309						



La transilluminazione palatale e vestibolare degli elementi anteriori è un fondamentale presidio diagnostico di questo settore. A fianco dell'esame obiettivo, rappresenta il gold standard delle infezioni delle pareti prossimali, dove rende immensamente più agevole l'evidenziazione di lesioni cariose fin dagli stadi iniziali.

**Dott. Giovanni Sammarco**



Vedere attraverso i denti è utilissimo per noi e fantastico per aiutare il paziente a capire quello che gli stiamo proponendo, la uso tutte le visite. La transilluminazione è fondamentale per poter fare diagnosi, è facile e davvero per tutti. Non potrei farne a meno.

**Dott. Giuseppe Chiodera**

## Transilluminatore LMDX3

La lampada per transilluminazione a fibre ottiche LMDX3 è lo strumento diagnostico ideale, pratico ed efficace, da utilizzare con ogni paziente!

Una volta provato, entrerà certamente a far parte del protocollo diagnostico dell'odontoiatra e dell'igienista.

La transilluminazione a fibre ottiche (TFO) è uno strumento diagnostico aggiuntivo ben accettato e prezioso con un'ampia gamma di applicazioni cliniche.

- Validissimo complemento all'esame radiografico; riduce la necessità di esposizione ai raggi X con risparmio di costi e tempo e maggior sicurezza per i pazienti. È una pratica opzione autonoma per valutare aree sospette.
- Strumento ideale per la rilevazione di fratture e carie; ottimo ausilio per mostrare al paziente lesioni cariose anteriori.
- Nella valutazione delle discromie, LMDX3 consente una valutazione precisa dell'effettiva profondità delle stesse e il loro grado di opacità per lo scolorimento superficiale dello smalto. Questa diagnosi è fondamentale per valutare la gravità del problema e quindi per progettare il miglior piano di trattamento e risolvere il difetto.

16 37331 Transilluminatore LMDX 3 con fibra ottica . . . **275,00**

16 37342 Specchietti illuminabili, 50 pz . . . . . **139,00**  
140 mm\*73 mm\*125 mm, 50 pz

“ Mirror Magic oltre a prevenire l'appannamento, contemporaneamente diminuisce la formazione dei detriti sullo specchietto. Offre una visibilità eccezionale, fondamentale per raggiungere la qualità anche nei dettagli. Mirror Magic ha contribuito in maniera sostanziale nella mia pratica. È uno di quei prodotti che non immaginavo di averne così bisogno, oggi non ne potrei fare a meno.” **Dr. Loris Prosper**

## Mirror Magic® Sistema ergonomico antiappannamento ... finalmente vedi chiaro e pulito!

Previene l'appannamento degli specchietti e offre all'operatore un metodo veloce per rimuovere i detriti durante le procedure. Consente anche la rimozione dei detriti dalla superficie degli specchietti nel corso delle procedure.

I tamponi monouso **Swipe Pads** aderiscono al guanto o al tovagliolo per un'azione rapida.



Soluzione anti appannamento che rimuove anche i detriti

- Antiappannante concentrato, ne bastano poche gocce!
- Flacone da 6ml, piccolo, economico pratico da usare e riporre
- Utilizzabile con tutti gli specchietti.

54 37100	Mirror Magic Trial Kit . . . . .	<b>39,00</b>
	2 Fl. da 6 ml, 24 Tamponi per strisciamento Swipe Pads	
54 37105	Mirror Magic Soluzione Econo Pack . . . . .	<b>117,50</b>
	10 Flaconi da 6 ml di Sol. antiappannante	
54 37110	Mirror Magic Swipe Pads . . . . .	<b>39,00</b>
	96 Tamponi Swipe Pads Monouso	
54 37101	Mirror Magic Organizer . . . . .	<b>26,00</b>
	per 48 swipe e 1 Flacone 6 ml	
54 37120	Mirror Magic Clarity Collection . . . . .	<b>155,00</b>
	10 Fl. 6 ml, 96 Swipe Pads, 1 Organizer, 1 Specchietto Crystal HD®	



Trial Kit



Econo 10pk



Swipe Pads



mirror magic® anti-fog system



Magic Organizer



## “MIR-O-CLEAR” MIRROR ERGOCLEAN

Dispositivo per la pulizia degli specchietti

Immergere lo specchietto nella soluzione (es. Dee Fog); eliminare l'eccesso sullo stoppino prima dell'inserimento nel cavo orale.

33 092701	Mirror ErgoClean basetta e 6 ricambi . . . . .	<b>16,00</b>
33 092711	Mirror ErgoClean 30 ricambi . . . . .	<b>9,50</b>

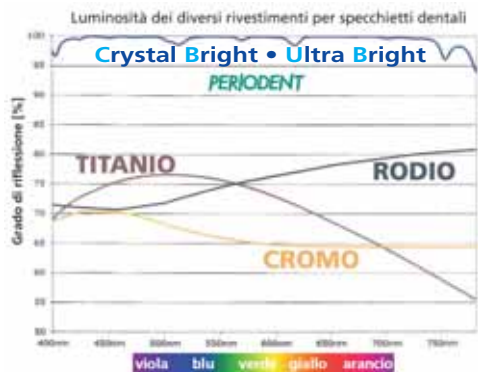

## SPECCHIETTI PERIODENT CRYSTAL/ULTRABRIGHT e TOP RHODIUM

Nuovi ossidi speciali metallici, ancora più brillanti. Ideali per le procedure in cui la visione dei particolari è fondamentale, eccezionali con il microscopio.

- Immagine estremamente nitida e brillante; **40%** in più rispetto ai migliori specchietti rodiati e priva di aberrazioni dimensionali
- Riducono l'affaticamento degli occhi
- Altissima fedeltà cromatica (colori naturali e brillanti)
- Riflessione superiore al 95%
- Evitano lo shock galvanico
- Autoclavabili. Resistenti ai graffi.

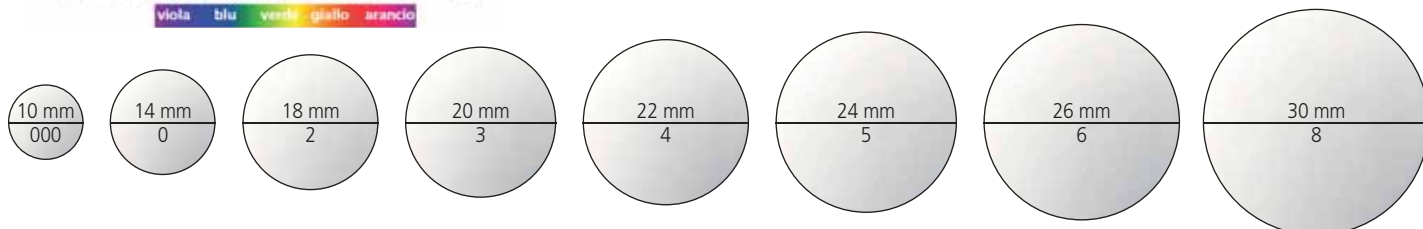

Grazie all'innovativo rivestimento è per la prima volta possibile arrivare vicino al 100% di riflessione. Persino i migliori specchi al rodio arrivano, in media, solo al 75% (vd. grafico).

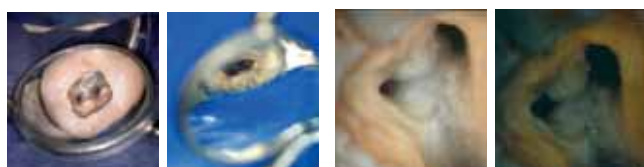

Grazie Dr. Lele Ambu  
Specchietto HTCB  
Senza HTCB  
vedi "Microspecchietti" pag. 13

Tutti gli specchietti **PERIODENT** sono piatti per una visione reale e di prima superficie, per cui lo strato riflettente è quello superiore. Tale strato è composto da ossidi minerali vari, dai più semplici, ai più innovativi (HTCB • HTUB • HTRT), con caratteristiche di riflessione superiori.



PERIODENT Hi-Tech	Crystal Ultra Bright		Front Surface gambo SIMPLE STEM - EU					
	000 10 mm	0 14 mm	2 18 mm	3 20 mm	4 22 mm	5 24 mm	6 26 mm	
	33 0975230	33 097520		33 79523	33 79524	33 79525	33 097526	
	6 pz. <b>99,00</b>	6 pz. <b>47,00</b>		12 pz. <b>55,00</b>			6 pz. <b>79,00</b>	

2022  
Quality Choice  
★★★★★

PERIODENT Hi-Tech	Crystal Ultra Bright		Front Surface gambo CONE SOCKET - US					
		0 14 mm	2 18 mm	3 20 mm	4 22 mm	5 24 mm	6 26 mm	
		33 097510		33 79513	33 79514	33 79515	33 097516	
		6 pz. <b>59,50</b>		12 pz. <b>55,00</b>			6 pz. <b>99,00</b>	

PERIODENT Hi-Tech	Rhodium Top		Front Surface gambo SIMPLE STEM - EU (M* = Mini Rhodium)									
	M 6 mm	M 8 mm	M 10 mm	M 12 mm	M 14 mm	2 18 mm	3 20 mm	4 22 mm	5 24 mm	6 26 mm	7 28 mm	8 30 mm
	33 79M206	33 79M208	33 79M210	33 79M212	33 79M214	33 79722	33 79723	33 79724	33 79725	33 79726	33 79727	33 79728
	Mini Rhodium Gambo EU - 1 pz. <b>14,90</b>					12 pz. <b>61</b>	12 pz. <b>38,00</b>			12 pz. <b>57</b>	12 pz. <b>61</b>	12 pz. <b>72</b>

PERIODENT Hi-Tech	Rhodium Top		Front Surface gambo CONE SOCKET - US									
						2 18 mm	3 20 mm	4 22 mm	5 24 mm	6 26 mm	7 28 mm	8 30 mm
						33 79712	33 79713	33 79714	33 79715	33 79716	33 79717	33 79718
						12 pz. <b>58,50</b>	12 pz. <b>39,90</b>			12 pz. <b>59,80</b>	12 pz. <b>65</b>	12 pz. <b>75</b>

PERIODENT Hi-Tech	Rhodium HTR			
HTR High Tech Rhodium Doppi Rodiati conf. 6 pz.	Gambo Cone Socket		Gambo Simple Stem	
	n. 4 22 mm	n. 5 24 mm	n. 4 22 mm	n. 5 24 mm
	33 7931D4	33 7931D5	33 7932D4	33 7932D5
	<b>€ 65,70</b>			



Vedi specchietti Crystal doppi pag. 26

NEW  
ERGO LITE

## MANICI PER SPECCHIETTI *PERIODENT* in acciaio Inox Hi-Tech

ATTACCO **S.STEM EU**, gambo cilindrico. ATTACCO **C.SOCKET**, gambo cilindrico e più lungo.



33 097101 Cone Socket N. 101

33 097101 Manico inox cavo EGL C.Socket N. 101 Ø8 mm **14,50**



33 091812 Cone Socket N. 24

33 091812 Manico conico C.Socket N. 24 Ø10-4 mm **14,50**

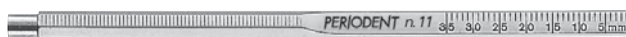

33 091811 Cone Socket N. 11

33 091811 Manico ottag. C.Socket N. 11 **SC/MM** Ø6 mm **7,90**



33 097102 Simple Stem N. 102

33 097102 Manico inox cavo EGL S.Stem N. 102 Ø8 mm **14,50**



33 091821 Simple Stem N. 2

33 091821 Manico Xlight S.Stem N. 2 Inox 18/8 Ø8 mm **5,90**



33 79851 Simple Stem

33 79851 Manico autoclavabile S.Stem HTBE1 **23,60**

33 79852 Manico autoclavabile C.Socket HTBE2 **23,60**

### attacco Collett

35 B4560 (1360 ø6,70 mm - 13 cm)



35 B4560 Manico Beaver Collet **89,50**

35 B4550 (1350 ø4,50 mm - 13 cm)



35 B4550 Manico Beaver Collet **89,50**

35 545JIMH (per specchietto micro)



35 545JIMH Manico B&L Collet **110,00**

35 041541 (n. 41 - ø6,70 mm - 13 cm)



35 041541 Manico *PERIODENT* Collet **42,50**

## Manici per bisturi e micro specchietti

Ultra Black è la linea di specchietti più luminosi e nitidi al mondo. Il nuovo design unico degli strati superficiali dello specchio fornisce immagini luminose superiori e chiarezza cristallina precedentemente non ottenibili.



### SPECCHIETTI MICRO BLACK SURFACE ULTRABRIGHT attacco Simple Stem EU

3 mm	33 7952U3	€ 119,00
5 mm	33 7952U5	€ 119,00
3x6 mm	33 7952U3X6	€ 129,00
3x6 mm goccia	33 7952U3X6G	€ 129,00



UltraBlack Rodiato

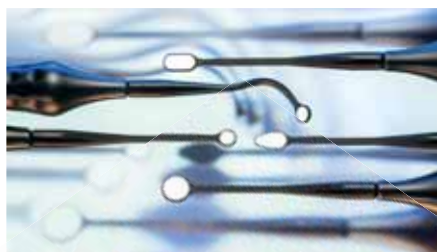

### SPECCHIETTI MICRO BLACK FLEX ULTRABRIGHT attacco Simple Stem EU

3 mm	33 7952F3	€ 125,00
5 mm	33 7952F5	€ 125,00
3x6 mm	33 7952F3X6	€ 135,00
3x6 mm goccia	33 7952F3X6G	€ 135,00



UltraFlex piegabili

33 79851 Manico Ergo-black autoclavabile HTBE1 € 23,60  
33 79852 Manico autoclavabile Cone Socket HTBE2 € 23,60

### SPECCHIETTI MICRO FRONT SURFACE RODIATI attacco Simple Stem EU

Forme: Tonda da 2 mm, 3 mm e 8 mm;  **Rettangolare** 3x6 mm.  
In chirurgia endodontica, la grande luminosità del rodio favorisce la visione.  
Il tipo rettangolare favorisce l'accesso in aree impervie.



33 3932M8 MFSR Tondo 8 mm **19,50**



33 091821 Manico superleggero Simple Stem N. 2 Inox 18/8 Ø8 mm **5,90**



# SPECCHIETTI FRONT SURFACE CRYSTAL MONTATI



Sperimenta l'alta definizione della luce

Resina = superficie a filo  
Sigillo perfetto  
non possono formarsi detriti

## Crystal HD Specchietti Innovativi Hi-Tech "Front Surface"

- 40% più luminosi degli specchietti rodinati.
- Maggiore resistenza ai graffi.
- Meno fatica per gli occhi.
- Specchio allineato alla cornice per evitare la corrosione.
- Elimina gli shock galvanici.
- Sterilizzabile in autoclave fino a 136°C
- Corpo in plastica hi-tech antimicrobica.
- Colorati per un ambiente gioioso e per la codifica cromatica
- Confezioni assortite 12 specchietti (2 colori x tipo: N, O, P, Q, R, S)

### Tecnologia all'avanguardia

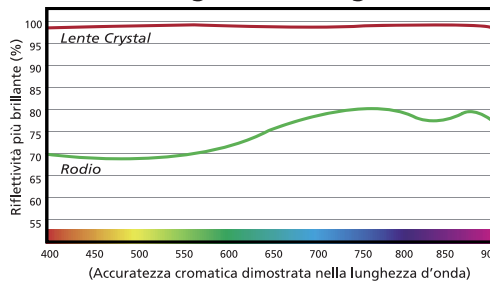

Più brillante "È" meglio

Rhodium = riflette i colori con una precisione del 75%.  
Crystal HD® = riflette i colori con una precisione del 99%.

“ In qualità di utilizzatore del microscopio comprendo bene l'importanza di una visione nitida. Gli specchietti ZIRC hanno migliorato notevolmente la brillantezza dell'immagine, consentendo ai miei occhi una - qualità di visione superiore. È vero - con la luminosità, tutto è differente. ”

Dr. Dimitris Tsanaksidis,  
Microscopic & Aesthetic Dentistry



## Perché utilizzare gli specchietti in resina Zirc

- Autoclavabili
- Protezione antimicrobica
- Superficie a filo, lo specchio è sigillato al bordo
- Nessun shock galvanico al paziente
- Anti ruggine



Specchietti Crystal HD **SOFT GRIP** con manico colorato - Cf. 12 pz.

Assortimento **VIBRANT 2** per ciascun colore: N, O, P, Q, R, S.

33 390363-ANE N. 4, colori 2 per: N, O, P, Q, R, S - 12 pz. .... **125,00**  
33 390364-ANE N. 5, colori 2 per: N, O, P, Q, R, S - 12 pz. .... **125,00**

Assortimento **JEWEL 2** per ciascun colore: E, J, T, I, M, U.

33 390363-AJW N. 4, colori 2 per: E, J, T, I, M, U - 12 pz. .... **125,00**  
33 390364-AJW N. 5, colori 2 per: E, J, T, I, M, U - 12 pz. .... **125,00**



Specchietti Crystal HD **THIN GRIP** con manico colorato - Cf. 12 pz.

Assortimento **VIBRANT 2** per ciascun colore: N, O, P, Q, R, S.

33 390353-ANE N. 4, colori 2 per: N, O, P, Q, R, S - 12 pz. .... **125,00**  
33 390354-ANE N. 5, colori 2 per: N, O, P, Q, R, S - 12 pz. .... **125,00**

Assortimento **JEWEL 2** per ciascun colore: E, J, T, I, M, U.

33 390353-AJW N. 4, colori 2 per: E, J, T, I, M, U - 12 pz. .... **125,00**  
33 390354-AJW N. 5, colori 2 per: E, J, T, I, M, U - 12 pz. .... **125,00**



Specchietto Crystal **HD SOFT GRIP** Nero/Grigio Cf. 12 pz.

33 390363 N. 4, Nero/Grigio 12 pz. .... **125,00**  
33 390364 N. 5, Nero/Grigio 12 pz. .... **125,00**

Specchietto Crystal **HD SOFT GRIP** Nero/Grigio Cf. 4 pz.

33 390361 N. 4, Nero/Grigio 4 pz. .... **47,00**  
33 390362 N. 5, Nero/Grigio 4 pz. .... **47,00**



## Soft Grip Handle

Disponibile in tutti i colori

33 3891340 Manico Soft Grip singolo **Cone Socket**. .... **28,00**



## Ergo Grip Handle

Disponibile nei colori: da B a S e K (nero)

33 3892342 Manico Ergo Grip singolo **Cone Socket**. .... **28,00**  
33 3892347 Manico Ergo Grip singolo **Simple Stem**. .... **28,00**

MB | Microban®

WS | Autoclavabile a 136°C / 275°F

S | Disinfezione della Superficie





Attacco US Cone Socket



Attacco EU Simple Stem



CLASSIC		JEWEL		VIBRANT	
WHITE A	GREEN D	PLUM E	GRAY I	N. BLUE N	N. ORANGE O
BLUE B	BEIGE G	TEAL J	RED M	N. YELLOW Y	N. PURPLE P
	GRAY I	MIDNIGHT BLUE T	COPPER U	N. GREEN P	N. PINK S

## CRYSTAL HD "FRONT SURFACE" CON SOCKET 12 PZ

**Superficie in resina autoclavabile sigillante: non possono formarsi detriti da corrosione**

### Specchietti singoli avvitabili

Singolo colore, disponibili tutti i colori e K (nero) - Cf. 12 pz.

33 39614 (col)	N. 4, attacco Cone Socket, cf. 12 pz. ....	125,00
33 39615 (col)	N. 5, attacco Cone Socket, cf. 12 pz. ....	125,00
33 39624 (col)	N. 4, attacco Simple Stem, cf. 12 pz. ....	125,00
33 39625 (col)	N. 5, attacco Simple Stem, cf. 12 pz. ....	125,00

Assortimento VIBRANT 2 per ciascun colore: N, O, P, Q, R, S.

33 39614-ANE	N. 4, assortimento Vibrant, attacco CS 12 pz. ....	125,00
33 39615-ANE	N. 5, assortimento Vibrant, attacco CS 12 pz. ....	125,00
33 39624-ANE	N. 4, assortimento attacco Simple Stem 12 pz. ....	125,00
33 39625-ANE	N. 5, assortimento attacco Simple Stem 12 pz. ....	125,00

Assortimento JEWEL 2 per ciascun colore: E, J, T, I, M, U.

33 39614-AJW	N. 4, assortimento Jewel, attacco CS 12 pz. ....	125,00
33 39615-AJW	N. 5, assortimento Jewel, attacco CS 12 pz. ....	125,00
33 39624-AJW	N. 4, ass. Jewel, att. Simple Stem 12 pz. ....	125,00
33 39625-AJW	N. 5, assortimento Jewel, att. Simple Stem 12 pz. ....	125,00

Assortimento CLASSIC 2 per ciascun colore: A, B, D, G, I, K (nero).

33 39614-APA	N. 4, assortimento Classic, attacco CS 12 pz. ....	125,00
33 39615-APA	N. 5, assortimento Classic, attacco CS 12 pz. ....	125,00
33 39624-APA	N. 4, ass. Classic, att. Simple Stem 12 pz. ....	125,00
33 39625-APA	N. 5, ass. Classic, att. Simple Stem 12 pz. ....	125,00



## SPECCHIETTI CRYSTAL HD DOPPI N. 4, CF. 4 PZ.

33 3961D4	N. 4, specchietto doppio Grigio, att. CS, 4 pz. ....	63,00
33 3961D4NE	N. 4, specch. doppio ass: N,O,R,S. att. CS, 4 pz. ....	63,00
33 3962D4	N. 4, specchietto doppio Grigio, att. SS, 4 pz. ....	63,00
33 3962D4NE	N. 4, specch. doppio ass: N,O,R,S. att. SS, 4 pz. ....	63,00

## Mega Mirror S

idee divertenti per intrattenere con allegria i piccoli pazienti

- Specchio di profilassi, per l'educazione del paziente e come accessorio per la sala di trattamento. Facilita l'accettazione del trattamento anche nei pazienti più piccoli
- Sezione dello specchio: 6,35 cm

33 3900 Mega Mirror (specificare colore)  
€ 33,10



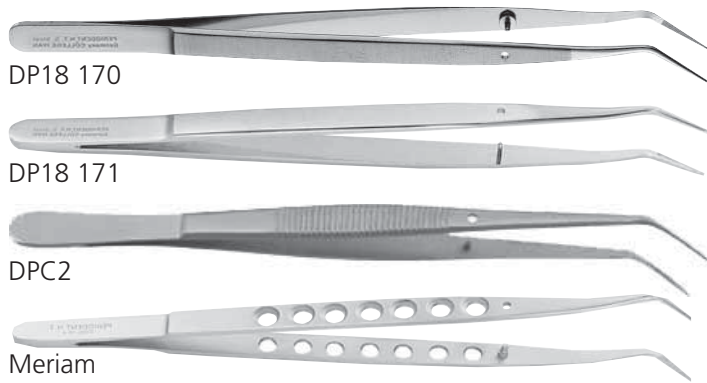

**PINZETTE PER MEDICAZIONE PERIODENT**

33 061170	DP18 <b>con stop</b> 16,5 cm. ....	<b>13,25</b>
33 061171	DP18 <b>senza stop</b> 16,5 cm. ....	<b>11,60</b>
33 067DPC2	DPC2 College 16,5 cm. ....	<b>10,90</b>
33 061172	Meriam 16,5 cm. ....	<b>13,90</b>

**PINZETTE WAM TWEEZERS** *Le WAM Tweezers pensano a tutto!*

**Semplicità.** L'apertura così come la chiusura delle pinze WAM'Tweezers non necessita di alcuno sforzo. Per rilasciare l'oggetto trasportato, basta una semplice pressione sulle branche. Non occorre lottare con alcun meccanismo.

**Sicurezza.** A riposo, l'incrocio delle branche delle WAM'Tweezers assicura una presa perfetta di tutti i piccoli oggetti (cotone, cunei, perni, punte di carta, ecc.). Non si corre alcun rischio di apertura inopportuna.

**Efficacia.** Una volta afferrato l'oggetto fra le ganasce, l'assistente può passare le pinze senza il minimo rischio di apertura inopportuna. Può anche posarle sul tray o sul banco per effettuare altre operazioni.

**E se ti risparmiassi un po'?** Al contrario delle WAM Tweezers, ogni volta che si afferra un oggetto di piccole dimensioni con pinze tradizionali, avviene un dispendio di energia fisica e mentale, apparentemente minimo, ma che alla fine della giornata, a causa della ripetitività dell'operazione, spiega una parte non trascurabile della stanchezza dell'odontoiatra.



**PINZETTE CLASSIC TWEEZERS**

Dotate di estremità zigrinate, le Classic Tweezers® costituiscono lo strumento di presa più polivalente. Sostituiranno convenientemente le pinze tradizionali per afferrare tutto o quasi (elementi protesici, cotone, chiovette, filo...).

**INDISPENSABILI!** Queste pinze invertite non rischiano di aprirsi spontaneamente e non bisogna lottare per aprirle. Ideali per la posa di perni, coni di guttaperca, matrici...

33 16101	Pinzetta Spring Classic 1 pz. ....	<b>29,50</b>
33 16100	Pinzetta Spring Cl. ValuePack 6 pz. .	<b>135,00</b>

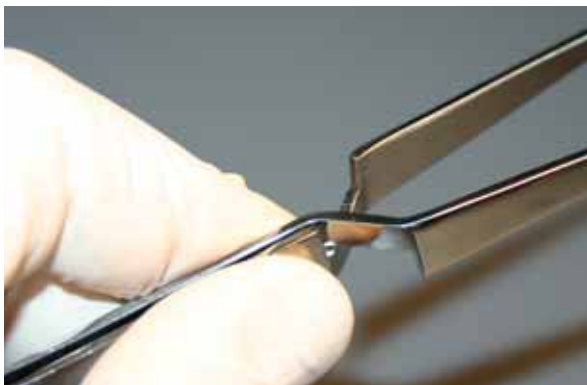

**MAGIC PINZETTA PERIODENT**

Frese e strumenti Sterili



**BACKHAUS PINZETTA PERIODENT**

Fissa-teli e portaspugne



Ottima per afferrare frese e piccoli oggetti da superfici piane  
 33 061191 Pinzetta Magic 14,5 cm € **14,20**  
 33 061191-2 Pinzetta Magic ValuePack 2 pz € **22,00**

33 0611BAC Pinzetta Backhaus 13,5 cm € **16,50**

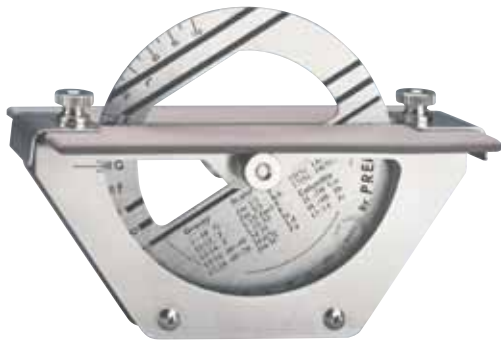

## DISC™ SHARPENER Sistema di affilatura per strumenti

• **Uso semplice e rapido per affilare correttamente scaler e curette allungandone la durata, senza danneggiare la superficie di taglio.** • Istruzioni per tutti gli strumenti accluse ad ogni DISC. • Le pietre per affilare DISC, autoclavabili e disponibili separatamente, consentono rapidi e agevoli ritocchi alla poltrona. Tagliano più rapidamente e si puliscono velocemente.



1. Girare il disco graduato fino alla tacca corrispondente all'angolo desiderato (es. "G" Gracey 1-10).

2. Tenere lo strumento col manico parallelo alle linee di riferimento segnate sul disco. Posizionare il lato lavorante verso il centro.

3. Tenendo il polso rigido tirare con pressione moderata (ripetere 5 o 6 volte).

4. Nel caso di una curette, al termine del movimento di trazione ruotare lo strumento in modo da mantenere il tallone arrotondato.



31 32200	DISC in metallo .....	<b>213,68</b>
31 32093	1 Affilatore per strumenti - 2 Pietre per affilatura Pietra per affilatore DISC .....	<b>24,75</b>

Condividete la soddisfazione degli oltre 60,000 clienti entusiasti, di tutto il mondo, che hanno acquistato Rx Honing System II.



## RX HONING SYSTEM II e Set per l'affilatura di strumenti parodontali

**Per affilare TUTTI i Vostri strumenti!**

Con Rx Honing System II è possibile rinnovare la lama di uno strumento in pochi secondi. Le 2 funzioni base di Affilatore e Disco fanno tutto. Il movimento reciprocante del meccanismo di affilatura agisce nello stesso modo dell'affilatura manuale. Il meccanismo a dischi sfrutta invece una serie di dischi piatti per l'affilatura ad alta velocità. Per gli strumenti senza più taglio o con la forma alterata viene usato il disco diamantato placcato. Per la finitura ultra-fine dello strumento affilato viene usato un disco di carburo di silicio gommato ed un disco di cuoio per lucidare e ottenere bordi a lama di rasoio. Le guide Disk Perio e Scissor Guide assicura no l'affilatura di precisione di curette e scaler. L'affilatore Rx Honing System II è compatto e silenzioso, misura solo 10 x 12,5 x 17,5 cm e può essere usato dovunque.

Il manuale ed il video acclusi sono eccellenti guide illustrate per l'affilatura di un'ampia gamma di svariati strumenti.

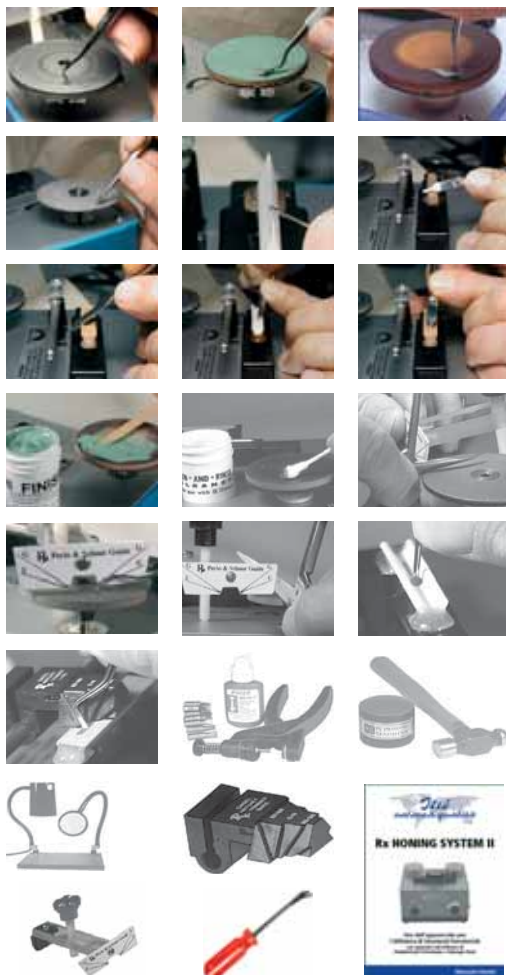

31 31612 Rx Honing System II con Set Parodontale completo: € 790,00 1 Affilatore Rx System II 220 V 3 anni di garanzia 4 PIETRE PER AFFILARE:			
31 31100	Pietra Piatta n. 1 (India rossa) € 25,99	31 31120	Pietra Rombo. n. 3 (cer. bianca) € 27,50
31 31110	Pietra Tonda n. 2 (India rossa) € 24,50	31 31130	P. Solcata n. 4 (cer. bianca) € 27,50
<b>4 DISCHI</b>			
31 31200	Disco rivestito in cuoio 2 pz. € 14,50	31 31220	Disco DIA (diamantato, grana 400) € 44,50
31 31210	Disco RSC (gomma nera) € 24,50	31 31925	Strumento Rimozione Dischi € 9,90

### Blocchetti guida di posizionamento

31 31941 Guida CHT per affilatore reciprocante (affilatura scalpelli / scurette / rifinitori) € 24,50	31 31990 Guida DPS per dischi rotanti (affilatura strumenti parodontali / forbici) € 27,50
---	--

### Paste e soluzioni

31 31960 Deterg. affilatori Rub & Rinse 15 ml € 8,50	31 31966 Composto lucidatura Hi-Finish 15 g € 8,50	31 31101 Libretto Istruzioni Affilatura, Italiano € 10,00
--	--	---

31 31928 Valigetta Strumenti Affilatura (vuota) € 28,50 (contiene quanto descritto sopra eccetto l'apparecchio). **Sistema Completo: € 790**  
**ARTICOLI ACCESSORI** (Non contenuti nel sistema completo)

31 31936 Kit Regolazione Giunti Per la regolazione semplificata delle viti di svariati strumenti. Comprende pinze, 8 punte di diverse misure, filettatrice e serra dadi per bloccare le viti in sede, istruzioni e scatola. € 41,50
31 31932 Incudine e martello Kit € 54,00
31 31910 Banco Lavoro, Lampada e Lente € 195,00
31 31980 Test Stick PERIODENT 3 pz. € 8,20

## PIETRE INDIA

### India MB 14

**31 H211** India MB14 ..... **35,00**  
grana media rettangolare 10,2 x 2,7 x 0,7 cm



### India 6

**31 H214** India n. 6 a cuneo ..... **35,00**  
11,4 x 2,2 cm spessore tra 1 e 0,3 cm. Pietra più morbida e a grana più grossa dell'Arkansas a grana media, ideale per l'affilatura di strumenti molto usurati.



## Spazzolino DIB

Per la pulizia degli strumenti

**31 5413** 3 Spazzolini DIB ..... **69,00**



## PIETRE ARKANSAS

### Arkansas 5

**31 H222** Arkansas n. 5 ..... **128,00**  
dura con solchi 10 x 3,8 x 1,3 cm



### Arkansas 6A

**31 H223** Arkansas n. 6A ..... **41,15**  
dura a cuneo con bordi arrotondati 10x4,8  
spessore 6,6 - 2,2 cm



### Arkansas 2

**31 H226** Pietra conica Arkansas n. 259 ..... **29,70**  
super dura, per l'affilatura della superficie frontale delle  
curette 10 cm ø 0,6 cm

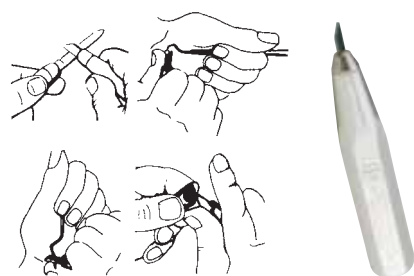
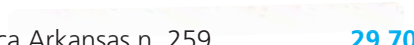

## AFFILATORE NEIVERT WHITTLETTER™ in carburo di tungsteno

**Uso:** • Affilatura di curette, forbici scaler, bisturi chirurgici, ecc.

**Caratteristiche e Vantaggi:** • Robusto e durevole • Ideale per affilare al massimo della loro efficacia strumenti dal disegno complesso • Affila le piccole aree curve non raggiunte dalle pietre Arkansas • Sicuro, presa stabile • Taglio pari al 90% del diamante.

**31 93015** Affilatore Neivert Whittler ..... **39,50**

31 92531



## ACCESSORI AFFILATURA Indispensabile per lime

**31 92531** Affilatore per lime parodontali lunghezza 14 cm ..... **29,50**

### Sharpening Checker

**31 92591** Bastoncino in plastica. Autoclavabile Conf. 6 pz. .... **13,15**  
Dimensione ideale per verificare l'affilatura  
Lunghezza 7,62 cm ø 0,6 cm.

Uso agevole



## SUTER SHARP Affilatore diamantato per specilli

- Prolunga la durata degli specilli mantenendoli affilati
- Affila Specilli, Scalpelli, Escavatori, Forbici e altro
- Sterilizzabile in autoclave a vapore e in Chemiclave.

**31 3301** Suter Sharp ..... **29,50**

## SIDEKICK SHARPENER

È progettato per la manutenzione ordinaria dell'affilatura di scaler e curette.

I canali che guidano la posizione corretta degli strumenti aiutano a controllarne l'angolazione della lama fornendo così sempre risultati consistenti e precisi.

SideKick funziona con 2 batterie AA, è compatto e senza fili; la praticità di poterlo usare ovunque nello Studio Odontoiatrico lo rende veramente di grande aiuto"

**31 H1SDKIT** SideKit Sharpener Kit € 557,80 € **380,00**

Ricambi pietre per SideKick:

**31 H1SDK1** Pietra Ceramica grana grossa ..... € 40,63

**31 H1SDK2** Pietra Arkansas ..... € 41,51

**31 H1SDK3** Pietra Ceramica ..... € 40,63

**31 H1SDKPG** Piastra Guida ..... € 76,00

**31 H1SDKVR** Vite di ricambio ..... € 25,80

**31 H1SDKCL** Clip pietra di ricambio ..... € 25,80



# SONDE

La diagnosi parodontale deve essere effettuata su tutti i pazienti dall'età pediatrica in poi; sempre in prima visita e in tutte le visite di controllo.

Manico **Super EXcel**  **Super Grip**  
Hi Tech S. Steel Tond ocavo ø 10 mm Super leggero **Super Sharp Technology - Long Lasting**

Manico **HEX**   
Hi Tech S. Steel Esagonale cavo ø 7 mm Super leggero

## SONDE SINGOLE *Single End Probes*

**UNC15** (1-2-3-4-5-6-7-8-9-10-11-12-13-14-15)

  
**33 005205** Sonda Singola UNC 15 Manico 10 mm SEX € 27,50

  
**33 001205** Sonda Singola UNC 15 Manico ø 7 mm HEX € 21,00

## PERIODENT Hi-Tech

“Consente oltre alle classiche manovre di sondaggio parodontale, di eseguire le varie misurazioni richieste per configurare, preventivamente, il disegno delle incisioni e, successivamente, verificarne la congruenza.”

(Abundo - Corrente: Chirurgia plastica parodontale Ed. ACME)

 <b>33 005201</b> Sonda Singola CP8 (3-6-8-11) Manico SEX € 21,00	 <b>33 005202</b> Sonda Singola CP10 (1-2-3-4-5-7-8-9-10) Manico SEX € 21,00	 <b>33 005203</b> Sonda Singola CP11 (3-6-8-11) Manico SEX € 21,00	 <b>33 005204</b> Sonda Singola CP12 (3-6-9-12) Manico SEX € 21,00
--	--	---	--

 <b>33 005207</b> Sonda CPN116 € 21,00	 <b>33 005251</b> Goldman Fox piatta (1-2-3-4-5-7-8-9-10) Manico SEX € 21,00	 <b>33 005252</b> Williams Rotonda (1-2-3-4-5-7-8-9-10) Manico tondo 4 € 14,90	 <b>33 H0252</b> Sonda Williams Hu-Friedy (1-2-3-4-5-7-8-9-10) Manico tondo 4 € 28,50 ad esa € 6,00
---	--	---	---

 <b>33 00522058</b> Sonda Singola 8 Quilix (3-6-8-11) Manico 30 € 29,00	 <b>33 005206</b> Sonda Singola WHO** Manico SEX € 19,50 **Sonda Parodontale OMS/WHO/FDI Consigliata dalla Organizzazione Mondiale della Sanità e della Fédération Dentaire Internationale. L'estremità termina con una pallina e le marcature sono ad anello e permettono una lettura diretta della profondità della tasca, fino a 11,5 mm.
--	---

## SONDE DOPPIE *Double End Probes*

## PERIODENT Hi-Tech

  
Sonda **PERIODENT** Ideale per individuare il coinvolgimento delle forcazioni data la curvatura specifica e l'estremità ben arrotondata.  
**33 005233** Sonda 2N Nabers Manico SEX € 28,50

  
**33 005234** Sonda **PERIODENT** 2N Nabers Manico SEX € 28,50 ad esa € 19,00  
**33 005234/3** Sonda **PERIODENT** 2N Nabers Manico SEX (lucido) € 28,50 ad esa € 9,00

  
**33 005221** Sonda CPN116 € 28,50

  
**33 H0233N** Sonda HU-Friedy 3N Nabers M. Tondo € 32,00 ad esa € 9,00



Manico: SEX in acciaio Inox cavo,  $\varnothing$  10 mm  
**33 015101** Sonda Endodontica PERIODENT DG16/16 Manico SEX € 29,50



Manico: HEX in acciaio Inox cavo,  $\varnothing$  7 mm  
**33 017101** Sonda Endodontica PERIODENT DG16/16 Manico HEX € 23,50

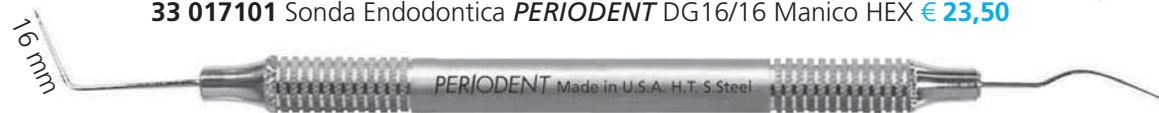

**33 015102** Sonda Endo. DG16/17 Manico SEX € 29,50



Manico: HEX in acciaio Inox cavo,  $\varnothing$  8 mm  
**33 011102** Sonda Endodontica PERIODENT DG16/17 Manico HEX € 23,50



**33 015103** Sonda Endo. DG16/23 Manico SEX € 29,50



**33 011103** Sonda Endo. DG16/23 Manico HEX € 23,50



**33 7116LN** Sonda Endodontica H-DG16LN lunga e stretta € 35,00



100%  
Made in USA



### FRACFINDER DENBUR Rivelatore di Incrinature e Fratture Cuspidali

FracFinder viene posto sul dente con le cuspidi di cui si sospetta l'incrinatura ed il paziente viene istruito a chiudere delicatamente. In tal modo FracFinder esercita forza sul dente e la cuspidi incrinata viene localizzata in modo agevole, rapido e preciso.

- Per localizzare rapidamente e con precisione incrinature e fratture cuspidali
- Il secondo lato: inserimento di protesi e test di percussione
- Materiale confortevole che fornisce forza chiudendo delicatamente sulla zigrinatura posta all'estremità
- Autoclavabile.



Applicazione di FracFinder sulla cuspidi sospetta.



La piccola rientranza del FracFinder viene posta sulla cuspidi sospettata.



Il lato opposto alla piccola rientranza è incavato per un miglior controllo della cuspidi.



L'estremità opposta del FracFinder presenta una piccola tacca.



Uso della piccola tacca per l'inserimento di una corona.

- 33 9059401** FracFinder Originale Denbur 1 pz. .... **19,00**  
**33 9059402** FracFinder Originale Denbur 2 pz. .... **35,00**

**PERIOWISE** Sonda parodontale di facile lettura, ideale attorno agli impianti



PerioWise (3-5-7-10 mm) Confezione Rossa  
**33 50201** 1 pz. € 22,50      **33 50203** 3 pz. € 49,50      **33 50206** 6 pz. € 87,50



PerioWise (3-6-9-12 mm) Confezione Verde  
**33 50101** 1 pz. € 22,50      **33 50103** 3 pz. € 49,50      **33 50106** 6 pz. € 87,50

- Indispensabile sugli impianti • Delicata, sicura e di facile lettura • Ottima per motivare i pazienti • Autoclavabile
- Striscia verde a 3 mm, ben leggibile: salute parodontale • Raggiungimento striscia rossa indica malattia parodontale.



PerioWise UNC 12 (tacche ogni 12 mm)  
**33 50301** 1 pz. € 22,50      **33 50303** 3 pz. € 49,50      **33 50306** 6 pz. € 87,50

## COLORVUE™ PROBES

Le sonde Colorvue presentano una punta di colore giallo vivido con tacche color nero per un migliore contrasto con le strutture intraorali sia nella dentatura naturale che in quella su impianti. La flessibilità ottimale e la punta arrotondata garantiscono maggiore comfort e accettabilità da parte del paziente. Le punte della sonda sono sicure per l'uso con gli impianti e presentano un design twist-on per una facile sostituzione delle punte usurate.

- Confezioni:**
- 12 punte stesso modello
  - Kit con 1 manico Satin Steel + 7 punte
  - Kit con 1 manico + 12 punte



**33 H981PH6**  
 Manico per sonde Colorvue in acciaio satinato € 24,87

Sonde ColorVue in conf. da: • 12 tips € 130,66 • Kit: 1 manico + 7 tips € 97,75 • Kit: 1 manico + 12 tips € 160,27				
<b>#11 Probe 12 Tips</b> <b>33 H0PTC11</b> (PCV11PT) (3-6-8-11)	<b>#12 Probe 12 Tips</b> <b>33 H0PTC12</b> (PCV12PT) (3-6-9-12)	<b>William Probe 12 Tips</b> <b>33 H0PTCW</b> (PCVWPT) (1-2-3-4-5-6-7-8-9-10)	<b>UNC12 Probe 12 Tips</b> <b>33 H0PTUNC12</b> (PCVUNC12PT) (1-2-3-4-5-6-7-8-9-10-11-12)	<b>OXFORD Probe 12 Tips</b> <b>33 H0PTOX12</b> (PCV012PT) (1-2-3-4-5-6-7-8-9-10-11-12-13-14-15)
<b>#11 Probe Kit</b> 1 manico +7tips <b>33 H0PTC11K6</b> (PCV11KIT6)	<b>#12 Probe Kit</b> 1 manico +7tips <b>33 H0PTC12K6</b> (PCV12KIT6)	<b>William Probe Kit</b> 1 manico +7tips <b>33 H0PTCWK6</b> (PCVWKIT6)	<b>UNC12 Probe Kit</b> 1 manico +7tips <b>33 H0PTUNCKIT12</b> (PCVUNC12KIT6)	
<b>#11 Probe kit</b> 1 manico +12tips <b>33 H0PTC11K12</b> (PCV11KIT12)	<b>#12 Probe Kit</b> 1 manico +12tips <b>33 H0PTC12K12</b> (PCV12KIT12)	<b>William Probe Kit</b> 1 manico +12tips <b>33 H0PTCWK12</b> (PCVWKIT12)	<b>UNC12 Probe Kit</b> 1 manico +12tips <b>33 H0PTUNCKIT12</b> (PCVUNC12KIT6)	



## COLORVUE™ BIOTYPE PROBES



Utilizzare prima la sonda bianca, inserire nel solco con una pressione <30g. Se si vede il bianco attraverso il solco gengivale, il biotipo è sottile.

Se il bianco non è visibile, utilizzare la **sonda verde**. Se si vede il colore verde il **biotipo è medio**.

Se il verde non è visibile attraverso il solco gengivale, utilizzare la **sonda blu**. Se il colore blu è l'unico visibile attraverso il solco, il **biotipo è spesso**.



**33 H981PH6** Manico per sonde Colorvue in acciaio satinato € 24,87



<b>Sonde COLORVUE BIOTYPE, 12 PUNTE € 156,20</b>			
	<b>BLU # 11</b> <b>33 HOPBTPB (PBTPB)</b>	<b>Verde # 12</b> <b>33 HOPBTPG (PBTPG)</b>	<b>BIANCO # W.</b> <b>33 HOPBTPW (PBTPW)</b>
<b>COLORVUE BIOTYPE PROBE KIT</b>	<b>33 H0PCBK</b> Contiene: 2 manici + 12 punte, 4 per tipo (verde, blu, bianco) € 221,86		
<b>MANICI per sonde avvitabili</b>	<b>33 H981PH6 (PH6)</b>	MANICO HF CV SINGOLO € 2,87	
	<b>33 H981PH06 (PH06)</b>	MANICO HF CV DOPPIO € 38,12	

## SPECILLI - SONDE EXPLORERS - PROBES Un lato sonda, l'altro specillo

**PERIODENT** Hi-Tech



**33 005248** Specillo - sonda TU17/UNC15 [1-2-3-4-5-6-7-8-9-10-11-12-13-14-15] Manico SEX € 29,50



**33 001248** Specillo - sonda TU17/UNC15 [1-2-3-4-5-6-7-8-9-10-11-12-13-14-15] Manico HEX € 24,50



**33 005247** Specillo - Sonda 23/UNC15 [1-2-3-4-5-6-7-8-9-10-11-12-13-14-15] Manico SEX € 29,50



**33 001247** Specillo - Sonda 23/UNC15 [1-2-3-4-5-6-7-8-9-10-11-12-13-14-15] Manico HEX € 24,50



**33 005247/3** Specillo - Sonda 23/UNC15 [1-2-3-4-5-6-7-8-9-10-11-12-13-14-15] Manico SXS € 29,50



**33 005217V**  
Specillo 17 - Sonda Williams [1-2-4-6-7-8-9-10] Manico 5mm € 19,50  
ad esa € 9,00



**33 005241**  
Specillo - Sonda 23/CP8 [3-6-8-11] Manico SEX € 29,50



**33 005244**  
Specillo - Sonda 23/CP12 [3-6-9-12] Manico SEX € 29,50  
**33 HO5244** Specillo - Sonda 23/CP12 € 40,60  
ad esa € 15,00



**33 005245**  
Specillo - Sonda 23/CPN3 Manico 4 € 29,50

## SPECILLI SINGOLI *SINGLE END EXPLORERS*

**PERIODENT** Hi-Tech



**33 005101** Specillo Singolo 3A Manico SEX. Ideale per l'esplorazione di tartaro e carie € **24,50**



**33 001101** Specillo Singolo EX 3A Manico HEX. Ideale per l'esplorazione di tartaro e carie € **19,50**



**33 005102** Specillo Singolo 6 Manico SEX € **24,50**

**33 001102** Specillo Singolo 6 Manico HEX € **19,50**



**33 005103** Specillo Singolo 6A Manico SEX € **24,50**

**33 001103** Specillo Singolo 6A Manico HEX € **19,50**



**33 005104** Specillo Singolo 8 Manico SEX € **24,50**

**33 001104** Specillo Singolo 8 Manico HEX € **19,50**



**33 005105** Specillo Singolo 9 Manico SEX € **24,50**

**33 001105** Specillo Singolo 9 Manico HEX € **19,50**



**33 005106** Specillo Singolo 17 Manico SEX € **24,50**

**33 001106** Specillo Singolo 17 Manico HEX € **19,50**



**33 005107** Specillo Singolo TU17 Manico SEX € **24,50**

**33 001107** Specillo Singolo TU17 Manico HEX € **19,50**



**33 005108** Specillo Singolo 23 Manico SEX € **24,50**

**33 001108** Specillo Singolo 23 Manico HEX € **19,50**



**33 005109** Specillo Singolo 54 Manico SEX € **24,50**

**33 001109** Specillo Singolo 54 Manico HEX € **19,50**

## SPECILLI DOPPI *DOUBLE END EXPLORERS*

**PERIODENT** Hi-Tech



**33 005125** Specillo Doppio 11/12 Manico SEX € **28,50** ad esa € 15,00



**33 005125/3** Specillo Doppio 11/12 Manico SXS € **28,50** ad esa € 15,00

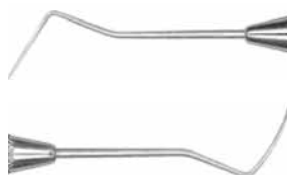

**33 0051085** Specillo Doppio 2H Manico 31 € **28,50**

**33 H01085** Specillo H.F. 2H € **28,50** ad esa € 15,00



**33 005123** Specillo Doppio 5/17 Manico SEX € **28,50**



**33 005124** Specillo Doppio 6/6 Manico SEX € **28,50**



**33 005121** Specillo Doppio 2/2 Manico SEX € **28,50**

### Suter Sharp

Affilatore diamantato per specilli

- Prolunga la durata degli specilli mantenendoli affilati
- Affila Specilli, Scalpe e altro
- Sterilizzabile in autoclave.

**31 3301** Suter Sh.



**33 005126** Specillo Doppio 23/6 Manico SEX € **28,50**

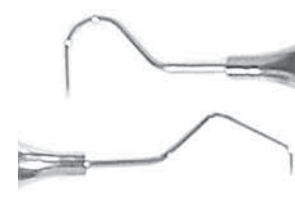

**33 005128** Specillo Doppio 23/TU17 Manico SEX € **28,50**



## Calaject

È il sistema più conveniente per "anestesia computerizzata"  
Non necessita di ricambi!



## Calaject Sistema Erogatore di anestetico locale computerizzato

Con Calaject l'anestesia intraligamentare diventerà la prassi rendendo un'eccezione l'infiltrazione e la tronculare, comunque con Calaject più facili e precise. Uno dei segreti per l'anestesia indolore è la somministrazione lenta e controllata dell'anestetico (1 goccia ogni secondo). Diventano possibili anestesi profonde dei singoli denti e palatali, indolori e senza successivi intorpidimenti di guance, labbra e lingua.

**Flessibilità d'installazione.** Funziona anche con la pedaliera del riunito.

- **Confort per il paziente** - aiuta a rafforzare la fiducia dei pazienti e li fidelizza
- **Facile per l'operatore** - Flusso automatico senza pressione. Tre regolazioni programmate per: anelgesie locale del legamento parodontale (PDL), infiltrazione, tronculare
- **Economico** - nessun costo aggiuntivo per consumabili - terminale porta tubo fiala autoclavabile - utilizza aghi convenzionali e tubofiale standard.

**Unità di controllo:**

- Pannello touch screen, liscio e igienico; facilissima operatività "one touch"; ottima visibilità del programma selezionato
- 3 programmi automatici preimpostati
- Indicatore digitale a colonne per visualizzare la resistenza che l'ago incontra alla sua estremità durante l'anestesia
- Batteria ricaricabile agli ioni di litio, non serve l'alimentazione a rete (solo per la ricerca)
- Segnale acustico della velocità d'iniezione.

**Manipolo e Supporto:**

- Ergonomico e perfettamente bilanciato.
- Completamente esente da suoni e vibrazioni fastidiose.
- Visibilità diretta della tubofiala durante l'intera procedura.
- Aspirazione automatica (passiva).
- Utilizzo di aghi dentali standard.
- Supporto con dispositivo di sicurezza per il ricappucciamento dell'ago usato (contaminato).
- Cilindri trasparenti autoclavabili e riutilizzabili.

01 781300 **Calaject:** anest. locale indolore computerizzata. Richiedere anche la locazione operativa (24/24 mesi) al mese interamente detraibile. **3.100,00**

## Autoaspirante



Prof. Dr. Peter Sykes  
BDS, LDS, RCS.  
Clinical review,  
Dental Practice.



## PAROJECT RONVIG

### L'originale siringa da iniezione per anestesia locale intraligamentare

Siringa a forma di penna in acciaio inox sterilizzabile in autoclave e utilizzata con cartucce standard ed aghi universali. Il dosaggio è controllato e l'iniezione è lenta e atraumatica.

- Compatta, utilizzo semplice
- Leva di dosaggio automatico dell'anestetico
- Cilindro intorno alla cartuccia completamente chiuso, protegge in caso di rottura della tubofiala
- Sterilizzabile con ogni sistema
- Garanzia 5 anni.

**Anestesia intraligamentare PDLA.** La tecnica intraligamentare facilita i trattamenti di routine e fa risparmiare tempo.

- Azione immediata
- Anestesia profonda di un singolo dente
- Denti in più di un quadrante possono essere trattati nella stessa seduta
- Controllo del dolore delicato
- Assenza d'intorpidimento dei tessuti molli
- Sostituisce la maggior parte delle iniezioni palatali
- Riduce sostanzialmente il rischio di ematoma.

01 7373 Siringa intraligamentare Paroject ..... **339,00**

### Paroject ricambi

01 7310 Cilindro tubofiala (parte frontale) ..... **144,00**

per siringa da 1,8 ml

01 7311 Alloggiamento leva (parte posteriore). .... **196,50**

per siringa da 1,8 ml

01 7312 Stantuffo per siringa da 1,8 ml. .... **39,00**



## ASPIJECT SIS Sistema d'iniezione sterile RØNVIG Siringa da iniezione per anestesia d'infiltrazione e di blocco

È l'alternativa alle siringhe monouso. Progettata per la chirurgia. La sterilità è ottenuta dal completo incapsulamento della tubofiale nell'apposito cilindro trasparente sterile. L'aspirazione automatica (passiva) avviene quando viene rilasciata una leggera pressione sul pistone.

Design unico, garanzia di bilanciamento presa e controllo tattile. Sfrutta tubofiale dentali standard.

- Acciaio inox resistente agli acidi e polimero ingegneristico termoresistente
- Autoaspirazione senza pullback (ritorno)
- Sterilizzabile con ogni sistema
- Garanzia 5 anni.

01 7385	Siringa autoaspirante Aspject SIS ..... attacco metrico 1,8 ml	<b>134,00</b>
01 3351	Cilindro autoclavabile Aspject SIS per tubofiale 3 pz. ...	<b>13,50</b>



## ASPIJECT Siringa da iniezione autoaspirante per anestesia d'infiltrazione e di blocco RØNVIG

In acciaio inox secondo i più elevati standard ingegneristici dal design unico, garanzia di bilanciamento presa e controllo tattile. Sfrutta tubofiale dentali standard.

- Aspirazione automatica
- Autoaspirazione senza pullback
- Sterilizzabile con ogni sistema
- Innovativo trattamento superiore della superficie
- Garanzia 5 anni.

### Aspirazione Passiva - Aspject e Aspject SIS

L'aspirazione "passiva" si ottiene con una breve pressione sullo stantuffo, in modo che il piccolo mozzo alla base della siringa provochi una deformazione temporanea della membrana in gomma.

L'aspirazione è causata dal ritorno elastico della membrana in gomma, che crea una pressione leggermente negativa nella cartuccia.

01 7350	Siringa autoaspirante Aspject ..... attacco metrico 1,8 ml	<b>134,00</b>
---------	--	---------------

Aspirazione passiva



## ASPIJECT® ACTIVE COMPACT Siringa a cartuccia

La siringa a cartuccia ASPIJECT® Active Compact offre numerosi vantaggi: **Manico e impugnatura ergonomici.** • La breve distanza tra l'anello per il pollice e il supporto per le dita assicura una presa sicura per tutte le dimensioni di mano • Il manico nero della siringa è sagomato per una presa confortevole, riducendo l'affaticamento della mano e migliorando la precisione • L'impugnatura ergonomica consente un maggiore controllo della siringa durante l'aspirazione e l'iniezione • Il design ergonomico minimizza lo sforzo della mano, permettendo di concentrarsi sulla tecnica di iniezione piuttosto che sulla presa della siringa. **Aspirazione semplificata.** Poiché le siringhe a cartucce sono utilizzate con una sola mano, eseguire il movimento attivo di trazione per l'aspirazione può essere impegnativo senza perdere il controllo. La ASPIJECT® Active Compact risolve questa sfida: • La breve distanza dell'asta del pistone consente un controllo completo durante il movimento di trazione del pistone • La punta con arpione si aggancia facilmente al pistone di gomma della cartuccia. **Somministrazione fluida.** • Il movimento senza attrito del pistone consente una somministrazione fluida e costante dell'anestetico, migliorando il controllo tattile e il comfort del paziente.

01 7340	Siringa Aspject Active Compact .....	<b>165,00</b>
---------	--------------------------------------	---------------



Somministrare un'iniezione dentale con una siringa manuale è una procedura delicata che richiede mani esperte e un controllo preciso. La nuova ASPIJECT® Active Compact è leggera, si adatta comodamente alla mano e garantisce un controllo ottimale durante l'aspirazione e la somministrazione della soluzione anestetica.

Leggera e ben bilanciata: Peso totale: 48 g

**Qualità consolidata.** La siringa a cartuccia ASPIJECT® Active Compact offre le stesse caratteristiche già note nelle altre siringhe per aspirazione RØNVIG: • Qualità comprovata e durata nel tempo • Garanzia di cinque anni contro difetti di materiale e di costruzione • Realizzata in acciaio inossidabile resistente agli acidi e termoplastica resistente al calore • Compatibile con i processi di lavaggio-disinfezione e con l'autoclave.



## CONTA-GUARD system Per la vostra Sicurezza

Protezione efficiente e sicura contro le lesioni da puntura d'ago. Uno scudo di protezione monouso protegge dalle lesioni da puntura d'ago dalla poltrona al cestino. Prevede un supporto di sicurezza per togliere e per rimettere il cappuccio all'ago.

Dopo aver "sigillato in sicurezza" l'ago, ogni ulteriore manipolazione può essere svolta in sicurezza, fino allo smaltimento negli appositi contenitori di sicurezza sigillati.

01 73920	Conta-Guard - 200 pz Protezioni laminate adesive ....	<b>39,00</b>
01 73922	Conta-Guard Sostegno richiudi aghi.....	<b>75,00</b>



## PERIOJET Siringa aspirante a inserimento laterale *PERIODENT*

Siringhe per anestesia in acciaio tedesco Hi-Tech S. Steel.

01 031218 Periojet Siringa aspirante 1,8 ml ..... **32,00**  
attacco metrico



## PERIOJET PLUS Siringa aspirante anatomica *PERIODENT*

Siringhe per anestesia in acciaio tedesco Hi-Tech S. Steel.

01 031318 Periojet Plus Siringa aspirante 1,8 ml ..... **38,50**  
1 attacco metrico, 1 attacco USA



## PERIOJET Liga Siringa confortevole in acciaio inox *PERIODENT*

Dotata di leva micrometrica con meccanismo morbido e duraturo. Tutti i modelli colorati sono sabbiati. Dosaggio di 0,06 ml e tasto di ritorno del pistone in posizione di partenza.

● Oro ● Rosa ● Nero ● Silver

01 037PL301 blu € <b>155,00</b>	01 037PL302 nero € <b>155,00</b>	01 037PL303 rosa € <b>155,00</b>	01 037PL304 oro € <b>155,00</b>	01 037PL305 silver € <b>155,00</b>
------------------------------------	-------------------------------------	-------------------------------------	------------------------------------	---------------------------------------

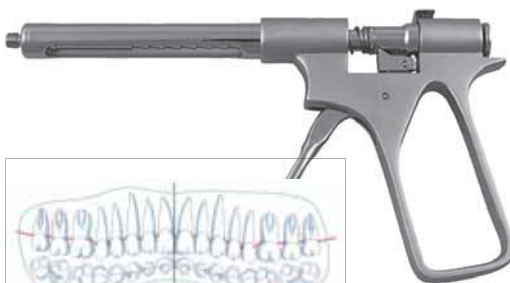

## PERIO-N-TRALIG Siringa intraligamentare per anestesia locale *PERIODENT*

Per sfruttare tutti i vantaggi dell'anestesia intraligamentare evitando l'intorpidimento dei tessuti molli.

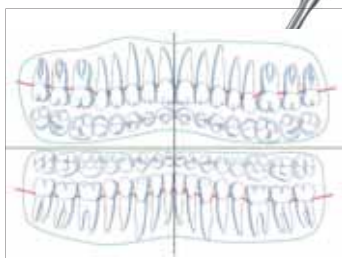

- Dispensa con precisione 0,2 ml di anestetico grazie al sistema a pressione perfettamente calibrato
- Azione a ghiera per una pressione positiva rispetto ai vecchi sistemi a molla, non può perdere la calibrazione
- Tubofiale da 1,8 ml (0,20 ml / click)
- In acciaio cromato con parti meccaniche inox
- Eroga pressione costante e controllata, riducendo così i rischi di frattura della tubofiale
- Sterilizzabile in autoclave a 134°C.

01 037PNT Siringa intraligamentare, attacco EU ..... **115,00**

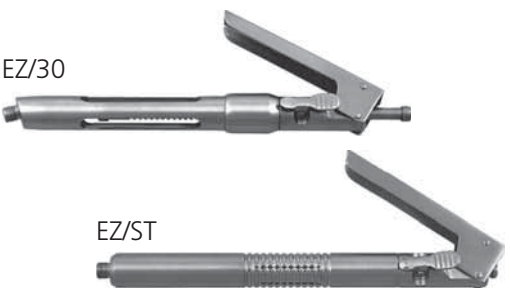

## PERIO-JET EZ-30 Siringa intraligamentare in acciaio inox medicale *PERIODENT*

Con la tipica pratica forma a penna garantisce un meccanismo morbido e durevole grazie alla qualità dell'acciaio utilizzato e dei processi di produzione.

01 037PEZ30 Siringa intraligamentare Perioject Liga EZ/30° ..... **85,00**  
01 037PEZST Siringa intraligamentare Perioject Liga EZ/DRITTA ..... **85,00**



## Contenitori rifiuti speciali e Aghi usati PSSA *PERIODENT*

Monouso e resistenti alla perforazione. Agevolazione nello smaltimento e nella rimozione degli aghi.

- Alette antideflusso
- Meccanismo di sgancio
- Indicazione riempimento massimo
- Disponibilità di supporti vari
- Nessuna emissione di gas nocivi in fase di incenerimento.

Vista apertura dall'alto



PSSA 06 cap. 600 ml mis. 10x10x14,5 cm	PSSA 15 cap. 1,5 l mis. 14x14x16,5 cm	PSSA 20 cap. 2,0 l mis. 14x14x21 cm
53 052211 6 pz <b>6,90</b>	53 952213 6 pz <b>9,90</b>	53 952214 6 pz <b>11,90</b>
53 052211E 100 <b>86,25</b>	53 952213E 100 <b>123,75</b>	53 952214E 100 <b>105,90</b>



**Cataloghi ILIC' Prodotti&Procedure per linea, aggiornati**

<p>Ricerca e Selezione Qualità &amp; Soluzioni per voi!</p> <p><b>SBIANCAMENTO e TERMOFORMATURA</b></p> <p>Domiciliari, alla poltrona, tal da te • Lucidanti • Desensibilizzanti • Mascherine</p> <p>ilic QUALITY &amp; VALUE</p> <p>dal 1949 al servizio della comunità odontoiatrica</p> <p>om</p>	<p>Ricerca e Selezione Qualità &amp; Soluzioni per voi!</p> <p><b>INGRANDIMENTO e Gestione delle immagini</b></p> <p>Ingrandimento • Transilluminazione • Diagnosi mucose                  Fotografia • Specchi • Radiografia</p> <p>ilic QUALITY &amp; VALUE</p> <p>dal 1949 al servizio della comunità odontoiatrica</p> <p>om</p>	<p>Ricerca e Selezione Qualità &amp; Soluzioni per voi!</p> <p><b>ANESTESIA</b></p> <p>Anestesia elettronica • Aghi • Siringhe • Scatole anestetico • Accessori</p> <p>ilic QUALITY &amp; VALUE</p> <p>dal 1949 al servizio della comunità odontoiatrica</p> <p>om</p>	<p>Ricerca e Selezione Qualità &amp; Soluzioni per voi!</p> <p><b>Emostasi e Retrazione</b> <b>TRATTAMENTO dei TESSUTI</b></p> <p>Emostasi e Retrazione, prima dell'impronta</p> <p>ilic QUALITY &amp; VALUE</p> <p>dal 1949 al servizio della comunità odontoiatrica</p> <p>om</p>
<p><b>Sbiancamento</b></p>	<p><b>Ingrandimento e Immagini</b></p>	<p><b>Anestesia</b></p>	<p><b>Trattamento tessuti e impronta</b></p>
<p>Ricerca e Selezione Qualità &amp; Soluzioni per voi!</p> <p><b>DIGA e ISOLAMENTO</b></p> <p>Tecnica della diga • Diga chimica • Retrattori labiali • Ausili speciali                  Aspiratori • Camale</p> <p>ilic QUALITY &amp; VALUE</p> <p>dal 1949 al servizio della comunità odontoiatrica</p> <p>om</p>	<p>Ricerca e Selezione Qualità &amp; Soluzioni per voi!</p> <p><b>CONSERVATIVA e Ricostruzione</b></p> <p>Diga • Matrici • Adesione • Compositi • Polimerizzazione • Ritrattura • Lucidatura</p> <p>ilic QUALITY &amp; VALUE</p> <p>dal 1949 al servizio della comunità odontoiatrica</p> <p>om</p>	<p>dal 1949 al servizio della comunità odontoiatrica ricerca e selezione Qualità &amp; Soluzioni per voi!</p> <p><b>Endodonzia e Microchirurgia Hi-Tech</b></p> <p>Diagnostica e Immagini • Anestesia • Diga • Strumentazione                  Irrigazione • Materiali • Otturazione canale                  Chirurgia endodontica • Polimerizzazioni</p> <p>Luglio 2024</p> <p>ilic QUALITY &amp; VALUE</p> <p>dal 1949 al servizio della comunità odontoiatrica</p> <p>www.ilicdental.com</p>	<p>dal 1949 al servizio della comunità odontoiatrica ricerca e selezione Qualità &amp; Soluzioni per voi!</p> <p><b>Punte applicative Aghi e Siringhe</b></p> <p>Punte applicative a pannelli, per emostasi                  • Punte con cannula metallica, plastica • Punte per irrigazione endodontica                  • Siringhe monouso • Micro applicatori • Punte per igiene • Puntali per impronta</p> <p>ilic QUALITY &amp; VALUE</p> <p>dal 1949 al servizio della comunità odontoiatrica</p> <p>om</p>
<p><b>Diga e Isolamento</b></p>	<p><b>Conservativa e Adesione</b></p>	<p><b>Endodonzia</b></p>	<p><b>Punte applicative Aghi e Siringhe</b></p>
<p>Ricerca e Selezione Qualità &amp; Soluzioni per voi!</p> <p><b>PROTESI</b></p> <p>Fibra Ribbondi • Faccette • Basine per provvisori • Cementi                  Strumenti rotanti e lucidanti • Strumentario • Resine per ribadire • Cere</p> <p>ilic QUALITY &amp; VALUE</p> <p>dal 1949 al servizio della comunità odontoiatrica</p> <p>om</p>	<p>Ricerca e Selezione Qualità &amp; Soluzioni per voi!</p> <p><b>GNATOLOGIA e occupazione articolare</b></p> <p>Agalizer • AFR-Mini-Ring • Occlusione • Huff • Guape • Resinliner                  Atri-Bru • Bio-ink • Xxxx • Xxxx • Atri Spray • Bausch • Check-Film • Denar</p> <p>ilic QUALITY &amp; VALUE</p> <p>dal 1949 al servizio della comunità odontoiatrica</p> <p>om</p>	<p>Ricerca e Selezione Qualità &amp; Soluzioni per voi!</p> <p><b>STRUMENTARIO e AFFILATURA</b></p> <p>Identificazione • Organizzazione • Affilatura • Specchetti • Fotografia                  Diagnostica • Anestesia • Diga • Operativi • Compositi • Endodonzia                  Parodontologia/Chirurgia • Protesi • Endodonzia • Laboratorio                  Suture • Ingrandimento</p> <p>ilic QUALITY &amp; VALUE</p> <p>dal 1949 al servizio della comunità odontoiatrica</p> <p>om</p>	<p>Ricerca e Selezione Qualità &amp; Soluzioni per voi!</p> <p><b>STRUMENTI ROTANTI</b></p> <p>ilic QUALITY &amp; VALUE</p> <p>dal 1949 al servizio della comunità odontoiatrica</p> <p>om</p>
<p><b>Protesi e Cementazione</b></p>	<p><b>Gnatologia e Articolazione</b></p>	<p><b>Strumentario</b></p>	<p><b>Strumenti rotanti</b></p>
<p>dal 1949 al servizio della comunità odontoiatrica ricerca e selezione Qualità &amp; Soluzioni per voi!</p> <p><b>ERGONOMIA A COLORI</b> Gestione Strumentario e Materiali</p> <p>ilic QUALITY &amp; VALUE</p> <p>dal 1949 al servizio della comunità odontoiatrica</p> <p>al.com</p>	<p>Ricerca e Selezione Qualità &amp; Soluzioni per voi!</p> <p><b>BARRIERE e MONOUSO</b></p> <p>Termometri • Camici • Guanti • Mascherine • Visiere • Tovaglioli                  Rulli, Tappeti • Aspirapolvere • Puntali</p> <p>ilic QUALITY &amp; VALUE</p> <p>dal 1949 al servizio della comunità odontoiatrica</p> <p>om</p>	<p>Ricerca e Selezione Qualità &amp; Soluzioni per voi!</p> <p><b>PREVENZIONE alle Infezioni nello Studio</b></p> <p>MEDISEPT - PERIODONT - MEDICOM - VERVEY - DE MARCO</p> <p>ilic QUALITY &amp; VALUE</p> <p>dal 1949 al servizio della comunità odontoiatrica</p> <p>om</p>	<p>Ricerca e Selezione Qualità &amp; Soluzioni per voi!</p> <p><b>IGIENE e PROFILASSI</b></p> <p>ilic QUALITY &amp; VALUE</p> <p>dal 1949 al servizio della comunità odontoiatrica</p> <p>om</p>
<p><b>Ergonomia a colori</b></p>	<p><b>Barriere e Monouso</b></p>	<p><b>Controllo delle Infezioni</b></p>	<p><b>Igiene e Profilassi</b></p>



Kit **PERIODENT**  
DeLuxe



## KIT DIGA **PERIODENT** "con alette"

**12 017KDD Kit Diga PERIODENT DeLuxe** ..... **390,00**

36 Fogli diga **PERIODENT** blu media (15x15 cm), Pinza per uncini Perio Clamp, Pinza fora-diga Ivory Style, 3 Archetti (S,M,L), 10 Uncini: 00, 3, 4, 12A, 13A, 27, 29, 210, 212, W8A, 1 Piastra Inox organizer per 10 uncini, 1 Cassetta Inox "Rubber Dam System".



## **PERIOPUNCH Hi-Tech Stainless steel PERIODENT**

Foradiga tipo Ivory

Grazie al perno snodabile il taglio sarà perpendicolare, netto, antistrappo durante l'applicazione. Dotata di disco con sei diametri di foro. La fessura più lunga consente di forare la diga anche se già posizionata sull'archetto.

**12 05730** Pinza PerioPunch ..... **76,00**

**12 2530** Pinza Ivory fora diga originale ..... **229,00**

### Utilizzo dei fori PerioPunch in base al dente

Foro n.	1	1 e 2	3 e 4	5	6
Denti Permanenti	-	incisivi	canini e premolari	premolari e molari	molari
Denti Decidui	incisivi inf.	incisivi sup canini sup. e inf.	primo molare	secondo molare	-



## **PERIOCLAMP Hi-Tech Stainless steel PERIODENT**

Pinza di precisione utilizzata per aprire, chiudere e posizionare gli uncini sul dente. I particolari delle branche consentono di agganciare in modo sicuro qualsiasi uncino e di posizionarlo correttamente su tutti i denti. L'anello sulla ghiera permette il blocco sicuro dell'uncino sulla pinza.

**12 05140** Pinza per uncini PerioClamp Ivory Style .... **55,00**

**12 2540** Pinza Ivory allarga uncini originale ..... **115,00**



## **PERIOPALMER UNIVERSAL C&R**

Le punte particolari consentono un inserimento agevole anche nelle zone più distali. Il disegno della speciale scanalatura in punta angolata consente l'utilizzo con qualunque anello per le matrici sezionali.

**12 05150** Pinza **PERIODENT** Universal CR 17 cm. . . **79,00**

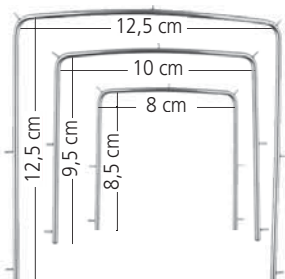

## **YOUNG STYLE Archetti/Telai per diga PERIODENT**

In acciaio inox Hi-tech S. Steel, tende la diga e ritrae le labbra e guance per migliorare l'accesso dell'operatore.

### **Archetto Young Stainless Steel 1 pz.**

**12 09101** Piccolo 8 x 8,5 cm. .... **19,50**

**12 0970M** Medio 10 x 9,5 cm ..... **19,50**

**12 09102** Grande 12,5 x 12,5 cm ..... **19,50**

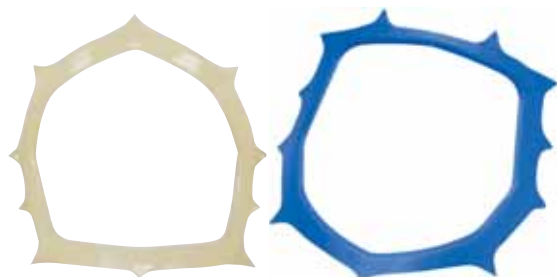

## **NYGAARD ØSTBY Archetto/Telaio diga**

**PERIODENT** Hi-Tech

L'originale Nygaard Østby leggero e maneggevole, per il confort del paziente e l'accessibilità del dentista. La struttura di speciale plastica translucida evita la rimozione nel caso di radiografie. Disponibile anche in plastica blu.

**12 09511** Arch. Nygaard Østby in plastica ..... **9,90**

**12 3911** Arch. Nygaard Østby style in plastica blu. . . . **8,90**

**Protein Free Latex: Il più basso contenuto di residuo proteico del lattice sulla superficie, grazie a processi di produzione speciali ed unici**

**Simply the best**



**“Un sottile foglio di carta separa ogni diga, per una presa rapida e maggiore igiene”.**

**PERIODAM PLUS PERIODENT** First class Hi-Tech Pure Latex Ipoallergenico. Sicura e massima resistenza allo strappo

**Garanzia di qualità e freschezza. Sempre!**

- Il processo di produzione consente la massima riduzione delle proteine allergeniche del lattice naturale
- Fogli separati ad uno ad uno da carta
- Facile presa e maggior controllo dell'igiene
- Massima qualità nella scelta della materia prima, nei sistemi di produzione, nella selezione e nel confezionamento del prodotto finito.

HI-TECH LATEX MEDIA € 16,90			
Verde	Blu	Nera	Azzurra
12 073121	12 073124	12 073125	12 073126

H.T.L. HEAVY € 17,90	
Verde	Blu
12 073131	12 073134

Confezionati sottovuoto



## PERIODAM Latex Free

**Diga priva di lattice sicura e massima resistenza allo strappo Si applica in un baleno!**

Suggeriamo di averne sempre una confezione in caso di pazienti che riferiscono di allergia al lattice

Diga PERIODENT Hi-Tech latex free 15 x 15 cm, conf. 20 fogli

LATEX FREE MEDIA € 36,50			
Verde	12 075321	Blu	12 075324

## Uncini - Abbinamenti suggeriti

26N	26N	26N													26N						
14	14A	13A	27N	27N													14	26N	26N		
13A	13A	8A	2A	2A													12A	14	14A		
8A	8A	8	1	1	9	9	9	9	9	9	1	1	8	8A	8A						
8	8	4	0	0	6	6	6	6	6	6	0	0	4	8	8						
18	17	16	15	14	13	12	11	21	22	23	24	25	26	27	28						
48	47	46	45	44	43	42	41	31	32	33	34	35	36	37	38						
7	7	7	0	0	9	9	9	9	9	9	0	0	7	7	7						
8A	8A	8A	2A	2A													2A	2A	8A	8A	8A
12A	12A	12A	27N	27N													27N	27N	13A	13A	13A
14	14	14													14	14	14				
27	27	27													27	27	27				

## Tabella di conversione Uncini

Nella maggior parte dei casi la numerazione degli uncini dei principali produttori è identica

(es. uncini 9, 212, 00, 1, 2, 2A, 7A, 8A, W8A, 12A, 13A, 14A). In tabella elenchiamo alcune eccezioni, segnalando l'uncino alternativo consigliato.

IVORY PERIODENT	HYGIENIC	IVORY PERIODENT	HYGIENIC	IVORY PERIODENT	HYGIENIC	IVORY PERIODENT	HYGIENIC	IVORY PERIODENT	HYGIENIC	IVORY PERIODENT	HYGIENIC
0	00	W7A	W7	W11A	W8A	20	2	25N	B2	209N	00
W0	W00	7B	7	12	B1	W20	W2	26	W56	209S	00
W1	W2	W7B	W7	W12	B1	22	8A	26N	W56	212SA	B6
1A	2A	9	B6	13	B1	W22	W8A	27	7		
W1A	W2A	10	3	W13	B1	22A	B3	W27	W7		
3WEI	W56	W10	B1	W13A	W14A	W22A	B3	27N	W2A		
W4	W8	10A	8A	15	B5	23	8A	28N	W7		
5	8	W10A	W8A	16	B5	W23	W8A	30N	B1		
W5	W56	11	3	18N	7	23A	B2	31N	B1		
6	9	W11	B1	19	2	W23A	B2	56	14A		
7A	7	11A	8A	W19	W2	24N	B3	90N	B6		

Uncini Ivory 1° gruppo: 00, 0, 1, 2, 2A, 3, 4, 7, 8, 8A, 12A, 13A, 14, 14A, 56, W2, W2A, W3, W8A, W14A € 20,90.

Uncini Ivory 2° gruppo: 1A, 5, 7A, 10, 11, 26, 27, W0, W1, W4, W5, W7, W8, W14, 26N, 27N, 28N, W56, 6, 9 € 26,60.

Uncini Ivory 3° gruppo: 1T, 2T, 2AT, 14T, 56T, 9T € 34,70.

Uncini PERIODENT: 0, 00, 1, 12A, 13A, 14, 14A, 1A, 2, 212, 212SA, 26, 26N, 27, 27N, 2A, 7B, 8, 8A, 9, W12A, W13A, W2, W2A, W8A, 10, 10A, 11, 12, 13, 15, 20, 21, 22A, 23, 28N, 3, 4, 5, 56, 6, 7, 7A, 90N, W0, W1, W14, W14A, W3, W4, W5, W7, 210, 29 € 10,90. Uncino PERIODENT B4 € 13,90.



ESCAVATORI ENDODONTICI **ENDODONTIC EXCAVATORS** Hi-Tech

**PERIODENT** Hi-Tech



**33 015104** Escavatore 31L Manico SEX € 33,50



**33 011104** Escavatore Endo 31L Manico HEX 7 mm € 27,50

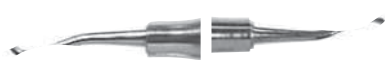

**33 015104** Escavatore 31L  
Manico SEX € 34,50

**33 011104** Escavatore 31L  
Manico HEX € 27,50



**33 015105** Escavatore 32L  
Manico SEX € 34,50

**33 015105/4** Escavatore 32L  
Manico SXSmall € 34,50



**33 015106** Escavatore 33L  
Manico SEX € 34,50

**33 011106** Escavatore 33L  
Manico HEX € 27,50



**33 015100** Escavatore PERIODENT Glick 2, Manico SEX inox cavo ø 10 mm € 39,50

Manico: HEX in acciaio Inox cavo, ø 7 mm



**33 01110** Escavatore PERIODENT Glick 2, Manico HEX inox cavo ø 7 mm € 29,50



**33 7111** Escavatore E31LK € 39,50

**E31LK** Punta piccole e affilate, efficaci per rimuovere tessuti di granulazione dallo spazio del legamento parod. e da altri siti impervi. Manico grande.



**33 025115** Escavatore/condensatore 49EX50 - Manico SEX € 39,50

Strumento lenticolare tagliente, ideale per la corretta applicazione del sottofondo protettivo conservando la ritentività della preparazione e mantenendo pulite le pareti.



**33 H2SPR18** Escavatore Hu-Friedy SPR18 € 46,00 ad esa € 12,00

## ESCAVATORI *EXCAVATORS* Rimozione dentina cariosa e sagomatura

**PERIODENT** Hi-Tech

Manico: SEX in acciaio Inox cavo, ø 10 mm



**33 025109** Escavatore 63/64 a lama [15-8-12] Manico SEX € 34,50



**33 025101** Escavatore 6/6  
Manico SEX € 34,50



**33 025111** Escavatore 6  
Manico SEX € 34,50

**33 025102** Escavatore 15/15 a lama  
Manico SEX € 34,50

**33 021102** Escavatore 15/15 a lama  
Manico HEX € 24,50



**33 025104** Escavatore 17/17  
Manico tondo € 29,50



**33 025105** Escavatore 18/18  
Manico SEX € 34,50

**33 021105** Escavatore 18/18  
Manico HEX € 24,50



**33 025106** Escavatore 19/19 SEX  
Manico SEX € 34,50

**33 021106** Escavatore 19/19  
Manico HEX € 24,50



**33 025110** Escavatore 65/66 a lama  
[10-6-12] Manico SEX € 34,50



**33 015104** Escavatore 31L  
Manico SEX € 34,50



**33 015105** Escavatore 32L  
Manico SEX € 34,50



**33 015106** Escavatore 33L  
Manico SEX € 34,50



**33 0251285** Escavatore 36/37  
Manico SEX € 34,50



**33 0251002** Escavatore E2  
[12-9-15] Manico SEX € 34,50

## STRUMENTI PREPARAZIONE CAVITARIA *HATCHETS*

**PERIODENT** Hi-Tech

Strumenti da taglio a forma di scure, tagliasmalto



**33 025126** Prep. cavit. CP13/14 [20-9-14]-Manico SEX € 29,50



**33 025123** Wedelstaedt CP5/6  
[15-15-3] Manico SEX € 29,50



**33 025125** Binangle CP11/12  
[15-8-8] Manico SEX € 29,50



**33 025128** Prep. Cavit. CP15/16  
[15-8-14] Manico SEX € 29,50

## SPINGI-INTARSI *MEDART* La pressione viene concentrata dove serve!

Consente all'operatore di mantenere un'ottima visibilità ed al paziente esercitare una pressione costante sull'inserito in gomma.

**33 929G200** Applicatore Medart per intarsi € 52,50 ad esa. € 29,00



## STRUMENTI PER RIFINIRE I MARGINI *MARGIN TRIMMERS*

*PERIODENT* Hi-Tech

Creano un bisello sui margini dello smalto; simili agli Hatchets, ma con lama curvata e bordo di taglio angolato.



33 025146 Margin Trimmer 79/80 ML [15-80-8-12] - Manico SEX € 28,50



33 025141 Margin Trimmer 26 DL [13-95-8-14] Manico SEX € 28,50



33 025142 Margin Trimmer 27 ML [13-80-8-14] Manico SEX € 28,50



33 025143 Margin Trimmer 28 DL [10-95-7-14] Manico SEX € 28,50



33 025144 Margin Trimmer 29 ML [10-80-7-14] Manico SEX € 28,50



33 025145 Margin Trimmer 77/78 DL [15-95-8-12] Manico SEX € 28,50



33 H2PKT5 Margin Trimmer Hu-Friedy PKT5 € 35,00 ad esa. € 9,00



## P.K. THOMAS CUTTING Per margini made in USA by Sutter

*PERIODENT* Hi-Tech



33 32120 PKT20 [12-4-8] PERIODENT/Suter € 19,90 ad esa. € 5,00



33 32121 PKT21 [9-3-8] PERIODENT/Suter € 19,90 ad esa. € 5,00



33 32122 PKT22 [12-80-4-8] PERIODENT/Suter € 19,90 ad esa. € 5,00



33 32123 PKT23 [9-80-3-8] PERIODENT/Suter € 19,90 ad esa. € 5,00

## STRUMENTI PREPARAZIONE CAVITARIA TRU-BAL *HATCHETS*

Made in USA by SUTER

Strumenti da taglio a forma di scure, tagliasmalto

Strumenti in acciaio inox della migliore qualità con parti lavoranti in acciaio inossidabile di tipo chirurgico, perfettamente riaffilabile per poter sempre disporre del taglio dello strumento nuovo!



33 32042 Tru-Bal PERIODENT/Suter Off- Angle TB42S [15-10-16] € 25,90 ad esaurimento € 5,00



33 32043 Tru-Bal PERIODENT/Suter Off- Angle TB43S [15-10-16] € 25,90 ad esaurimento € 5,00



33 32044 Tru-Bal PERIODENT/Suter Off- Angle TB44S [10-10-16] € 25,90 ad esaurimento € 5,00



33 32045 Tru-Bal PERIODENT/Suter Off- Angle TB45S [10-10-16] € 25,90 ad esaurimento € 5,00



33 32232 PERIODENT/Suter Off- Angle Tucker 232 [10-98-10-16] € 25,90 ad esaurimento € 5,00

## STRUMENTI PER ORIFICAZIONI Made in USA BY SUTER *PERIODENT* Hi-Tech



33 32GF07 Suter LLGF 33 Manico singolo OCS € 23,00 ad esa € 5,00



33 32GF06 Suter LLGF 21 - Manico doppio OCS € 23,00 ad esa € 5,00



33 32GF10 Ferrier 30T Manico singolo OCS € 23,00 ad esa € 5,00

## COMPATTATORI/BRUNITORI *CONDENSERS/BURNISHERS*

*PERIODENT* Hi-Tech

Le punte di diametro ridotto non zigriate sono ideali per la condensazione dei materiali compositi, (zigriati a richiesta).



**33 025205** Brunitore B27/29 - Manico SEX € **23,50**  
**33 025205/4** Brunitore B27/29 - Manico tondo € **19,90** ad esa € 10,00



**33 025208** Compattatore PD18 Manico SEX € **23,50**



**33 025204** Compattatore B27/27S Manico SEX € **23,50**



**33 025206** Compattatore B25/26 Manico SEX € **23,50**



**33 025207** Compattatore Ladmore 3 Manico SEX € **23,50**



**33 H264** Brunitore Hu-Friedy PLG1T € **32,50** ad esa € 9,00



**33 H201NS** Otturatore PLG0-1NS € **29,00** ad esa € 9,00

Immagine da inserire

**33 025770** Otturatore/modellatore *PERIODENT* 1770 M.OC € **19,90** ad esa € 5,00

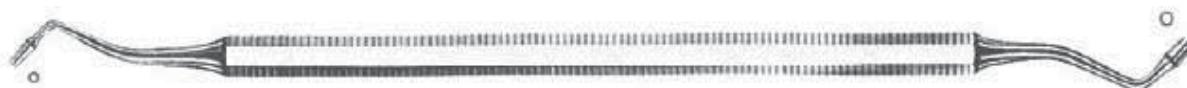

**33 02561** Compattatore Hollenback H1 - Manico Inox OC € **19,90** ad esa € 9,00



**33 H2121B** Brunitore Hu-Friedy Manico 5 € **35,70** ad esa. € **9,00**



**33 025262** Compatt./applicatore DY1 Ivan Inox OC € **19,90**



**33 025263** Compattatore DY2 Ivan Inox OC € **19,90**



**33 025264** Compatt. Otturatore DY3 Ivan Tipo "Dycal" Inox OC € **19,90**



**33 H25RF1** Compatt. Hu-Friedy RF1 Inox OC € **29,00** ad esa. € **9,00**



**33 H216M** Compattatore Hu-Friedy PLG6M € **32,50** ad esa. € **9,00**

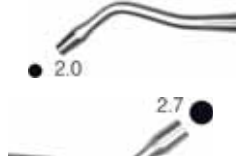

**33 02562** Otturatore Hollenback H2 Manico 41 € **19,90**



**33 02573** Otturatore Hollenback H3 Manico tondo 6 € **19,90** ad esa € 9,00



**33 02564** Otturatore Hollenback H4 Manico 41 € **19,90**



**33 H25RF2** Compatt. Hu-Friedy RF2 Inox OC € **29,00** ad esa. € **9,00**



**33 0251199** Compattatore *PERIODENT* PLG 0/1 € **29,00** ad esa. € **9,00**



**33 H210T** Otturatore Hu-Friedy Marquette PLG OT € **29,00** ad esa. € **9,00**

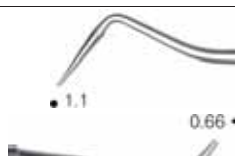

**33 0251304** Compattatore B27/27S Manico SEX € **24,50**



**33 0251208** Otturatore Markley n.6 Manico M2 € **19,90**

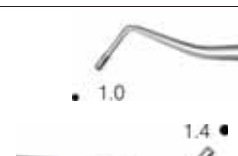

**33 0251199** Otturatore Hu-Friedy Marquette 0/1 liscio Manico 41 € **19,90**

**33 02572** Otturatore Hollenback 1/2 Manico tondo 6 € **19,90**

## STRUMENTI PER AMALGAMA *AMALGAM INSTRUMENTS*

*PERIODENT* Hi-Tech



**33 021000** Spingi amalgama doppio AC5202 - Impugnatura zigrinata antiscivolo € 29,00

 <p><b>33 025281</b> Ivan 1C Manico Inox RBS € 19,90 ad esa € 5,00</p>	 <p><b>33 025282</b> Wiland 8 Manico Inox OC € 26,50 Simile ad un piccolo scaler con lame taglienti. Ideale per la sagomatura iniziale di creste e superfici prossimali.</p>	 <p><b>33 025283</b> Cleioide-discoide 89/92 Manico Inox RBS € 21,00</p>
 <p><b>33 02573</b> Hollenback 3 Modellatore € 19,90 ad esa € 9,00</p>	 <p><b>33 021050S</b> Hollenback 3S Modellatore € 19,90</p>	 <p><b>33 021018</b> Sprengel 18 Modellatore € 19,90</p>

**33 522603** Modellatore Shofu 3 Manico Inox OC € 29,30 ad esa € 9,00



**33 522605** Modellatore Shofu 5 Manico Inox OC € 29,30 ad esa € 4,00



## MODELLATORI *CARVERS*

*PERIODENT* Hi-Tech



**33 025281** Ivan 1C Manico Inox RBS € 21,00 ad esa € 5,00



**33 025225** Modellatore IPC - Manico SEX € 24,50  
Lama curva estremamente sottile, ideale per l'adattamento alle superfici interprossimali



**33 025223** Hollenback 3 Manico SEX € 24,50  
**33 02573** Hollenback 3 Manico tondo 6 € 19,90 ad esa € 9,00



**STICK PLACER** *PERIODENT* Applicatori monouso per portare e posizionare  
Pratici applicatori per il posizionamento sicuro.

- Utilizzabile diverse volte durante un singolo trattamento
- Mantiene la presa anche dopo il contatto con la saliva
- La punta adesiva trattiene in sicurezza intarsi inlay e onlay, faccette, bande, attacchi e gioielleria dentaria
- Si piega facilmente per un agevole accesso, ovunque
- La punta piegata resta in posizione
- Dispenser studiato per proteggere le punte e per facilitarne l'uso.

**46 P9183** Stick Placer 50 pz. .... 27,50

**SPATOLE APPLICATIVE HEIDEMANN *SPATULAS* Hi-Tech S. Steel**

**PERIODENT Hi-Tech**



**SPATOLE PER CEMENTO PCS HI-TECH S. STEEL**

**PERIODENT Hi-Tech**



**SPATOLA COMPOSITI CMI 24 HIGH-TECH COATING Strumento antiadesione per Composito**

La superficie nera in alluminio anodizzato elimina l'appiccicosità dei compositi e non abrade le ricostruzioni.



**33 927118** Spatola compositi CMI 24 € 35,00

Questa spatola nasce dall'esigenza clinica di prelevare correttamente il composito dal tubetto. Gli angoli smussi evitano di danneggiare il terminale del tubetto e quindi di includere frammenti di plastica nel composito. La sua ampia area di contatto con il materiale composto permette di compattarlo rendendo meno probabile l'inclusione di bolle. **Dr. Giuseppe Chiodera**

**SPATOLA *PERIODENT* 551C**



**Dr. Riccardo Becciani**

"La spatolina Periodent hi-tech 330212551C grazie alla ridotta sezione ed al minimo spessore risulta particolarmente utile in situazioni cliniche come il rabbocco della diga, la modellazione della cresta marginale di una seconda classe, alcune fasi di stratificazione, masse in IV classe e l'inserimento dei fili di retrazione a livello subgingivale."

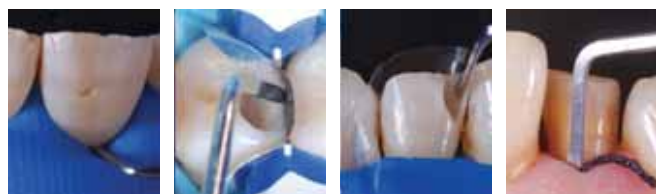

**33 0212551C** Spatola Compo 551C PERIODENT € 36,00



Set di strumenti base necessari per l'applicazione adeguata e la modellazione morfologicamente corretta dei compositi

## COMPOSCULP SET *PERIODENT* PREMIUM "Best choice"

Strumenti di precisione per compositi con punte sostituibili

Set di strumenti base necessari per l'applicazione adeguata e la modellazione morfologicamente corretta dei compositi.

- Punte intercambiabili sottoposte ad uno speciale trattamento termico e lucidate a specchio
- Codifica cromatica dei manici, in plastica speciale, per l'immediato riconoscimento degli strumenti.



**33 085PCS5 CompoSculp Set 5 Strumenti ..... 204,55**

CompoSculp <i>PERIODENT</i> strumenti doppi Cone-Socket € 46,75				
CS1/2	CS3/4	CS5/6	CS7/8	CS9/0
33 085CS12	33 085CS34	33 085CS56	33 085CS78	33 085CS90



**33 0859202,4,6,8,10** Manici con Socket senza punte (specificare colore) € 18,00

Inserti singoli CompoSculp avvitabili € 19,90				
CS1	CS3	CS5	CS7	CS9
33 085CS1	33 085CS3	33 085CS5	33 085CS7	33 085CS9
CS2	CS4	CS6	CS8	CS10
33 085CS2	33 085CS4	33 085CS6	33 085CS8	33 085CS10

Grazie Dott. Roberto Spreafico



Shofu Brownie & Greenie



## COMPOSCULP SET *PERIODENT* Hi-Tech

Per la modellazione dei compositi con manico inox ErgoClean

Come la serie Compo Sculp sopra ma non smontabili.

- Acciaio inox hi-tech
- Perfettamente lisci, facili da pulire
- Sezione esagonale ampia per una facile e sicura presa.

**33 021KD5 CompoSculp Set 5 Strumenti ..... 170,00**

CompoSculp <i>PERIODENT</i> strumenti doppi € 36,00				
CS1/2	CS3/4	CS5/6	CS7/8*	CS9/0
33 021D12	33 021D34	33 021D56	33 021D78	33 021D90



\*Ideale anche per tunnelizzare le papille in parodontologia



**EZ-ID Rings** Anelli innovativi per la codifica a colori

- Preconfezionati in dispenser di facile impiego.
- Fine degli anelli dispersi. Basta far scorrere lo strumento all'interno dell'anello e staccarlo.

**33 3993200** EZ-ID Rings Anelli in dispenser 25 pz. (specificare colore). . . **12,82**



## SEPARATORE ELLIOT



**Elliot** solitamente per denti con contatti stretti per separazioni di breve durata, ad es.:  
 • esame della superficie prossimale • lucidatura finale della superficie prossimale già restaurata. A forma di cuneo

appuntito viene inserito tra i denti per fornire la quantità desiderata di separazione.

**33 071902** Separatore Elliot..... **64,00**

## SEPARATORE IVORY

**14**

Utilissimo anche per la cementazione contemporanea di due faccette, situazione in cui i punti di contatto creano problemi. Si procede con la prova di 1 faccetta alla volta; poi se ne cementa 1 e, dopo aver rimosso il cemento eccedente, si posiziona l'altra con il separatore in sede.

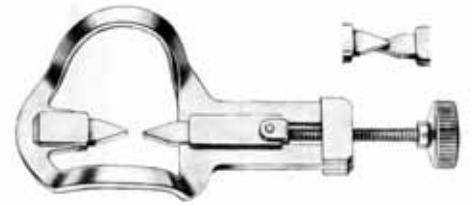

**33 071914** Separatore Ivory 14 ..... **64,00**

**Ivory** utilissimo anche per la cementazione contemporanea di due faccette, situazione in cui i punti di contatto creano problemi. Si procede con la prova di faccetta alla volta; poi se ne cementa 1 e, dopo aver rimosso il cemento eccedente, si posiziona l'altra con il separatore in sede.



## CCI e CMI PREMIER Estremità in nitruro di titanio, che previene l'adesione

La superficie nera in alluminio anodizzato degli strumenti CMI e CCI elimina l'appiccicosità dei compositi e non abrade o decolora le ricostruzioni.

Pulizia/sterilizzazione: Non mischiare metalli diversi nella stessa busta. Pulire con un panno. Non esporre a soluzioni con pH superiore a 8 o contenenti iodofori.

### Contatti nei Compositi (CCI) in Alluminio anodizzato



**33 927101** Modellatore CC1 Mini/Small € **33,00**



**33 927102** Modellatore CC2 Small/Med. € **33,00**



**33 927103** Modellatore CC3 Med/Large € **33,00**

### Manipolazione compositi (CMI) in Alluminio anodizzato



**33 927118** Spatola Compositi CMI 24 € **35,00**



**33 927116** Modellatore CMI 21B € **33,00**



**33 927117** Modellatore CMI Black 1/2 € **33,00**



**33 927111** Modellatore CMI 1 € **33,00**



**33 927112** Modellatore CMI 2 € **33,00**



**33 927113** Modellatore CMI 3 € **33,00**



**33 927114** Modellatore CMI 4 € **33,00**

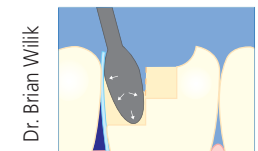

Dr. Brian Wilik

### Tecnica CCI

Ottenimento del contatto con una leggera pressione del CCI sul dente adiacente.

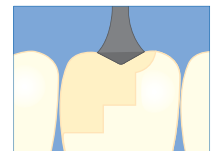

### Tecnica CMI

Il modellatore Acorn (21B) è utile nello stabilire i contorni anatomici prima della modellazione.



Questa spatola nasce dall'esigenza clinica di prelevare correttamente il composito dal tubetto. Gli angoli smussi evitano di danneggiare il terminale del tubetto e quindi di includere frammenti di plastica nel composito. La sua ampia area di contatto con il materiale composto permette di compattarlo rendendo meno probabile l'inclusione di bolle.  
 Dr. Giuseppe Chiodera



## MODELLATORI **CARVERS** COMPOSCULP DIETSCHI HU-FRIEDY

Le punte di diametro ridotto non zigrinate sono ideali per la condensazione dei materiali compositi, (zigrinati a richiesta).

**33 H21D12** Composculp Dietschi Composite #1/2 manico inox liscio € 44,50



**33 H21DDS** Set 5 strumenti Composculp Dietschi Composite manico inox liscio € 199,00

## COMPOSITE INSTRUMENTS Estremità in nitruro di titanio, che previene l'adesione GARRISON



**33 923T08** Modellatore 5 in 1 € 105,00

Modellatore di forma ovoidaleopposta. Per facilitare la ricostruzione dell'anatomia occlusale.

Condensatore in 2 misure.



**33 923T09** Modellatore 5 in 1 - TN9 € 105,00

Modellatore in 2 misure con superficie frontale arrotondata. Pallina per modellazione occlusale prima della polimerizzazione.

Spatola più lunga, né troppo grande né troppo fine e strumento per facilitare il ristabilimento dell'anatomia occlusale.



**33 923T01** Spatole medie € 42,00



**33 923T02** Spatola media / modellatore medio € 42,00



**33 923T03** Spatola media / modellatore grande € 49,00



**33 923T04** Spatole supersottili corte € 49,00

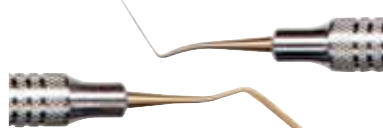

**33 923T05** Spatole supersottili lunghe € 49,00



**33 923T06** Otturatori multifunzionali corti / medi € 60,00

33 06313S

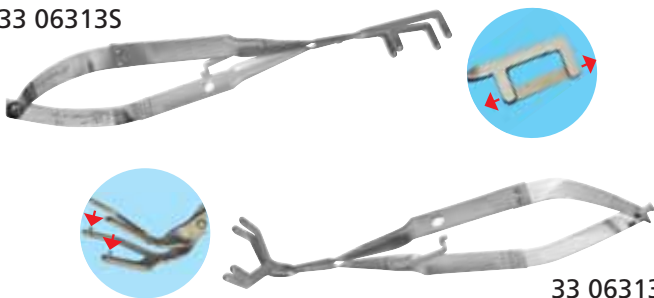

33 06313A

## STRIP FORCEPS PERIODENT BY LASCHALL

Tengono le strip di lucidatura e finitura lontano dalle dita.  
**1.** Riducono l'incidenza di traumi ai tessuti molli **2.** Grande risparmio - si utilizzano strip più corte per ogni procedura (fino a 5 utilizzi per strip) **3.** Grande ergonomia - facile da preparare e utilizzare

**33 06313S** Pinzetta per strip PL dritta W/L ..... **355,00**  
**33 06313A** Pinzetta per strip PL angolata W/L ..... **355,00**

## PINZA UNIVERSALE GARRISON

Per la presa sicura degli uncini per diga e degli anelli delle matrici sezionali.

**33 963100** Pinza universale Garrison ..... **92,00**



dei

Nuovo, per ottenere restauri anatomicamente naturali, riducendo il tempo per la modellazione e rifinitura. **Halo** assicura dei punti di contatto stretti a garanzia della longevità del restauro.

La massima separazione tra i denti ottenuta grazie alla forza dell'anello in Nitinol e alla forza attiva del cuneo **Halo**. Questo sistema ideale di separazione consente facilmente di restaurare singoli denti o restauri back-to-back.

Il design unico della punta e del profilo dell'anello **Halo** permette alla matrice di adattarsi completamente alla preparazione dal margine gengivale alla cresta marginale e aiuta a mantenere la forma anche in preparazioni estese, garantendo sempre restauri che si adattano all'anatomia naturale del dente.



**Quando i restauri presentano perfetti punti di contatti e una curvatura anatomica il tempo della loro modellazione e rifinitura si riduce. HALO GARANTISCE CIÒ PER OGNI SINGOLO RESTAURO.**



HALO Matrici Original 0038 mm			
mm	50 pz	€ 52,00	100 pz € 98,00
3,5	23 123448 (5448)		23 123449 (5449)
4,5	23 123450 (5450)		23 123451 (5451)
5,5	23 123452 (5452)		23 123453 (5453)
6,5	23 123454 (5454)		23 123455 (5455)
7,5	23 123456 (5456)		23 123457 (5457)



HALO Matrici Firm 0038 mm			
mm	50 pz	€ 52,00	100 pz € 98,00
3,5	23 123059 (5059)		
4,5	23 123062 (5062)		23 123063 (5063)
5,5	23 123064 (5064)		23 123065 (5065)
6,5	23 123066 (5066)		23 123067 (5067)
7,5	23 123068 (5068)		



HALO Matrici Firm Non-Stick 0038 mm			
mm	50 pz	€ 60,80	100 pz € 115,50
3,5	23 123049 (5049)		
4,5	23 123051 (5051)		23 123052 (5052)
5,5	23 123053 (5053)		23 123054 (5054)
6,5	23 123055 (5055)		23 123056 (5056)
7,5	23 123057 (5057)		

**Kit HALO Original.** 2 anelli universali, 25 matrici per dimensione: 3,5-4,5-5,5-6,5-7,5 mm, 25 cunei per dimensione: S-M-L - 1 organizer Halo - 1 pinzetta - 1 pinza per anelli. 23 123831 (4831) € 472,80

**Kit HALO Intro Original.** 2 anelli universali, 25 matrici per dimensione: 3,5-4,5-5,5-6,5-7,5 mm, 25 cunei per dimensione: S-M-L - 1 organizer Halo. 23 123832 (4832) € 318,30

**Kit HALO Mini Original.** 2 anelli universali, 5 matrici per dimensione: 3,5-4,5-5,5-6,5-7,5 mm, 5 cunei di ciascuna dimensione: S-M-L - 1 organizer Halo. 23 123835 (4835) € 205,00

**Kit HALO Intro Firm.** 23 123834 (4834) € 318,30

**Kit HALO Intro Firm-Non-Stick.** 23 123833 (4833) € 318,30



HALO Cunei 100 pz € 39,30	
S	23 181042 (5042)
M	23 181043 (5043)
L	23 181044 (5044)

HALO Anelli Universali	
1 pz € 110,20	2 pz € 198,80
23 122008 (5008)	23 122009 (5009)

### OMNI-MATRIX™ ULTRADENT Portamatrici Monouso a banda Unico! Con testina rotante, l'adesione avviene SEMPRE con l'orientamento corretto!

Portamatrice monouso a banda, facile da usare. È sufficiente regolare la circonferenza della banda girando l'impugnatura a vite conica. La testina orientabile brevettata si adatta facilmente a qualsiasi quadrante. Dopo aver completato la ricostruzione si rimuove facilmente, lasciando il materiale da restauro intatto. La banda in acciaio inox è sottile, adattabile e improntabile. La forma senza alette permette inoltre un inserimento agevole dei cunei. Disponibile anche in Mylar.

- Facile da posizionare – già dalla prima volta!
- Codifica cromatica per una rapida scelta
- Bande sottili, adattabili e brunibili.



OMNI-MATRIX	"Winged" con alette 48 pz.	"Wingless" senza alette 48 pz.
6,5x0,025 mm. <b>Arancione</b>	23 13801 € 77,90	23 13701 € 77,90
6,5x0,038 mm. <b>Verde</b>	23 13802 € 77,90	23 13702 € 77,90
5,2x0,038 mm. <b>Viola</b>	23 13804 € 77,90	23 13704 € 77,90
6,5x0,064 mm. <b>Rosso</b> in Mylar	23 13803 € 102,20	23 13703 € 102,20



"wingless" (senza alette).



"wingless" (con alette).



## PINZA UNIVERSALE *PERIODENT* UNI C&R

Le punte particolari consentono un inserimento agevole anche nelle zone più distali. Il disegno della speciale scanalatura in punta angolata consente l'utilizzo con qualunque anello per le matrici sezionali.

12 05150 Pinza *PERIODENT* Universal CR 17 cm **79,00**



## PINZA E PINZETTA per anelli e matrici *ULTRADENT*

La pinza universale *Halo Ring* è indicata per il posizionamento facile e stabile di tutti gli anelli dei sistemi di matrici sezionali.

33 161HF Pinza universale Halo Ring 5047 **75,00**

La pinzetta *Halo Matrix* ha il profilo ideale per posizionare e levare in totale sicurezza le matrici sezionali da ogni angolazione.

33 161HT Pinzetta Halo Matrix 5048 **75,00**



## PINZA ALLARGA ANELLI *COMPOSI-TIGHT* 3D FUSION

Pinza allarga anelli migliorata per posizionamento più facile e preciso • In acciaio temperato, impedisce qualsiasi flessione e garantisce una lunga durata • Apre facilmente tutti gli anelli, indipendentemente dalla forza e della grandezza della mano • Funziona con tutti gli anelli di qualsiasi produttore.

33 963XP01 Pinza per anelli 3D Fusion **97,00**

## *Composi-Tight* Matrix Forceps



## PINZA PORTA MATRICI *COMPOSI-TIGHT*

• **Posizionamento preciso:** le punte hanno un'inclinazione di 75° con orientamento occlusale-gengivale, garantendo un angolo di posizionamento più appropriato rispetto a quello delle pinze comunemente utilizzate. Le punte TC con inserti in **carburo di tungsteno** permettono di prendere la matrice dal margine superiore anche in un piccolo angolo e prevenire distorsioni dell'area interprossimale della stessa. • Presa ineguagliabile: presa eccezionale e un controllo tattile per i punti d'accesso difficili.

33 963101 Pinza per matrici BFA1 **145,00**

## Forceps



## PINZE PORTA ANELLI *FORCEPS* GDS

**Sviluppate per la presa sicura di tutti gli anelli Garrison**

• Essenziale per il posizionamento facile e stabile degli anelli. Non bascula e non si sgancia come le tradizionali pinze per diga • Diversamente da molte pinze per diga, produce la forza separatrice che serve per aprire gli anelli più resistenti e applicarli sui molari • Separa tutti gli anelli.

33 963300 Pinza allarga anelli Gold AUMRDF-100 **80,00**



## PINZETTA PORTAMATRICI 75 *LASCHAL*

**Specifica per inserire e rimuovere le matrici sezionali!**

• La matrice viene afferrata e inserita con la sola estremità del becco e rimossa dal nuovo contatto (stretto), afferrandola con l'intera lunghezza dello stesso • Forza di oltre 10 kg + senza scivolamenti: più che sufficiente per rimuovere agevolmente le matrici trattenute più saldamente.

33 36135CD Pinza Matrici sezionali **138,00**  
Modello Uniband, superfici punte carburo/diamante





**OPERA** Pinza multiuso di utilità  
 "Tienila in vista sul servomobile, prova per un giorno... non nel cassetto!  
 Per mettere e sfilare un cuneo. Per sfilare una matrice.  
 Per passare le strisce abrasive, ecc." *Dr. Giuseppe Chiodera*



34 031230 Pinza multiuso Opera € 149,00

Grazie Dr. Giuseppe Chiodera (BS)



Chiusura Stabile



Braccio di leva molto favorevole pressione elevata



POSIZIONAMENTO DEL CUNEO



Pareti zigrinate per i migliori Grip sui cunei durante la spinta



sia in composito sia in ceramica



Lucidatura superfici interprossimali con le striscette diamantate



Rimozione/Provisori

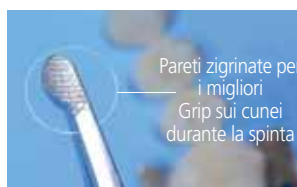

Pareti zigrinate per i migliori Grip sui cunei durante la spinta



**RAPTOR** Pinza per la rimozione di matrici

Fai fatica a ritirare le matrici alla fine del restauro? Il Raptor non molla mai presa! La finezza e la forza delle sue ganasce ti consentono anche di afferrare qualsiasi tipo di piccolo oggetto, frammenti, strumenti rotti, coni d'argento, ecc.

33 14521 Raptor, pinza per la rimozione di matrici ..... 89,00



nr. 1

nr. 2

Sterilizzabili in autoclave



23 01242 Matrici Brenner A



23 01243 Matrici Brenner B

**PORTAMATRICI DR. BRENNER** Originali



Il taglio asimmetrico consente la conicità che garantisce il contatto gengivale più stretto per una sigillatura intima in tutti i restauri • **Perfettamente stabili** • **Spessore ideale anche per spazi stretti** • **Profilo snello senza ingombri per ottenere sempre bombature adeguate.**

nr. 1 per quadrante dx/sup., sx/inf. nr. 2 per quadrante dx/inf., sx/sup.

23 011K1 Portamatrici Brenner Kit ..... 195,00

2 Portamatrici: 1 dx/sup.-sx/inf. 2 dx/inf.-sx/sup. + 10 Matr. Brenner

23 01242 Matrici Brenner A diritte 114 pz. ca. .... 169,00

23 01243 Matrici Brenner B curve 108 pz. ca. .... 169,00



**TRIMAX Addent** Formatore per Punti di Contatto Prossimali posteriori in composito

**Caratteristiche** • Mantiene la matrice a contatto • Manico durevole sterilizzabile in autoclave e a freddo in plastica dura; design anatomico e provvisto di supporto per la guida luminosa delle lampade da 7 a 11 mm di diametro • Puntali micro lite in 3 dimensioni posizionabili a 4 angolature diverse; in plastica polisulfonica sono modificabili. **Vantaggi** • Elimina i contatti posteriori aperti • Migliora la polimerizzazione dei compositi • Perfetto adattamento alle preparazioni prossimali a box.



23 37101 Trimax Kit 2 manici ster. - 60 micro puntali monop. .... 202,65  
 (20 prem., 20 mol. e 20 mol. grandi)

23 37102 Trimax premolari 60 pz. .... 85,73

23 37103 Trimax molari 60 pz. .... 85,73

23 37104 Trimax molari L 60 pz. .... 85,73

23 37105 Trimax Manici 2 pz. .... 105,00



Made in USA  
by Parkell



**DIGITEST III**

Test elettronico di vitalità pulpare

Precisione e confort per il paziente, ergonomia e affidabilità

- Impulso oscillante e non corrente costante = nessun fastidio
- Dispositivo digitale = accuratezza e leggibilità
- Funzionamento intuitivo = contatto e avvio
- Possibilità di regolare e memorizzare 3 velocità degli impulsi



59 51130 Digitest III Kit..... **650,00**  
 Contiene 4 Sonde autoclavabili: standard 1 corta (denti anteriori), 1 lunga (denti posteriori); 2 sonde di precisione, labiale e linguale; 1 clip di terra

**SONDA ENDODONTICA PERIODENT**

33 015101 Sonda DG 16/16. Manico SEX..... **28,50**  
 acciaio inox cavo, Ø 10 mm

**ESCAVATORE ENDODONTICO PERIODENT**

33 015100 Escavatore Glick 2 ..... **35,00**

**SPRING ACTION PERIODENT**

La pinzetta "furba" Uno strumento insostituibile!

- Presa salda ma delicata di punte di carta, coni di guttaperca e perni
- Le punte si aprono premendo la molla e si chiudono rilasciandola.

33 011707 Pinzetta Spring Action..... **41,58**

**PINZETTA PER CONI E PUNTE PERIODENT**

Pinzette endodontiche con fermo.

33 01175 15,5 cm con fermo con scanalatura **16,50**  
 33 01176 15,5 cm con fermo senza scanalatura **15,50**

**IFSP PERIODENT** Pinze angolate per STRUMENTI fratturati  
 Ideale per afferrare e rimuovere dal canale radicolare gli strumenti fratturati. La parte lavorante è extra sottile, con un angolo di 60° e presenta una scanalatura seghettata per trattenerne saldamente qualunque frammento. Superficie sabbata per evitare riflessi.

33 0171FSP Pinzetta IFSP ..... **125,00**  
 33 0171FSPH Pinzetta IFSPH punte diamantate ..... **155,00**

**PEET IRPF PERIODENT** Pinzetta endodontica

Ideale per l'accesso, la manipolazione ed il recupero di perni e punte endodontiche. Testa curvata a 45°.

33 011782 Pinzetta endo. PERIODENT IRPF  
 Peet 45° 12 cm ..... **75,00**

**IFES - IFEL PERIODENT**

Pinzette endodontiche / Microchirurgiche

**Dati tecnici:** Altezza totale: 8 cm - Gambo: 3 cm  
**Testina:** IFES Small **8 mm** - IFEL Large **10 mm**

33 011780 Pinzette endodontiche IFES Fine **76,00**  
 33 011781 Pinzette endodontiche IFEL Large **76,00**

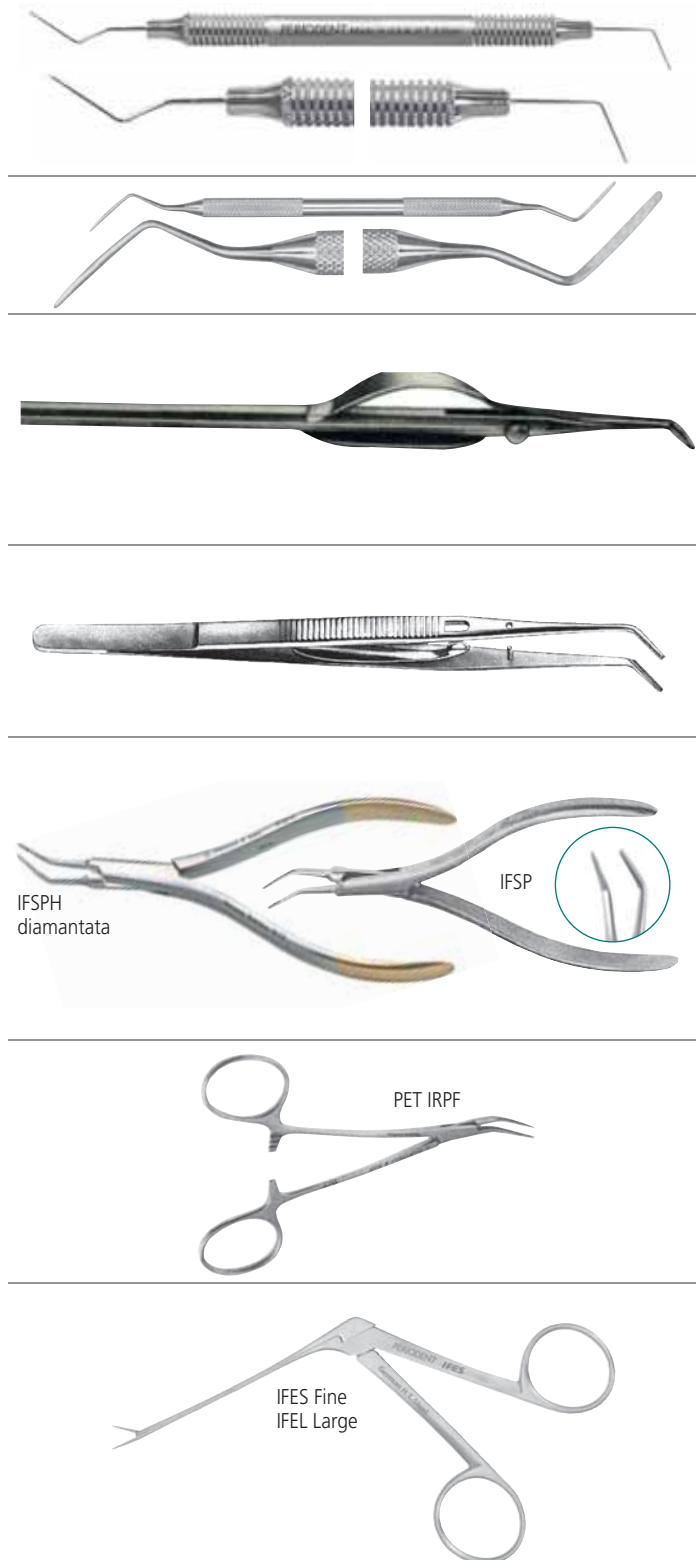



**PINZETTE ENDO FILE TACTILE 90° 75°**

Laschal

**PERIODENT**

Per la localizzazione del lume canalare mantenendo le dita fuori dal campo visivo.

- Ideali utilizzando ingranditori o microscopi e nella visione riflessa perché mantengono una perfetta linea visiva
- Ultra leggeri per consentire notevole sensibilità tattile grazie alla loro leggerezza, 14 gr.

**90°** Le punte si innestano nei fori del manico del file consentendo la rotazione mesio-distale fino a 270° per un facile accesso ai canali difficili p.e. canali mesiali-buccali di secondo molari mascellari.

**75°** Inserire le punte nei fori del manico del file per consentire la rotazione buccale-linguale fino a 270°.

33 31711	Pinzetta Endo File 75° E-W. ....	<b>295,00</b>
33 31712	Pinzetta Endo File 90° N-S. ....	<b>295,00</b>

PPR: Post Point Removal senza blocco



**POST POINT REMOVAL LASCHAL**

**PERIODENT**

Pinzette rimozione perni

Semplificano la rimozione di punte endodontiche, perni e pernetti e persino di file rotti. Si distinguono per la forza di presa superiore e per la sensibilità tattile che favorisce il lavoro negli accessi più stretti e nelle aperture più piccole.

- Angolate a 45° per migliorare drasticamente visibilità e accesso
- Punta in carburo di tungsteno
- Il modello con blocco mantiene la presa più salda fino al rilascio
- Estremità appuntite da 2 x 6 mm

Lunghezza 13,5 cm Completamente sterilizzabili. Garantite a vita contro ruggine, rilascio del rivetto e rottura quando usate nei modi indicati.

Angolazione	Senza blocco € 165,00	Con blocco € 185,00
45°	33 317506	33 317507

MEP 45: Micro Endo Point Laschal 45°

**MICRO ENDO POINT LASCHAL**

**PERIODENT**

Pinzette per coni e punte

I becchi delle pinzette Micro Endo Point conicizzano gradualmente fino ad una punta più fine, ideale per manipolare i coni di guttaperca e le punte di carta a maggiore profondità nei canali radicolari.

- Aiutano a "sentire" l'orifizio durante l'inserimento delle punte di guttaperca finali nel corso della condensazione laterale
- Ingegnerizzazione a pressione controllata e punte diamantate per una presa antiscivolo senza schiacciare le punte
- Modello con punta a 100° ideale per l'accesso alle radici mesiali mascellari
- Guida millimetrata per regolare le punte di GP alla profondità canalare
- Inserti in carburo di tungsteno da 0,8 3x mm per una presa più forte, utile per rimuovere frammenti di file trattenuti in modo lasco.

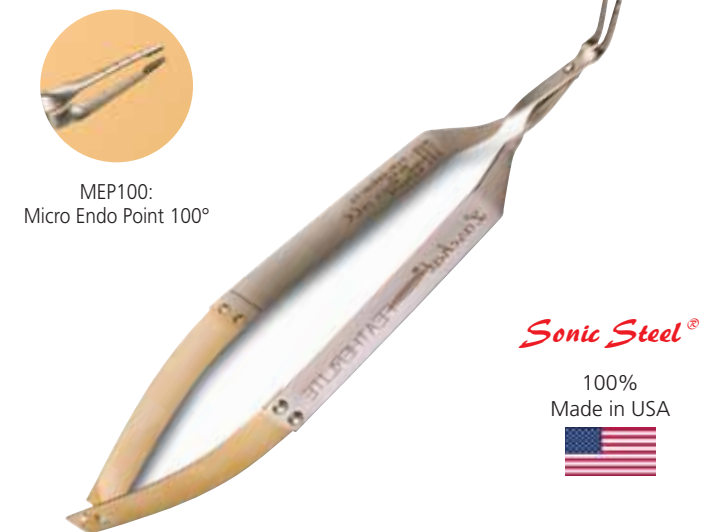

MEP100: Micro Endo Point 100°

Lunghezza 13,5 cm Completamente sterilizzabili. Garantite a vita contro ruggine, rilascio del rivetto e rottura quando usate nei modi indicati.

Angolazione	Senza blocco € 165,00	Con blocco € 185,00
45°	33 317521	33 317523

PINZETTA CON INSERTI IN CARBURO



PUNTE MICRO CON RIVESTIMENTO DIAMANTATO



**Sonic Steel®**

100%

Made in USA



**PERIODENT**  
by Laschal

Made in USA  
by Laschal



Lunghezza dalla piega: N/S 21 mm, E/W 30 mm



## PINZETTE STEIGLITZ MICRO CON BLOCCO

Per il recupero di file rotti e punte d'argento

• Le punte più sottili al mondo per raggiungere le aree più profonde • Punte in carburo tungsteno o diamantate\* • La flessibilità dello strumento impedisce la divaricazione delle punte per una presa sempre forte.

\* Entrambe le tipologie delle punte sono finissime, leggermente di più quella diamantata, leggermente più grip quella in carburo tungsteno.

N/S=orientamento camera vestibolo/linguale ant. e prem.

TC = Carburo di tungsteno

DIA = Punta diamantata

N/S	TC € 295,00	DIA € 310,00
N/S 45°	33 317145	33 317145D
N/S 75°	33 317175	33 317175D
N/S 90°	33 317190	33 317190D

E/W=orientamento camera mesio-distale dei molari

E/W	TC € 295,00	DIA € 310,00
E/W 45°	33 317245	33 317245D
E/W 75°	33 317275	33 317275D
E/W 90°	33 317290	33 317290D



## PINZETTE STEIGLITZ

**PERIODENT** Hi-Tech

Per radici e frammenti

Disponibili anche a 90° su richiesta

Steiglitz 15 cm	ZIGRINATO € 35	DIA € 59
45°	33 01778	33 01778H
90°	33 01779	33 01779H



## PINZETTE ENDO TWEEZERS

Le scanalature longitudinali e trasversali delle Endo Tweezers semplificano la manipolazione di tutti gli oggetti di forma cilindrica. Sono ideali in particolare per trasportare coni di gutta-perca, perni, punte di carta, ecc.

Oltre a beneficiare dei vantaggi offerti dalle Classic Tweezers (chiusura sicura e grande semplicità di apertura), queste pinze autobloccanti sono dotate di scanalature longitudinali e trasversali che consentono di maneggiare in modo ancora più agevole piccoli oggetti cilindrici (perni, coni di gutta-perca, ecc.). Diventano presto **INDISPENSABILI!**



Coni di gutta-perca



Punte di carta



Perni metallici



Perni in resina

33 11701	Pinzetta Endo Spring	29,50
33 11700	Pinzetta ESpring ValuePack 6 pz	135,50

# LEVA PERNI CORONE WAM'X

## WAM'X®

Più pratico, efficace e sicuro per rimuovere perni moncone e corone Richmond!



### ACCESSIBILITÀ

**Estremità** curve consentono di accedere a tutte le parti della dentatura, persino ai denti posteriori.



### ADATTABILITÀ

**Morsetti mobili** che consentono al perno di scegliere liberamente il proprio asse di disinserimento. 3 misure di morsetti intercambiabili in grado di adattarsi a ogni situazione.



### SEMPLICITÀ

**Vite di battuta** limita l'apertura della pinza durante e dopo l'estrazione del perno. Utilizzabile anche chiusa: mantenendo la pressione si controlla la salita del perno.



### RAPIDITÀ E SEMPLICITÀ

- Dimenticate i metodi e i dispositivi complessi o che richiedono troppo tempo
- Evitate ai pazienti interventi chirurgici scomodi e dai risultati aleatori
- WAM'X® consente di rimuovere in tutta semplicità qualsiasi perno moncone in 5 - 10 minuti al massimo.



### SICUREZZA

- La separazione nell'asse del perno preserva la radice e assicura al paziente un confort eccezionale
- WAM'X® consente al perno una totale libertà di traiettoria, riducendo così al minimo i rischi incorsi dalla radice.



### POLIVALENZA

- La forma originale di WAM'X® consente di operare su tutte le protesi con attacco intraradicolare metallico, comprese quelle sui denti posteriori.



**1** Fresare uno spazio fra ricostruzione coronale e radice.



**2** Inserire la coppia di morsetti.



**3** Azionare la pinza...

Grazie Dr. Giovanni Messina (AG)

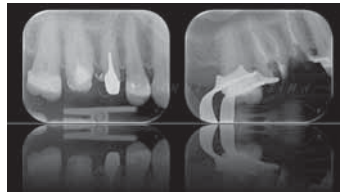

Rimozione di una corona Richmond - Dr William MULLER



33 11850	Pinza leva perni Wam'X Ultimate Kit: 1 Pinza Wam'X, 3 paia di morsetti, 3 paia di anellini in silicone, 5 morsetti SuperQuick	€ 795,00	
33 11856	Morsetti SuperQuick assortimento 5 pz.	€ 149,00	
33 11851	Morsetto SuperQuick XS 1 pz.	€ 38,00	
33 11852	Morsetto SuperQuick S 1 pz.	€ 38,00	
33 11853	Morsetto SuperQuick M 1 pz.	€ 38,00	
33 11854	Morsetto SuperQuick L 1 pz.	€ 38,00	
33 11855	Morsetto SuperQuick XL 1 pz.	€ 38,00	
33 11810	Pinza leva perni Wam'X Kit: 1 pinza, 3 paia di morsetti assortiti, 3 paia di rotelle assortite di silicone, 1 CD Rom interattivo	€ 695,00	
33 11811	Morsetto per Pinza leva perni Wam'X n.1 Small		
33 11812	Morsetto per Pinza leva perni Wam'X n.2 Medium		
33 11813	Morsetto per Pinza leva perni Wam'X n.3 Large		
33 11816	Anelli in silicone assortiti per Pinza leva perni Wam'X, 6 pz.		€ 24,00



**STRUMENTI RIMOZIONE GUTTAPERCA al microscopio** Dr Yoshi Terauchi  
**Per togliere residui all'apice e per la penetrazione di canali calcificati o gradini**

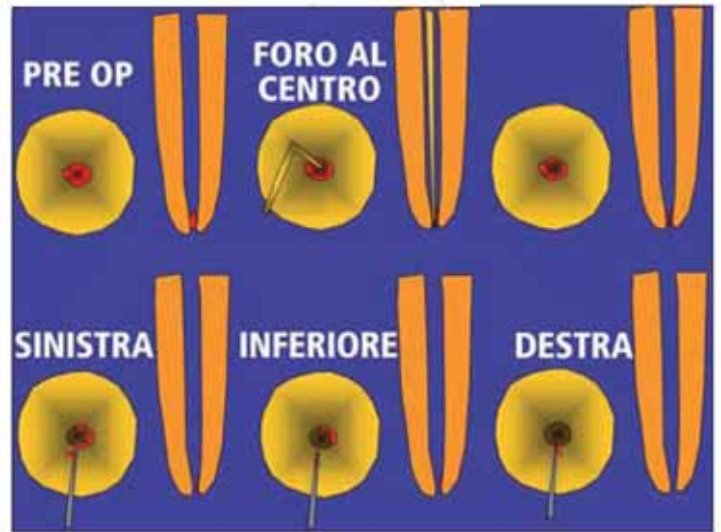
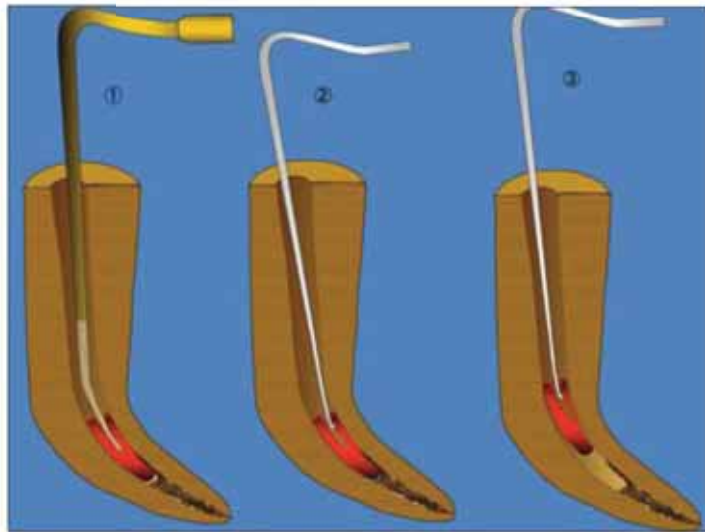

Creare un foro con la punta a ultrasuoni preferita. Premere la guttaperca contro la parete canale. Rimuovere il materiale con lo strumento. Date le misura del canale, la punta deve misurare 0,3 mm di meno. Conicità punta: 6% (.06) e  $\varnothing$  max 0,68 mm (0,8 per quello diamantato dritto), per una buona visualizzazione al microscopio.



**Piccolo uncino Sin/Dx € 194,00**  
 33 015EGLR EGPR-L/R 26 mm  
 33 015EGLRS EGPRS-L/R 18 mm



**Piccolo uncino Su/Giù € 194,00**  
 33 015EGUD EGPR-U/D 26 mm  
 33 015EGUDS EGPRS-U/D 18 mm



**Gutta e canali calcificati € 194,00**  
 33 015ELES Dritto diamantato



## MGR MICRO GUTTA REMOVER *PERIODENT*

Strumenti per la rimozione della Guttaperca al microscopio per togliere residui all'apice e per la penetrazione di canali calcificati o gradini



**Piccolo uncino Sin/Dx € 95,00**  
 33 017EGLRS EGPR-L/R 18 mm



**Piccolo uncino Su/Giù € 95,00**  
 33 017EGUDS EGPRS-U/D 18 mm



**Gutta e canali calcificati € 95,00**  
 33 017ELES Dritto diamantato 18/30 mm



Rimozione Guttaperca da uno stripping nel canale.

Grazie Dott. Lele Ambu



## Predictable Instrument Removal Using Indirect Ultrasonics

Maurício L. Basso, DDS; Neville J. McDonald, BDS, MS

Discipline of Endodontics University of Michigan School of Dentistry



### INTRODUZIONE

La frattura degli strumenti durante la strumentazione meccanica del canale radicolare è un incidente procedurale che crea problemi nei trattamenti canalari routinari.

Sebbene gli strumenti fratturati possono non compromettere il successo del trattamento, i frammenti dei file possono impedire il controllo microbico oltre l'ostruzione.

Il tentativo di rimozione degli strumenti fratturati può portare al trasporto del canale preparato, o a perforazione e/o ad un sovra allungamento che porta ad un indebolimento del dente.

È stato documentato che il tasso di separazione degli strumenti in acciaio inox è tra 0,25% e 6%, mentre quello degli strumenti in NiTi tra 1,3% e 10%. Sono state utilizzate varie tecniche per la rimozione di strumenti separati, in ogni caso non è possibile usare la medesima tecnica per ogni caso clinico.

### RIASSUNTO

Lo scopo di questa tavola clinica è quello di mostrare una tecnica di recupero usando il sistema di sonde diamantate FXP prodotte da Laschal e distribuita da **PERIODENT**; questi strumenti aiutano a creare uno spazio tra il file e la parete canalare rendendo agevole bypassare lo strumento separato.

### ATTESTAZIONI

Dr. Carolina Cucco, Dr. Darya Dabiri, Dr. Diogo Guerreiro, Dr. Indaiá Leibovitch, Dr. Jeffrey Lasner and Rackham Graduate School.

### RIFERIMENTI

- Crump MC, Natkin E. Relationship of broken root canal instruments to endodontic case prognosis: a clinical investigation. J Am Dent Assoc 1970;80:1341-7. 3.
- Hulsman M, Schinkel I. Influence of several factors on the success or failure of removal of fractured instruments from the root canal. Endod Dent Traumatol 1999;15:252-8.
- Iqbal MK, Kohli MR, Kim JS. A Retrospective Clinical Study of Incidence of Root Canal Instrument Separation in an Endodontics Graduate Program: A PennEndo Database Study J Endod 2006; 32:1048-52.
- Maradati AA, Hunter MJ, Dummer PM. Management of intracanal separated instruments. J Endod. 39:569-81.

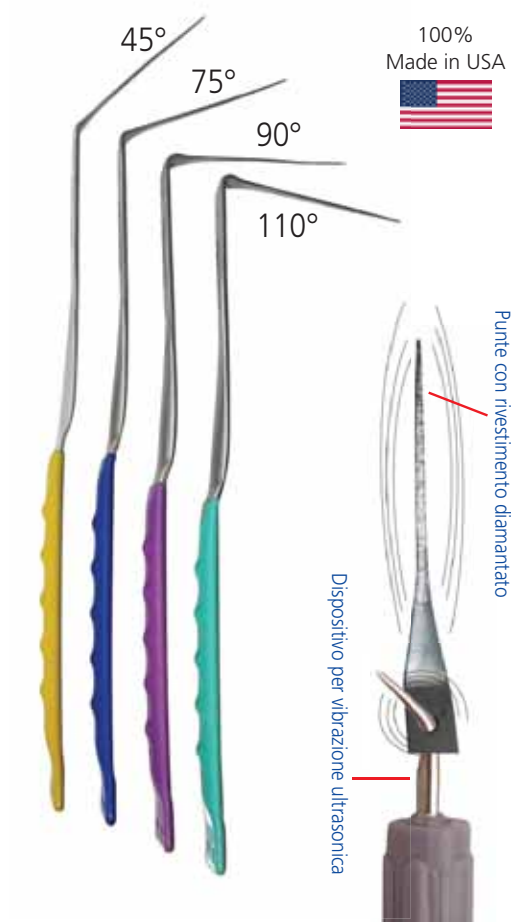

### FXP **PERIODENT** by Laschal **Sonde diamantate per file separati**

Creano una depressione e rendono accessibili i file separati anche in profondità.

- Quattro sonde diamantate con codifica a colori: 45°, 75°, 90°, 110°
- Micro sottili, per accedere alle aree più difficili
- Anti rottura.
- Rivestimento diamantato su entrambi i lati, crea una depressione tra il file e la parete dentinale.
- Procedono agevolmente attraverso anche i canali curvi.

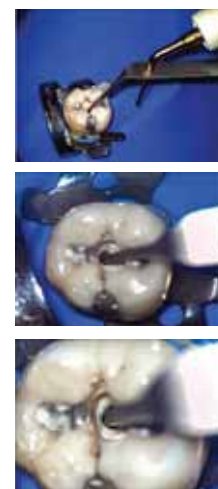

Numero	Descrizione	Angolo	Prezzo
33 913511	FXP Sonda diamantata <b>Giallo</b>	45°	395,00
33 913512	FXP Sonda diamantata <b>Blu</b>	75°	115,00
33 913513	FXP Sonda diamantata <b>Viola</b>	90°	115,00
33 913514	FXP Sonda diamantata <b>Verde</b>	110°	115,00

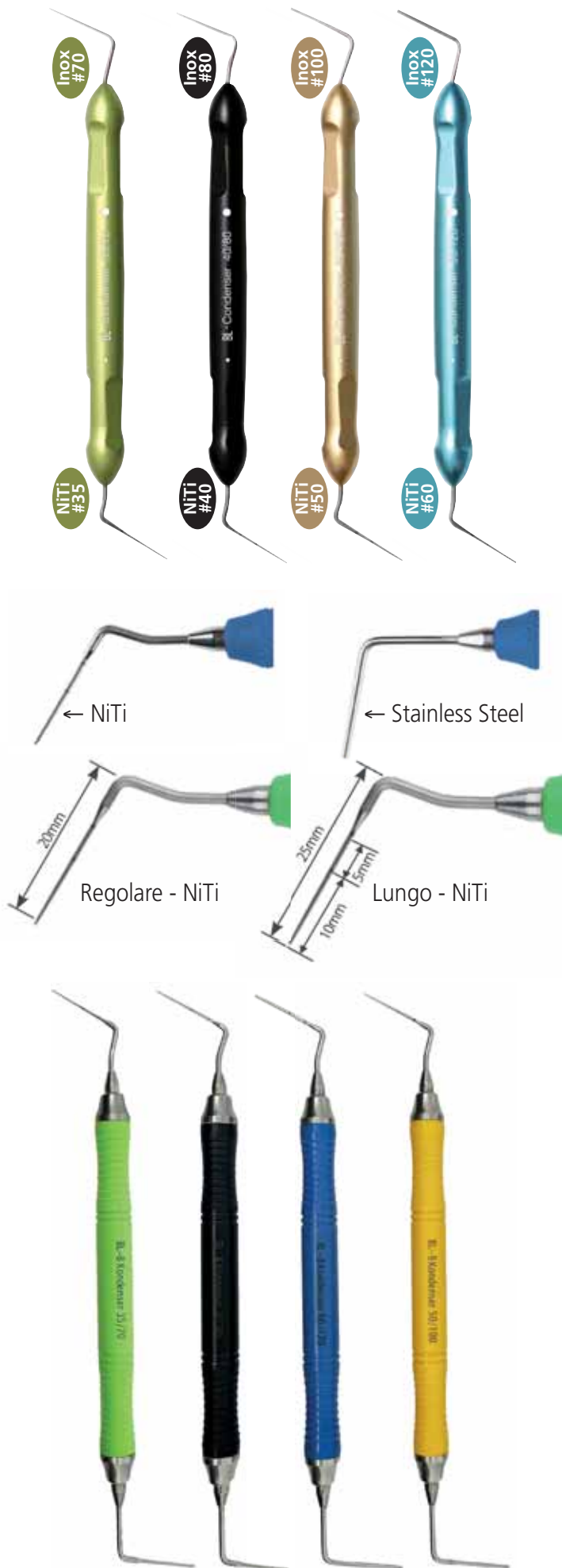

## S-KONDENSER Condensatori NiTi/Inox B&L BIOTECH

Strumenti doppi con punte in Nichel Titanio superflessibile e acciaio inox rigido

Regular 20 mm € 77,00	BL-S Kondenser Strumento doppio intero
33 513135	<b>Verde</b> 35 (A0.35±0.02) / 70 (A0.70±0.02)
33 513140	<b>Nero</b> 40 (A0.40±0.02) / 80 (A0.80±0.02)
33 513150	<b>Oro</b> 50 (A0.50±0.02) / 100 (A1.00±0.02)
33 513160	<b>Azzurro</b> 60/120

Long 25 mm € 89,00	BL-S Kondenser Strumento doppio intero
33 513135L	<b>Verde</b> 35 (A0.35±0.02) / 70 (A0.70±0.02)
33 513140L	<b>Nero</b> 40 (A0.40±0.02) / 80 (A0.80±0.02)
33 513150L	<b>Oro</b> 50 (A0.50±0.02) / 100 (A1.00±0.02)
33 513160L	<b>Azzurro</b> 60/120

33 513100 **Set 4 S Kondenser** 20 mm: in NiTi e Inox.  
€ 245,00

33 513100L **Set 4 S Kondenser long** 25 mm:  
in NiTi e Inox. € 283,00

## B-KONDENSERS X-CHANGE Condensatori NiTi/Inox B&L BIOTECH

Strumenti doppi con **punte intercambiabili** in Nichel Titanio superflessibile e acciaio inox rigido

Regular 20 mm € 95	BL-B Kondenser Strumento doppio XChange
33 513X35	<b>Verde</b> 35 (A0.35±0.02) / 70 (A0.70±0.02)
33 513X40	<b>Nero</b> 40 (A0.40±0.02) / 80 (A0.80±0.02)
33 513X50	<b>Oro</b> 50 (A0.50±0.02) / 100 (A1.00±0.02)
33 513X60	<b>Azzurro</b> 60/120

Long 25 mm € 99	BL-B Kondenser Strumento doppio XChange
33 513X35L	<b>Verde</b> 35 (A0.35±0.02) / 70 (A0.70±0.02)
33 513X40L	<b>Nero</b> 40 (A0.40±0.02) / 80 (A0.80±0.02)
33 513X50L	<b>Oro</b> 50 (A0.50±0.02) / 100 (A1.00±0.02)
33 513X60L	<b>Azzurro</b> 60/120

33 513XSET **BL-B Condenser Set**  
(35/70, 40/80, 50/100, 60/120) € 297

33 513XSETL **BL-B Condenser Long Set**  
(35/70, 40/80, 50/100, 60/120) € 327

## PLUGGER SCHILDER *PERIODENT* In acciaio Hi Tech Stain less Steel - \*Serie P 25 mm



Manico: SEX in acciaio Inox cavo, ø 10 mm



33 015135 Schilder 8    33 015136 Schilder 8½    33 015137 Schilder 9    33 015138 Schilder 9½    33 015139 Schilder 10    33 015140 Schilder 10½    33 015141 Schilder 11    33 015142 Schilder 11½    33 015143 Schilder 12

Plugger Schilder HTSS *PERIODENT* Manico SEX 1 pz. € 28,50 ad esa € 15,00 con manico come nell'immagine

## PLUGGER SCHILDER *PERIODENT* In acciaio Hi Tech Stain less Steel - \*Serie P 25 mm



Manico: 1S in acciaio Inox cavo, ø 5,7 mm



33 01535 Schilder 8    33 01536 Schilder 8½    33 01537 Schilder 9    33 01538 Schilder 9½    33 01539 Schilder 10    33 01540 Schilder 10½    33 01541 Schilder 11    33 01542 Schilder 11½    33 01543 Schilder 12

Plugger Schilder HTSS *PERIODENT* Manico 1S 1 pz. € 20,50 ad esa € 9,00 con manico come nell'immagine

## SPREADER SCHILDER *PERIODENT* Per la compattazione della guttaperca con la tecnica laterale.





33 01521 Spreader Schilder 0P  
Manico 1S in acciaio Inox cavo, ø 5,7 mm € 20,50  
ad esa € 9,00



33 01522 Spreader Schilder 00P  
Manico 1S in acciaio Inox cavo, ø 5,7 mm € 20,50  
ad esa € 9,00

## SPREADER *PERIODENT* In acciaio Hi Tech Stain less Steel

Manico: SEX in acciaio Inox cavo, ø 10 mm

33 015126 Spreader D11    33 015127 Spreader D11T    33 015128 Spreader D11TS    33 015129 Spreader D11S    33 015130 Spreader GP1    33 015131 Spreader GP1S    33 015132 Spreader GP2S

Spreader HTSS *PERIODENT* Manico SEX, 1 pz. € 28,50 ad esa € 9,00 con manico come nell'immagine

# JETIP Strumentario X-Change Basic Set



Nuovi manici X-Change con punte intercambiabili.

**33 58JXSSB** Strumentario per Microchirurgia BasicSet € 2.550

Contiene: 28 Inserti XChange JSS B, 14 Manici (2 grigi, 2 Gialli, 6 Blu, 4 Verdi). Manico e Specchietto.

**Manico** JETX Change Resin Plus Cone Socket € 57 **Singolo Inserto** € 33 **Strumento doppio completo** € 123

**33 58JISSS** Jetip Suture Set € 1.950 • **33 58JXSSD** Jetip Deluxe Set € 4.450 • (Basic Set + Suture Set)

**Basic set € 2.550**

Argento (diagnosi)	JX1, JX2, JX5, JEX, JPP
Oro (scollatori)	JE1, JE2, JE3, JE4
Blu (curettage)	JC1, JC2, JC3, JC4, JC9, JC10, JC11, JC12, JC13, JC14, JC15, JC16,
Verde (otturatori)	JM1, JM2, JM3, JM4, JB2, JP3, JP6, JP7
Micro Specchietto	JIMM1, JIMM2, JIMM3, JIMMH
Blocchetto MTA	MTAP
Chiave B&L	WR01
Cassetta	JISC2



**33 58JISSB** Deluxe Set XChange include: BASIC SET XChange e Suture Surgical Set € 4.500

Compresi nel set.

**Jet XChange Manici** (Manici Resin Plus Cone Socket) € 57

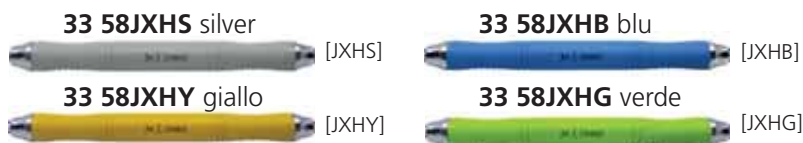

**33 58JISSD** Deluxe Set XChange € 4.450  
Basic Set + Suture Set

## Microchirurgia JETIP Strumentario Suture Set 33 58JISSS



Castroviejo JICV 33 563JICV € 504  
Micro forbici JIMS 33 562JIMS € 515  
Pinzetta per tessuti JITF 33 561JITF € 357  
Manico per bisturi JIBH 35 545JIBH € 113  
Manico per Micro specchietti JIMMH 33 545JIMH € 100

**Surgical Suture Set 33 58JISSS € 1.950**



33 B9C01 JIMM1 Micro Specchietti JIMM 1,2,3 € 33  
33 B9C02 JIMM2  
33 B9C03 JIMM3  
36 58JMTAP MTAP € 154

**33 58JISSS** Suture Set per Microchirurgia € 1.950,00

Set con gli strumenti più usati - Comprende Castroviejo, micro forbice, pinzetta per tessuti, manico per lame, 3 Micro specchietti, blocchetto MTA, manico per Micro specchietti. Di notevole durata, sarà utilizzato a lungo nonostante disinfezioni e sterilizzazioni. Il Grip ergonomico aiuta l'operatore a non affaticarsi, anche durante gli interventi più lunghi.

**Punte per microchirurgia JISS** B&L BIOTECH

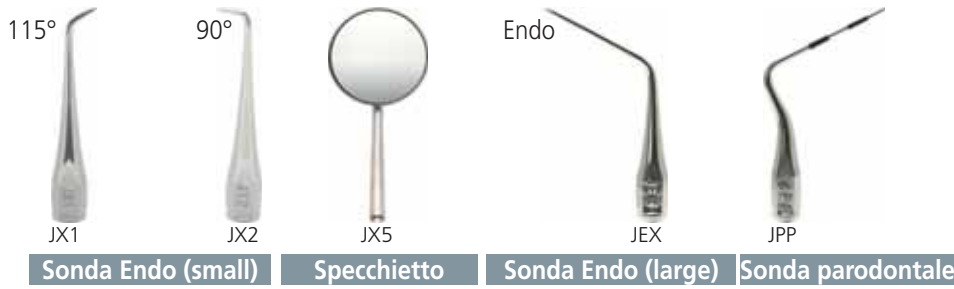

**Argento Manico**  
(visita e diagnosi)

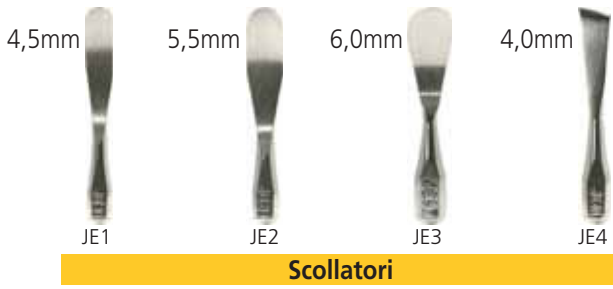

**Oro Manico**  
(gestione tessuti molli e sollevamento)

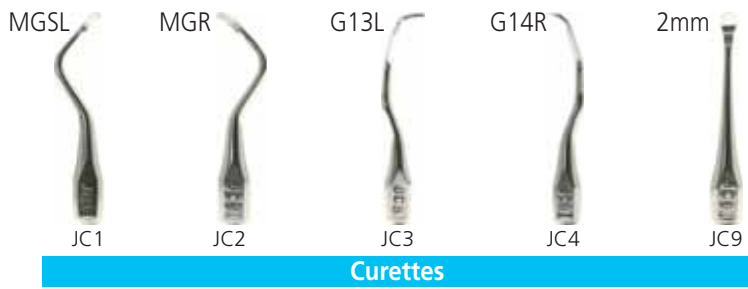

**Blu Manico**  
(curettage e detersione)

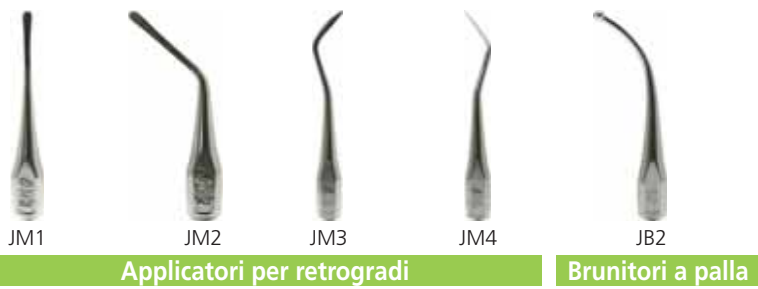
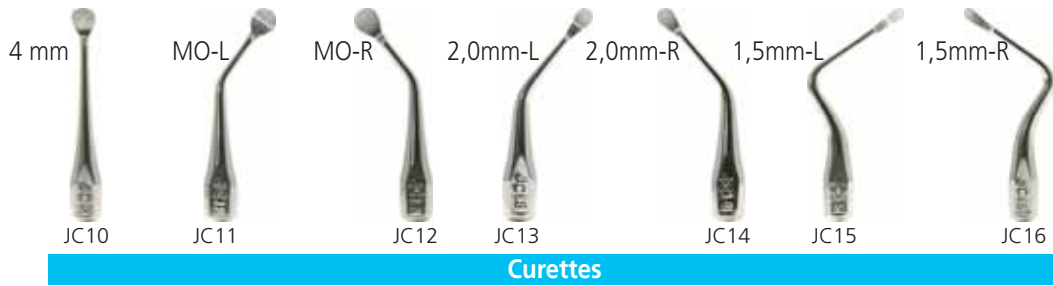

**Verde Manico**  
(radice e otturazione)

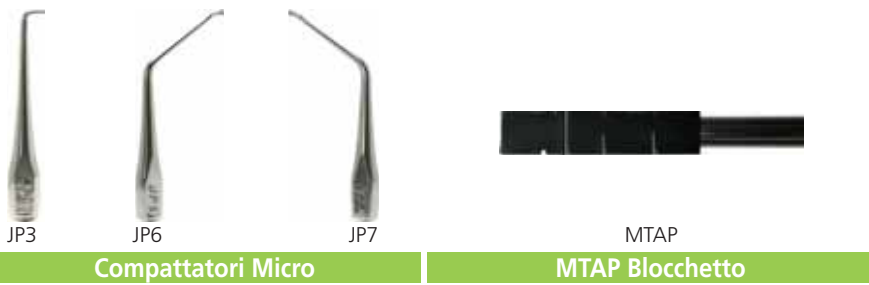

**Inseri JISS: 33 58 (+sigla) € 33**

**36 599JMTAP Blocchetto sagomat. MTA Ergo Block € 154**



## ASPIMIR SPECCHIETTI ASPIRANTI

### AspiMir: Specchietti Aspiranti completi: manico con specchietto € 41

Attacco	Cone Socket	Cone Socket	Simple Stem	Simple Stem
n.	4 ø	5 ø	4 ø	5 ø
Rosa	33 097A14P	33 097A15P	33 097A24P	33 097A25P
Verde	33 097A14G	33 097A15G	33 097A24G	33 097A25G
Blu	33 097A14B	33 097A15B	33 097A24B	33 097A25B
Rosso	33 097A14R	33 097A15R	33 097A24R	33 097A25R
Giallo	33 097A14Y	33 097A15Y	33 097A24Y	33 097A25Y
Arancione	33 097A14O	33 097A15O	33 097A24O	33 097A25O
Viola	33 097A14PR	33 097A15PR	33 097A24PR	33 097A25PR

### AspiMir: Specchietti di ricambio € 29,50

Attacco	Cone Socket	Cone Socket	Simple Stem	Simple Stem
n.	4 ø	5 ø	4 ø	5 ø
	33 097A1R4	33 097A1R5	33 097A2R4	33 097A2R5



## FLEXI PERIOTOMI

33 0471F1	Periotomo Periodent Flex 1	59,00
33 0471F2	Periotomo Periodent Flex 2	59,00
33 0471F3	Periotomo Periodent Flex 3	59,00



## MANICI PER LAME

### MANICI SPECIALI PER BISTURI

35 0475R1N	Manico bisturi PERIODENT ROTA 1N	46,50
35 0475R1B	Manico bisturi PERIODENT ROTA 1B BLACK	55,00
35 0475R2EN	Manico bisturi PERIO-EJECT 2N	43,00
35 0475R2EB	Manico bisturi PERIO-EJECT 2B BLACL	49,50

Retrattori Chirurgici Riflettenti **B&L BIOTECH**

## LeeTrac

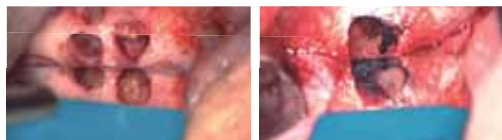

Lame intercambiabili riflettenti Dr. Lee

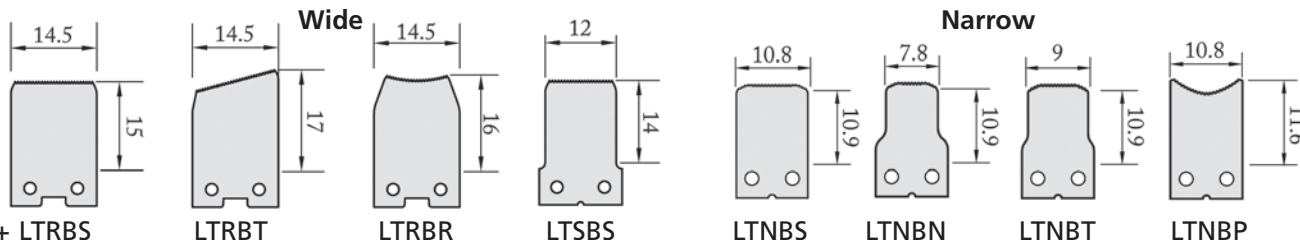

Modelli:

cod 33 375+ LTRBS

LTRBT

LTRBR

LTSBS

LTNBS

LTNBN

LTNBT

LTNBP

Ogni lama intercambiabile riflettente € 52,50

La superficie riflettente della lama rende più facile osservare il sito chirurgico, senza la necessità di un ulteriore strumento. Bordi Seghettati. Lee trac Si blocca stabilmente sulla placca ossea corticale, indipendentemente dalla forma, grazie al suo bordo arrotondato seghettato. Varie Forme. Sono disponibili tre forme del LeeTrac, per le necessità delle specifiche chirurgie. Ognuna può essere usata con un singolo manico.



LeeTrac Cappucci (LTRSS/LTNSS)

LeeTrac Alette (LIBWT/LTNWD)

33 375LTRNS Set Wide: Manico LRTNH (Wide), LTRBS, LTRBD - Accessori: LTRSS (cappucci autocl. 1 cad.), LTRWT (alette LeeTrac 1 cad.) € 330,00			33 375LTNNS Set Narrow: Manico LRNNH (Narrow), LTNBS, LTNBN Accessori: LTNSS (cappucci autocl. 1 cad.), LTNWT (alette LeeTrac 1 cad.) € 330,00		
33 375LRTNH	33 375LTRSS	33 375LTRWT	33 375LRNNH	33 375LTNSS	33 375LTNWT
Manico Wide	Cap autocl. Wide	Wing Wide	Manico Narrow	Cap autocl. Narrow	Wing Narrow
€ 270,00	€ 16,50	€ 16,50	€ 270,00	€ 16,50	€ 16,50

Retrattori Chirurgici piegabili **B&L BIOTECH**

## KimTrac



Disponibili in due tipologie: "Ni-Ti" e acciaio Inox "SUS".

I modelli Ni-Ti, dopo essere stati piegati, possono tornare alla forma originale alla temperatura di 60° o più. Bordi Seghettati. Si blocca stabilmente alla placca ossea corticale indipendentemente dalla forma, grazie ai bordi arrotondati seghettati dell'estremità del KimTrac. Varie Angolazioni. Consiste di tre angolazioni che consentono il contatto con la placca ossea. Aderisce bene sia nei siti anteriori che posteriori regolando l'angolazione sinistra-destra. KimTrac Alette. Le Alette sterilizzabili KimTrac consentono una facile retenzione del lembo e migliorano notevolmente visibilità e accessibilità.

Solo il modello KimTrac n. 1 è disponibile già montato nel suo manico e con gli accessori.

Gli altri terminali retrattori ed ulteriori manici sono disponibili separatamente.

33 375NNS Retrattore KimTrac Ni-Ti n. 1 completo € 255,00 ⇒ comprende \*

33 375NSS Retrattore KimTrac SUS n. 1 completo € 240,00 ⇒ comprende \*

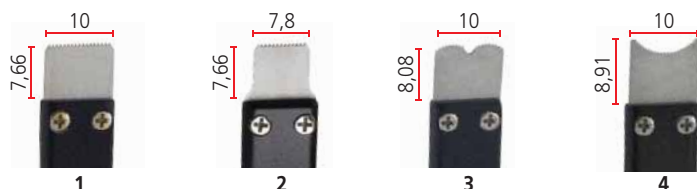

Alette KimTrac (KTW1/KTW2)

Per gli attuali modelli serve solo l'aletta universale LTNWT.

Nitinol € 39,50	33 375KTN1N*	33 375KTN2N	33 375KTN3N	33 375KTN4N
SUS € 39,50	33 375KTN1S*	33 375KTN2S	33 375KTN3S	33 375KTN4S

33 375KTNNH	KimTrac manico	€ 248,00	* *
33 375KBJ	KimTrac strumento per la piegatura	€ 13,50	* *
33 375LTNWT	KimTrac aletta universale stretta	€ 16,50	* *
33 375KTW1	KimTrac Aletta larga KTW-1*	€ 24,30	
33 375KTW2	KimTrac Aletta lunga KTW-2*	€ 24,30	
33 375LTNSS	KimTrac Guscio autoclavabile	€ 16,50	* *

\*Per i modelli fino al 2020.







## DISPOSABLE CARRIERS Porta MTA monouso

• Tre misure codificate a colori • Portano l'MTA direttamente all'apice del canale radicolare • Per un'ampia gamma di applicazioni cliniche dell'MTA, dalle riparazioni delle perforazioni interne all'otturazione degli apici radicolari.

Porta MTA monouso Dovgan Conf. 5 pz. € 97,40	<b>0,80 mm</b>	<b>0,99 mm</b>	<b>1,60 mm</b>	Assortimento 0,8/1 - 0,99/2 - 1,6/2
	36 394017	36 394016	36 394015	36 394019

## MTA ERGO BLOCK E STRUMENTO LEE per MTA

• Rendono più agevoli le procedure endodontiche che richiedono il Mineral Trioxide Aggregate (MTA) • MTA ErgoBlock consente di formare pellet di MTA nella giusta consistenza, applicabili in aree del dente difficilmente accessibili • I pellet sono ben delineati, l'applicazione è pulita e lo spreco viene ridotto al minimo • MTA ErgoBlock, brevettato, è fornito di 4 solchi longitudinali di lunghezza tra 1 e 6 mm, ampiezza tra 0,5 e 2 mm e profondità tra 0,5 e 2 mm sulle 4 superfici. È realizzato in Delrin ed è sterilizzabile in autoclave.

33 58JMTAP MTA ErgoBlock	154,00
35 39942 Strumento per MTA	31,00

### Preparazione e utilizzo clinico del Mineral Trioxide Aggregate (MTA)



Dr. Francesco Maggiore



## SIRINGA MINI DOVGAN Porta MTA metallici

**PERIODENT**

• Disponibile in 3 misure • Portano l'MTA direttamente all'apice del canale radicolare • Utilizzabili per tutte le applicazioni cliniche dell'MTA.

Siringa porta MTA Mini Dovgan *non piegabile ∅piegabile	* ISSMTA 1,60 mm	∅ ISSMTAB 1,60 mm	∅ ISSMTA99 0,99 mm	∅ ISSMTAM 0,8 mm
	36 993405	36 993406	36 993407	36 993408
€ 317,00 cad.				

## MAP ONE SYSTEM Per il posizionamento dei biomateriali all'interno dei canali radicolari tramite otturazioni ortograde o retrograde.

Si compone di vari puntali caratterizzati da forme e diametri diversi per adattarsi ad ogni esigenza, tra i quali l'innovativo NiTi a memoria di forma.

**MAP One Kit.** Kit essenziale contenente tutto il materiale necessario per il professionista che approccia il sistema per la prima volta.

Contiene: 1 puntale in NiTi a memoria di forma N°1 - 8 Pistoni in plastica N°1 - 1 Curette per la pulizia N°1 - 1 Siringa in acciaio inossidabile.

36 294296 MAP One System, 1 Puntale **393,00** *richiedeteci off. attuale*

**MAP Intro Kit.** Il Kit ottimale per il clinico alla ricerca di flessibilità e precisione.

Contiene: 3 Puntali NiTi a memoria di forma: N° 0, 1, 2 - 24 Pistoni in plastica 8 per tipo: N° 1, 2, 3 - 3 Curette: N° 0, 1, 2 - 1 Siringa in acciaio - 3 Dispositivi per la pulizia: N° 0, 1, 2 - 1 Blocco per impasto in acciaio - 1 Cassetta in alluminio sterilizzabile 185x95x30mm.

36 294285 MAP Intro Kit, 3 puntali **856,15** *richiedeteci off. attuale*

**MAP Universal Kit.** Contiene come IntroKit + 3 Puntali NiTi (0,9-1,1-1,3) - 2 Aghi Classic (0,9-1,1) - 40 Pistoni in plastica (0,9-1,1-1,3) - 3 Curette per la pulizia (0,9-1,1-1,3) - 1 Siringa inox - 3 Dispositivi pulizia (0,9-1,1-1,3) - 1 Scodellina inox - 1 Cassetta autoclavabile in alluminio

36 294286 MAP Universal Kit **1.089,00** *richiedeteci off. attuale*



Puntali con memoria  
€ 262,86 € 210,35

<b>0</b>	<b>1</b>	<b>2</b>
∅ est. 0,90 mm.	∅ est. 1,10 mm.	∅ est. 1,30 mm.
36 294210	36 294211	36 294212

Pistoni 16 pz. € 393,36 € 314,75

<b>giallo</b>	<b>rosso</b>	<b>blu</b>
36 294200	36 294201	36 294202

36 294252 MAP clean giallo 0,90 € 61,15

36 294253 MAP clean rosso 110 € 48,95

**I prezzi in rosso sono promozioni 2021**

Una semplice soluzione ad un GRANDE problema!



Ideale per Ponti & Corone, Endodonzia, estrazioni, impianti, Inlays / Onlays, Orthodonzia, Veneers

Prevenzione all'aspirazione e ingestione. Protezione e comfort del paziente. Facile posizionamento e rimozione. 3 formati convenienti: piccolo, medio e grande. Uso singolo. Privo di lattice.



Prevenzione all'aspirazione e ingestione Protezione del paziente

Ci sono una moltitudine di piccoli oggetti usati in odontoiatria: frese, lime, impianti e faccette, per citarne alcuni. Combina questi elementi con l'ambiente umido della cavità orale e hai una reale probabilità che qualcuno possa essere aspirato o ingerito. Airway Armor™ è stato creato per eliminare questo rischio per il paziente e per lo Studio.

**Airway Trial Kit 15 pz.**

32 3660K contiene 5 x tipo: (5) S, (5) M, (5) L ..... **67,50**

**Airway Armor 25 pz.**

32 3660S Small ..... **101,25**

32 3660M Medium ..... **101,25**

32 3660L Large ..... **101,25**

## PERIODENT

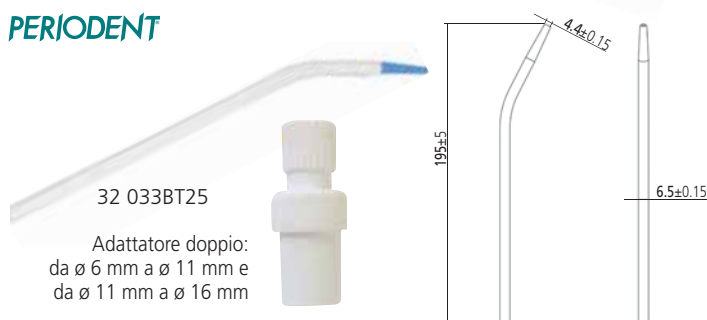

## CANNULE CHIRURGICHE PERIOBLUTIP PERIODENT

Sterili, imbustate singolarmente, con adattatore autoclavabile

Sottile aspiratore chirurgico di precisione, fornito con doppio adattatore, particolarmente indicato nei trattamenti endodontici e implantari. Confezioni in buste sterili.

**32 03125** Cannule PerioTip sterili ø 2,5 mm ..... **26,50**  
20 pz. imbustati singolarmente, 1 adattatore

**32 033BT25** PERIO SURGICAL BLUE TIP, 25 cannule in buste singole Ø 4,4 ..... **18,50**

## ASPITECH Cannule di aspirazione PERIODENT HVE Autoclavabili fino a 134°C

- Prima cannula da 16 mm con attacco europeo
- Materiale speciale di alta qualità sufficientemente robusta per la retrazione della guancia
- Superficie interna e bordi completamente lucidati per silenziosità e maggior comfort del paziente.

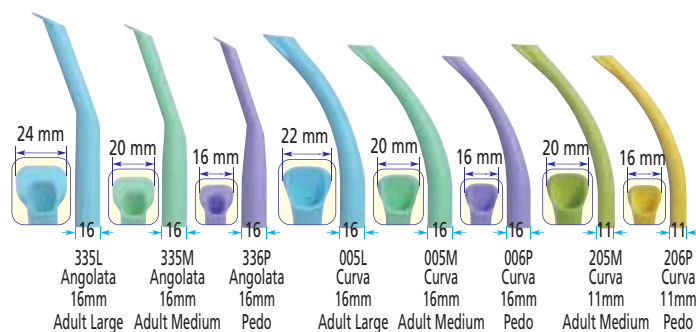

Cannule di aspirazione HVE 16 mm, 10 pz. **15,60**

<b>azzurro 24</b>	<b>verde 20</b>	<b>lavanda 16</b>	<b>azzurro 22</b>
32 P1335L	32 P1335M	32 P1336P	32 P1005L
<b>verde 20</b>	<b>lavanda 16</b>	<b>verdino 20</b>	<b>giallo 16</b>
32 P1005M	32 P1006P	32 P1205M	32 P1206P

6 Colori assortiti Spectrum



Colore Bianco

## SAFE-TIP PERIODENT

Puntali Monouso per siringhe aria/acqua (short Euro type\*)

Garantiscono un getto d'aria potente e asciutto, aria e acqua sono tenute separate dallo speciale design.

- Design unico "quad air core" per garantire aria secca
- Bordi arrotondati per il massimo comfort del paziente

**32 P21628S** Puntale Short, col.ass. spectrum 250 pz . **39,50**

**32 P21628W** Puntale Short, bianco 250 pz ..... **39,50**

## PERIOICE PERIODENT Ghiaccio istantaneo

Sacchetto per freddo istantaneo in confortevole TNT, indicato in seguito ad interventi chirurgici.

Dimensioni: 14x18 cm

**35 092825** Perioice ghiaccio istantaneo € **13,90 (cad. 0,56)**

**25 sacchetti** in confortevole TNT



## GIACCIO SPRAY

Ghiaccio spray (-50°C).

Barattolo da 200 ml.

Profumato all'arancia.

Non tossico e libero da CFC.

**35 491200** Ghiaccio spray, 200 ml € **10,60**





## IMPLACARE II Scaler per Impianti Implant Scaler HU-FRIEDY

Realizzato in resina Plasteel™ fornisce estremità di lavoro e profili più sottili che consentono di adattarsi meglio e ottenere un scaling più efficace alle superfici implantari efficacemente e

al contempo senza causare alterazione all'abutment dell'impianto.

Sono state selezionate e prodotte cinque forme di punte per offrire le opzioni più adatte alle esigenze di scaling individuale.



**33 H33IMKII (IMPCKITII) Implacare Maintenance Kit:**  
2 manici, 5 paia di tips, 4 set di Tips Colorvue Probe € 139,10







Immagine dello strumento con montate due punte Implacare del 2045

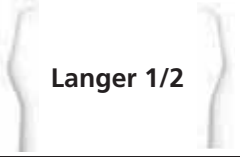

**33 H981IM6 (IMPKDL6) Manico Implacare doppio in acciaio satinato** € 27,04

*"La rilevazione precoce delle malattie perimplantari rende il trattamento più facile e veloce e il successo più probabile".*

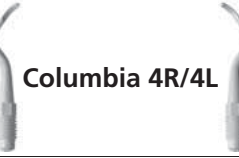
**33 H33ICH6 (PH6) Implascaler Kit: 1 manico e 12 paia di Tips.** € 124

				
<b>Langer 1/2</b>	<b>Barnhart 5/6</b>	<b>Columbia 4R/4L</b>	<b>H6/H7</b>	<b>2045</b>
33 H33ICL1/26	33 H33ICB5/66	33 H33ICC4R/4L6	33 H33ICH6/H76	33 H33IC20456

**Implascaler refill: 12 paia di Tips** € 98,60

<b>Langer 1/2</b>	<b>Barnhart 5/6</b>	<b>Columbia 4R/4L</b>	<b>H6/H7</b>	<b>2045</b>
33 H33ICL1/2	33 H33ICB5/6	33 H33ICC4R/4L	33 H33ICH6/H7	33 H33IC2045

Colorvue probes vedere pagg. 32-33



**Qartz** Pasta per profilassi Premium. Aromi eccezionali!! In coppette e barattoli.

**RDA:** Fine 55, Medium 75, Coarse 85, X-Coarse 95.



La miscela esclusiva di agenti detergenti e lucidanti con gli aromi eccezionali, ci ha spinto a fare dei test comparativi approfonditi, il 95% delle preferenze ha scelto Qartz!

**2019**  
Quality Choice  
★★★★★

**PERIODENT**

Perché Qartz è superiore ed è la scelta migliore:

- Molto facile da usare, la speciale combinazione degli ingredienti mantiene la pasta umida dandogli una consistenza ideale durante la sua applicazione con minimo schizzo.
- Gli aromi eccezionali sono derivati da studi approfonditi con l'utilizzo dei migliori componenti naturali.
- Il prezzo è estremamente contenuto grazie ai moderni sistemi di produzione progettati all'interno della nuova fabbrica.

Priva di glutine  
Grane disponibili RDA: F 55; M 75; C 85; X-C 95  
Scheda tecnica disponibile a richiesta



Pink Petal vedi pag. 17



51 97162FAS	Qartz, coppette Fine, 2 g x 200 pz. Ass.	€ 44,50
51 97162MAS	Qartz, coppette Media, 2 g x 200 pz. Ass.	€ 44,50
51 971661	Qartz, vasetto Media 100 g BoubleGum	€ 16,90



## Modello per corsi di igiene

Con tasche e gengive trasparente e denti sostituibili. Compatibili con manichino Columbia.

**59 2511**  
Modello igiene con tasche  
€ 175,00

## PERIODENT TIPONE by Xpedent

### Punte Ultrasuoni Multi-Functional per ogni applicazione

Abbiamo scelto la produzione in grado di offrire un sistema di gestione della qualità (QMS) completo per garantire sia i requisiti dei Clienti sia quelli legali.

I prodotti finiti rispettano i principi **ISO 9001** e **ISO13485** e naturalmente le disposizioni **CE**; questo a garanzia della massima soddisfazione dei clienti e dei requisiti legali e con un rapporto qualità prezzo eccezionale. La qualità che offriamo è certa e testata, ma è pur sempre un punto di partenza per un miglioramento continuo dei processi di produzione "SGQ" che sono monitorati annualmente e quindi implementati.



**ENDODONZIA.** Per tante situazioni di terapie endodontiche. Eccellenti per la rimozione di perni, di dentina nella camera pulpare, ricerca e allargamento degli orifizi, preparazione canalare, rimozione di strumenti fratturati, preparazione dei canali.

**PREPARAZIONE CAVITARIA.** Sono punte rivestite in diamante consigliate per la preparazione della cavità prima di eseguire il resto della procedura.

**SCALING.** È un lavoro di precisione. La selezione di strumenti appropriati è essenziale per raggiungere una completa decontaminazione parodontale. L'ampia selezione che offriamo vi consente di trovare lo strumento esatto per ogni situazione.

**PARODONTOLOGIA.** Perio Tip hanno un profilo sottile per le levigature radicolari e consentendo un accesso facile alle forcazioni e lungo le radici curve

## TIPONE SELECTION Ems Style

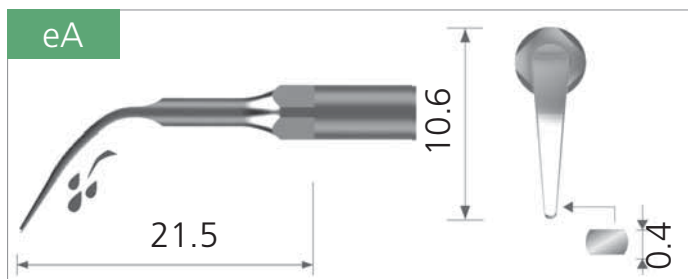

Universale. Per rimuovere accuratamente tartaro duro sotto gengivale in ogni quadrante.

59 X24EA € 32,00

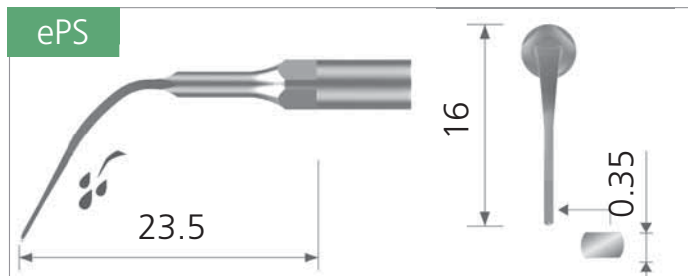

PerioSlim. PS, veloce e minimamente invasivo, è ideale per la rimozione del tartaro in tasche parodontali profonde su tutti i quadranti.

59 X24EPS € 32,00

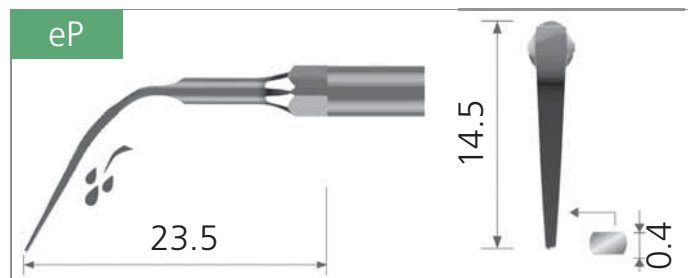

Perio. Adatto per la rimozione precisa di tartaro duro subgengivale e sopragengivale in tutti i quadranti.

59 X24EP € 32,00



EMS style € 60,00 -15%	
59 X24EICPS	eICP set
chiave <b>ICP WREN</b> inclusa	

 59 X24ICPW Chiavetta ICP WREN € 9,00 € 7,50 (per tutte le punte ICP utilizzare la chiavetta ICP WREN)

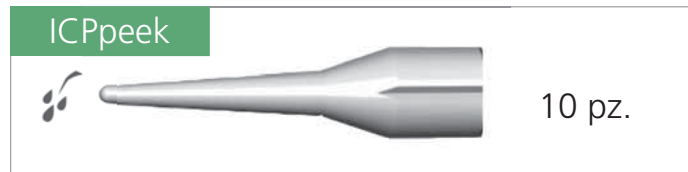

EMS style € 90,00 -15%	
59 X24ICP	ICPpeek
Da utilizzare con chiave <b>ICP WREN</b>	
59 X24ICPW	€ 9,00 € 7,50

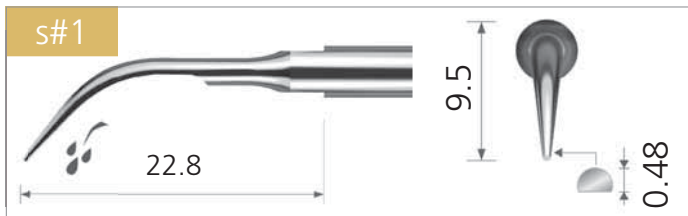

Universale. Semplice trattamento sopragengivale con rimozione del tartaro senza danni allo smalto.

59 X24S1 € 32,00

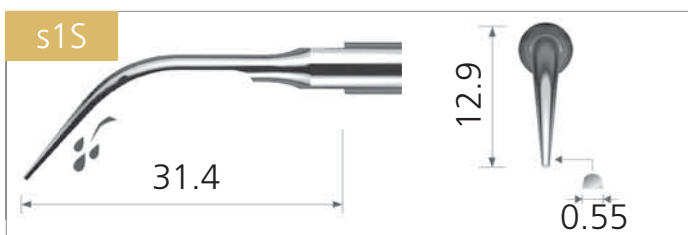

Sottile. Sopra gengivale e sotto subgengivale. Particolarmente efficace negli spazi interprossimali.

59 X24S1S € 32,00



PerioSlim. Lo strumento sPS è veloce e minimamente invasivo, ideale per la rimozione del tartaro nelle tasche parodontali profonde in tutti i quadranti.

59 X24SPS € 32,00



Pulizia d'impianto. PEEK per il TRATTAMENTO in sicurezza e delicatezza di RESTAURI su impianti. sICP contiene 1 chiave ICP, 1 kICP e 2 peek ps.

59 X24SICP € 75,00



Ricambi PEEK - confezione da 10.

59 X24ICP € 90,00

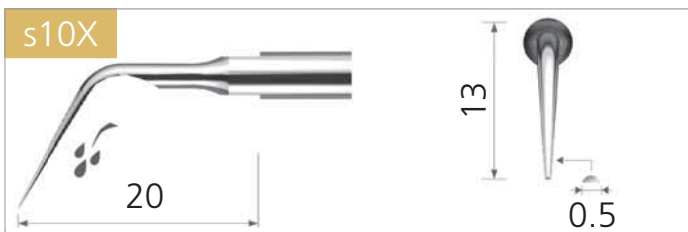

Interprossimale. La sua parte piatta lo rende adatto negli spazi interprossimali e nel trattamento sopragengivale. Il suo design anatomico consente un utilizzo rapido ed efficiente.

59 X24S10X € 39,00

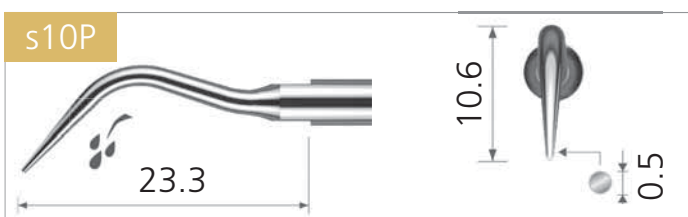

Shallow. Strumento tondo sottile adatto per il trattamento nelle tasche poco profonde inferiori a 2-3 mm.

59 X24S10P € 39,00

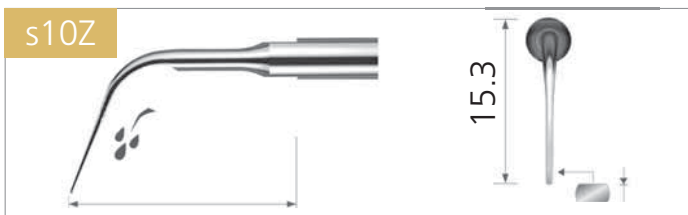

Sub-gengivale. Tasche medie (<4mm). La rimozione di biofilm e di depositi così, consente l'osservazione della profondità della tasca usando la scala 3mm.

59 X24S10Z € 39,00

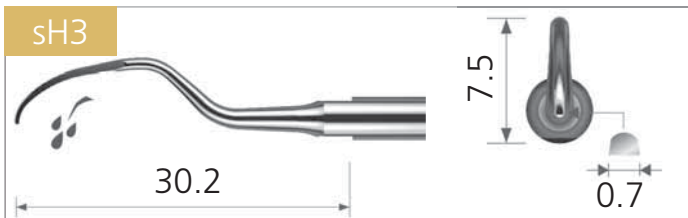

Periodonics anteriori. Consente il trattamento del blocco incisivo-canino. Il bordo guida è orientato parallelamente alla tasca. Agevola il lavoro nella tasca parodontale senza ledere il legamento.

59 X24SH3 € 39,00

# PUNTE ULTRASUONI TIPONE SELECTION

Kavo STYLE

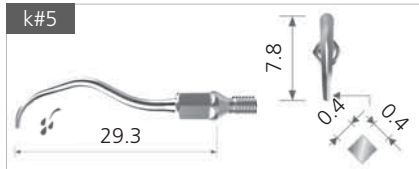

**Generale.** Per la rimozione del tartaro su tutte le superfici dei denti.  
59 X24K5 € 39,00

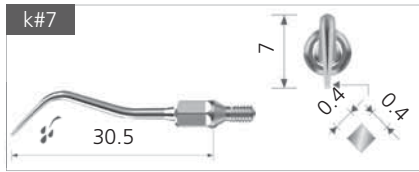

**Sottogengivale.** Strumento utilizzato per scaling sottogengivale.  
59 X24K7 € 39,00

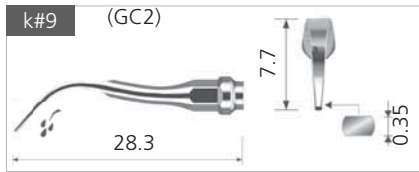

**Sopragengivale.** Utilizzato per rimuovere tartaro e la placca batterica nelle aree interdentali sopragengivali.  
59 X24K9 € 39,00

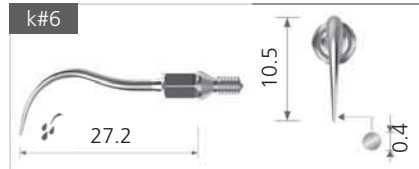

**Fine.** Strumento eccellente per aree più piccole e per quelle di difficile accesso.  
59 X24K6 € 39,00

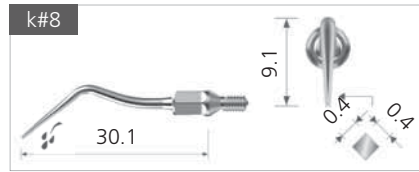

**Sottogengivale.**  
59 X24K8 € 39,00

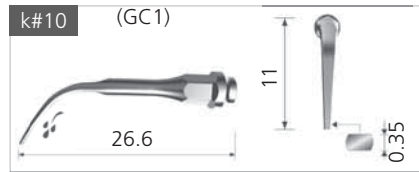

**Sopragengivale.** Utilizzato per rimuovere il tartaro e placca batterica nelle aree interdentali sopragengivali.  
59 X24K10 € 39,00

KAVO style: SONICFLEX (airscaler) € 39,00			
59 X24K5	5	59 X24K6	6
59 X24K7	7	59 X24K8	8

KAVO style: SONICFLEX (Piezo) € 39,00	
59 X24K9	9
59 X24K10	10

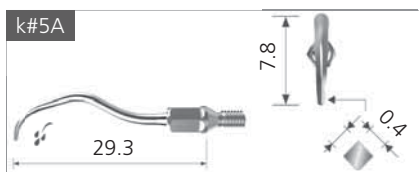

**Generale.** Per la rimozione del tartaro su tutte le superfici dei denti.  
59 X24K5A € 39,00

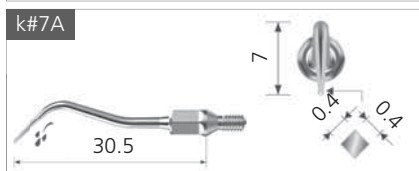

**Sottogengivale.** Strumento utilizzato per scaling sottogengivale.  
59 X24K7A € 39,00

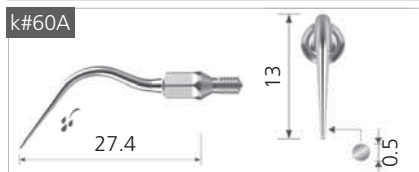

Lungo e dritto con superfici arrotondate, viene utilizzato per una pulizia delicata delle tasche durante trattamento parodontale. Per un'efficace pulizia in tasche fino a 9 mm di profondità. È usato in regione anteriore, superfici lisce.  
59 X24K60A € 39,00

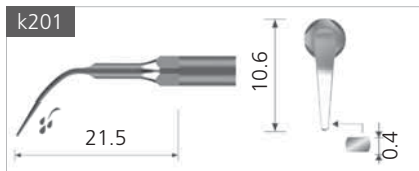

**Universal.** Rimozione accurata di tartaro solido sopra gengivale in tutti i quadranti.  
59 X24K201 € 39,00

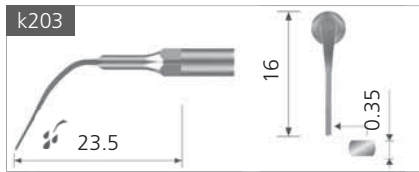

**PerioSlim.** Veloce e minimamente invasivo. Ideale per la rimozione del tartaro in tasche parodontali profonde in tutti i quadranti.  
59 X24K203 € 39,00

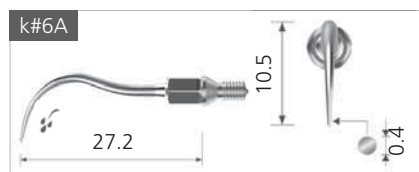

Strumento eccellente per aree più piccole e per quelle di difficile accesso.  
59 X24K6A € 39,00

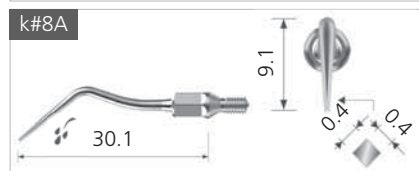

**Sottogengivale.** Per la rimozione di tartaro sottogengivale.  
59 X24K8A € 39,00

KAVO style: SONICFLEX – QUICK (airscaler) € 39,00				
59 X24K5A	59 X24K6A	59 X24K7A	59 X24K8A	59 X24K60A
5A	6A	7A	8A	60A

Da utilizzare con la chiave TW KAV Q € 37,50

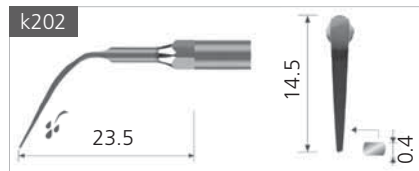

**Perio.** Lo strumento P è adatto per la rimozione precisa del tartaro duro subgengivale e sopragengivale e concrezioni in tutti i quadranti.  
59 X24K202 € 39,00

Per le Punte serie K 100, 101, 102 si rimanda a pag. 116.

KAVO style: PiezoLED – PiezoSOFT € 39,00			
59 X24K201	201	59 X24K202	202
59 X24K203	203		

Da utilizzare con la chiave TW KAV M € 15,00

Nsk STYLE

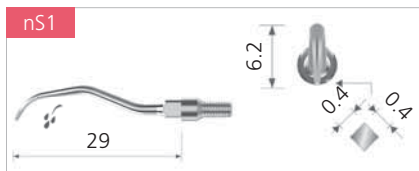

**Universale.** Rimozione di tartaro sopragengivale.  
59 X24NS1 € 39,00

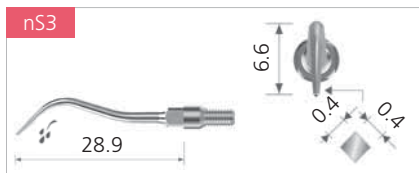

**Falce.** Rimozione del tartaro sopragengivale.  
59 X24NS3 € 39,00

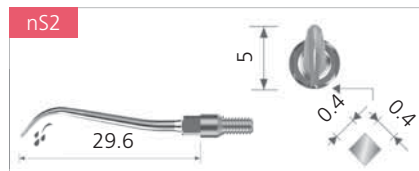

**Perio.** Rimozione di tartaro sopragengivale.  
59 X24NS2 € 39,00

NSK style: (Airscaler) € 39,00			
59 X24NS1	nS1	59 X24NS2	nS2
59 X24NS3	nS3		

Da utilizzare con la chiave TW NSK P € 15,00



CHIAVI DINAMOMETRICHE € 15,00				
59 X24TEM	59 X24TSA	59 X24TKQ	59 X24TKA	59 X24TNS
TW EMS P	TW SAT P	TW KAV Q	TW KAF M	TW NSK P
ICP 59 X24ICPW Chiavetta ICP WREN € 7,50 (per tutte le punte ICP utilizzare la chiavetta ICP WREN)				

# CURETTE GRACEY PERIODENT

**CURETTE GRACEY** World's Finest Hi-Tech S. Steel

**PERIODENT** Hi-Tech



Manico **Super EXcel** Hi Tech S. Steel - cavo ø 1 cm Super leggero

**Super Grip**

**Super Sharp Technology - Long Lasting**

**Lama Mini "S" (mini Five)**

**Gambo Esteso "L" (after Five)**

**Lama piccola**  
per tasche  
strette e profonde

**a Gambo lungo,**  
Lama classica  
leggermente più stretta



Gracey 1/2 **PERIODENT € 38,00**  
33 035021 Regular  
Gambo corto, per incisivi e canini.  
33 035011 **Lama Mini S**  
33 035031 **Gambo Esteso L**

Gracey 3/4 **PERIODENT € 38,00**  
33 035022 Regular  
Gambo corto, contrangolato per incisivi e canini.  
33 035012 **Lama Mini S**  
33 035032 **Gambo Esteso L**

Gracey 5/6 **PERIODENT € 38,00**  
33 035023 Regular  
Gambo medio a contrangolo, per canini e premolari.  
33 035013 **Lama Mini S**  
33 035033 **Gambo Esteso L**

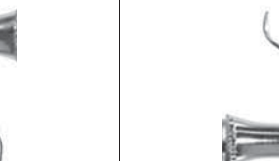

Gracey 7/8 **PERIODENT € 38,00**  
33 035024 Regular  
Gambo medio a contrangolo, per premolari e molari. Per le superfici vestibolari e linguali.  
33 035014 **Lama Mini S**  
33 035034 **Gambo Esteso L**

Gracey 9/10 **PERIODENT € 38,00**  
33 035025 Regular  
Gambo lungo a contrangolo, per molari. L'angolo della lama più acuto facilita il lavoro sulle superfici radicalari meno accessibili.  
33 035015 **Lama Mini S**  
33 035035 **Gambo Esteso L**

Gracey 11/12 **PERIODENT € 38,00**  
33 035026 Regular  
Tripla angolazione per un facile accesso alle superfici ML-VL e ML-L di premolari e molari. Ottime per le tasche più profonde delle radici mesiali dei molari, VL e L.  
33 035016 **Lama Mini S**  
33 035036 **Gambo Esteso L**



Gracey 13/14 **PERIODENT € 38,00**  
33 035027 Regular  
Tripla angolazione per un agevole accesso alle superfici distali di premolari e molari. Ottima per le superfici linguali dei denti mandibolari anteriori, in tasche profonde o aree di recessione.  
33 035017 **Lama Mini S**  
33 035037 **Gambo Esteso L**

Gracey 15/16 **PERIODENT € 38,00**  
33 035028 Regular  
Per le superfici ML dei denti posteriori, ha la lama della 11/12 e gambo, con angolazione più acuta, della 13/14. Con un appoggio intraorale è spesso difficile posizionare la parte inferiore del gambo della 11/12 parallela alla superficie ML dei denti posteriori, in particolar modo dei molari mandibolari. La nuova angolazione della 15/16 consente un miglior adattamento a queste superfici da una posizione anteriore e con appoggio intraorale.  
33 035018 **Lama Mini S**

Gracey 17/18 **PERIODENT € 38,00**  
33 035029 Regular  
Variante della 13/14 con gambo terminale allungato di 3 mm e angolazione verso il gambo accentuata per un completo accesso occlusale ed un miglior accesso a tutte le superfici DL posteriori. La posizione orizzontale del manico riduce al minimo l'interferenza dell'arcata antagonista e consente una posizione più rilassata della mano nel corso della detartrasi delle superfici DL. La lama è accorciata di 1 mm per un miglior adattamento alle superfici DL posteriori.

manico SEX/Half satin ø10mm

**OUTLET**

manico SEX/Half satin ø10mm



33 035022/HS Curette **PERIODENT** Gracey 3/4 € 29 ad esa € 5

33 035025/HS Curette **PERIODENT** Gracey 9/10 € 29 ad esa € 5

manico lucido ø8mm



33 035017/4 Curette **PERIODENT** Gracey 13/14 man.4 € 22 ad esa € 5

Disponibili Curette Gracey anche con manico esagonale cavo HEX ø0,7 mm € 24,00  
Disponibili Curette Gracey singole, offerte ad esaurimento € 8,00

## Scaling manuale

I nostri ablatori manuali sono realizzati in acciaio inossidabile della migliore qualità per garantire superiori prestazioni e più lunga durata. Con la più ampia selezione di design di punte nel settore, offriamo anche una varietà di design di impugnature innovativi ed ergonomici, inclusa la nuova linea di scaler ergonomici

**PIÙ AFFILATO ANCORA PIÙ A LUNGO.** EverEdge 2.0 utilizza un nuovo processo ottimizzato a temperatura controllata che consente di mantenere il bordo duro e affilato. Questo controllo termico, insieme a diverse complesse peculiarità del processo produttivo brevettato Hu-Friedy, sono alla base delle caratteristiche di durata necessarie per consentire trattamenti efficaci e utilizzo continuativo.

**PERFORMANCE SENZA ALCUN RIVESTIMENTO.** Come per la tecnologia EverEdge originale, il nostro processo produttivo brevettato garantisce il mantenimento delle caratteristiche superiori di affilatura e resistenza all'usura di EverEdge 2.0 per tutta la vita dello strumento. Poiché non si tratta di un rivestimento superficiale, queste caratteristiche non possono essere rimosse né con l'affilatura né con l'usura. Gli scaler **EverEdge 2.0** possono essere riaffilati in qualsiasi momento per allungarne la vita.

**RIVOLUZIONARIO SISTEMA DI CONTROLLO.** Hu-Friedy ha investito in un sistema personalizzato di valutazione della lama, per garantire che ogni clinico riceva strumenti affilati il più possibile.

Manico n. 9 color

EVEREDGE 2.0: Gracey: Standard, MiniFive, After Five, Micro Mini Five Manico 9 Color € 64,48*				
	GRACEY STANDARD Manico 9 Color	GRACEY MINI FIVE Manico 9 Color	GRACEY AFTER FIVE Manico 9 Color	GRACEY MICRO MINI FIVE Manico 9 Color
1/2	(SG1/291E2) ■ 33 H3E921	(SAS1/291E2) ■ 33 H3E911	(SRPG1/291E2) ■ 33 H3E931	(SMS1/291E2) ■ 33 H3E901
3/4	(SG3/499E2) ■ 33 H3E922		(SRPG3/499E2) ■ 33 H3E932	
5/6	(SG5/695E2) ■ 33 H3E923	(SAS5/695E2) ■ 33 H3E913	(SRPG5/695E2) ■ 33 H3E933	
7/8	(SG7/897E2) ■ 33 H3E924	(SAS7/897E2) ■ 33 H3E914	(SRPG7/897E2) ■ 33 H3E934	(SMS7/897E2) ■ 33 H3E904
9/10	(SG9/1096E2) ■ 33 H3E925			
11/12	(SG11/1293E2) ■ 33 H3E926	(SAS11/1293E2) ■ 33 H3E916	SRPG11/1293E2) ■ 33 H3E936	(SMS11/1293E2) ■ 33 H3E906
13/14	(SG13/1498E2) ■ 33 H3E927	(SAS13/1498E2) ■ 33 H3E917	(SRPG7/898E2) ■ 33 H3E937	(SMS13/1498E2) ■ 33 H3E907
15/16	(SG15/1693E2) ■ 33 H3E928	(SAS15/1693E2) ■ 33 H3E918	(SRPG7/893E2) ■ 33 H3E938	
17/18	(SG17/1898E2) ■ 33 H3E929	(SAS17/1898E2) ■ 33 H3E919		
11/14				

### Angolazione della lama curette Gracey

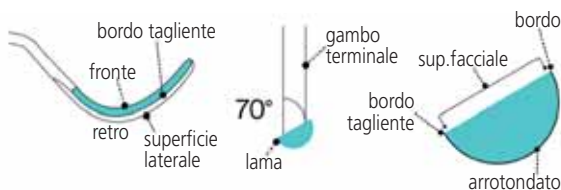

\*richiedeteci offerte attuali e per quantità

**EVEREDGE BIOGENT** Disegnati dai Dr. Antonella Labriola e Pierpaolo Cortellini, presentano una lama meno spessa per un atraumatica ed efficiente accesso al parodonto. Presentano una migliore angolazione e la codifica a colori agevola la gestione degli strumenti.

Manico n. 9 color

EVEREDGE 2.0 Labriola-Cortellini Manico 9 Color € 64,48*			
1/2	(SG1/29LCE2) ■ 33 H3E9LC12	11/12	(SG11/129LCE2) ■ 33 H3E9LC112
7/8	(SG7/89LCE2) ■ 33 H3E9LC78	13/14	(SG13/149LCE2) ■ 33 H3E9LC1314



Dott.ssa Antonella Labriola



Dott. Pierpaolo Cortellini



e curette Harmony™ progettati con la tecnologia TrueFit™ e, sia che la scelta sia una lama EverEdge™ 2.0 con caratteristiche di tenuta del filo superiori o la classica lama Immunity Steel™, puoi essere certo che i tuoi strumenti sono realizzati meticolosamente per consentirti di essere il migliore nella pratica.

Ogni lotto di lame **EverEdge 2.0** viene testato subito dopo la produzione per verificare che il valore di affilatura rientri nel nostro range prefissato, mediamente 5 newton di forza richiesti per tagliare il materiale di prova.

**NUOVO SISTEMA DI RIFINITURA PER L’AFFILATURA FINALE.** Gli scaler EverEdge sono affilati... Gli scaler **EverEdge 2.0** sono ancora più affilati. Grazie ad un processo di finitura perfezionato, i maestri artigiani Hu-Friedy sono in grado di ottenere un grado di affilatura che, misurata scientificamente, è risultata maggiore di oltre il 60% rispetto al prodotto concorrente secondo classificato. Una minore forza consente un trattamento più facile e comodo sia per il clinico che per il paziente.

**MANICO IN METALLO DIAMOND KNURL.** Lo stesso manico EverEdge particolarmente amato! L’esclusiva zigrinatura a diamante sulla superficie del manico di ampio diametro, garantisce una presa sicura e confortevole. Il manico **EverEdge #9** è stato progettato per avere un peso ottimale tale da ridurre l’affaticamento della mano.

Manico n. 9



EVEREDGE 2.0 CURETTE UNIVERSALI Manico 9 € 64,48 *	
Barnhart 1/2	<b>33 H3EBA12</b> (SBH1/29E2)
Barnhart 5/6	<b>33 H3EBA56</b> (SBH5/69E2)
Barnhart 1/2 USC/SUTER	<b>33 H3EBA12USC</b> (SBH1/2USC9E2)
Barnhart 5/6 USC/SUTER	<b>33 H3EBA56USC</b> (SBH5/6USC9E2)
Columbia 2R/2L	<b>33 H3ECO2R2L</b> (SC2R/2L9E2)
Columbia 4R/4L	<b>33 H3ECO4R4L</b> (SC4R/4L9E2)
Columbia 13/14	<b>33 H3ECO1314</b> (SC13/149E2)
MC CALL 13/14	<b>33 H3EMC1314</b> (SM13/149E2)
YOUNGER GOOD YG7/8	<b>33 H3EYG78</b> (SYG7/89E2)
LANGER 1/2	<b>33 H3ELA12</b> (SL1/29E2)
LANGER 3/4	<b>33 H3ELA34</b> (SL3/49E2)
LANGER 5/6	<b>33 H3ELA56</b> (SL5/69E2)
LANGER 17/18	<b>33 H3ELA1718</b> (SL17/189E2)
AFTER FIVE LANGER 1/2	<b>33 H3ELAAF12</b> (SL1/2AF9E2)
AFTER FIVE LANGER 3/4	<b>33 H3ELAAF34</b> (SL3/4AF9E2)
AFTER FIVE LANGER 5/6	<b>33 H3ELAAF56</b> (SL5/6AF9E2)
MINI FIVE LANGER 1/2	<b>33 H3ELAMF12</b> (SL1/2MF9E2)
MINI FIVE LANGER 3/4	<b>33 H3ELAMF34</b> (SL3/4MF9E2)
MINI FIVE LANGER 5/6	<b>33 H3ELAMF56</b> (SL5/6MF9E2)

Manico n. 9



EVEREDGE 2.0 SCALER Manico 9 € 64,48 *	
SCALER 204S	(S204S9E2)
SCALER 204SD	(S204SD9E2)
SCALER H5/33	(SH5/339E2)
SCALER H6/H7	(SH6/79E2)
SCALER IUFW 204	(SIUFW2049E2)
JACQUETTE 30/33	(SJ30/339E2)
JACQUETTE 31/32	(SJ31/329E2)
JACQUETTE 34/35	(SJ34/359E2)
MORSE 0/00	(SM0/009E2)
MC CALL 13S/14S	(SM13/14S9E2)
MC CALL 17/18	(SM17/189E2)
LANGER 17/18 Ptd Tip	(SM17/18PT9E2)
SCALER 23	(SM239E2)
SCALER 23 A	(SM23A9E2)
NEBRASCA 128	(SN128DE9E2)
SCALER 135	(SN1359E2)
SCALER 137	(SN1379E2)
SCALER U15/30	(SU15/309E2)
SCALER U15/33	(SU15/339E2)
NEVI 1 Anteriori	(SCNEVI19E2)
NEVI 2 Posteriori	(SCNEVI29E2)
NEVI 3 Posteriori	(SCNEVI39E2)
NEVI 4 Posteriori	(SCNEVI49E2)
NEVI 1/H5 Anteriori	(SNEV1/H59E2)

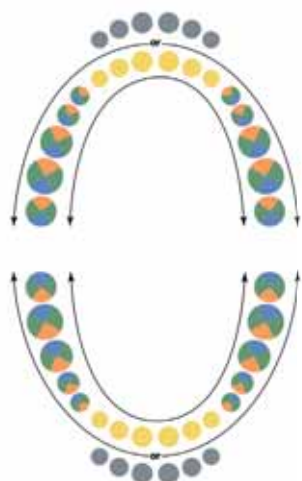

	<b>Anterior</b>	1/2, 3/4, 5/6
	<b>Buccal/Lingual</b>	7/8, 9/10
	<b>Mesial Surfaces Premolars, Molars</b>	11/12, 15/16
	<b>Distal Surfaces Premolars, Molars</b>	13/14, 17/18*

Modello	Design e diametro	Lung. lama	Larg. lama	Modelli
Standard	Standard	Std.	Std.	1/2, 3/4, 5/6 - 7/8, 9/10 11/12, 15/16 13/14, 17/18*
After five*	Gambo lungo, ø std.	Std.	Ridotta del 10%	1/2, 3/4, 5/6 - 7/8 11/12, 15/16 - 13/14
Mini five	Gambo più lungo, ø std.	Ridotta del 50%	Ridotta del 10%	1/2, 3/4, 5/6 - 7/8 11/12, 15/16 - 13/14
Micro five	Gambo più lungo, ø aumentato	Ridotta del 50%	Ridotta del 20%	1/2 - 7/8 - 11/12 13/14

CURETTE PARODONTALI **Perio Curettes** in acciaio Hi Tech S. Steel

**PERIODENT** Hi-Tech

## BARNHART



## COLUMBIA

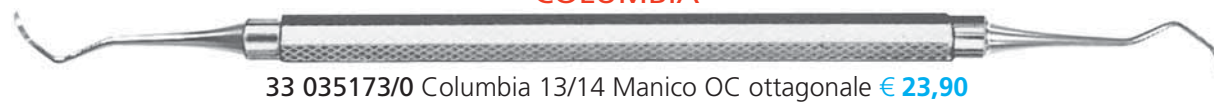

33 H35173/0 Columbia 13/14 Manico OC ottagonale € 33,00 ad esa € 15,00



## INDIANA UNIVERSITY



## LANGER

Strumenti Universali con il gambo delle curette Gracey, la lama a 90° rispetto al gambo e 2 bordi taglienti per ogni estremità. Disponibili anche nella versione mini, più maneggevoli e indicate nella strumentazione parodontale non chirurgica. Specificare Mini nell'ordine.

per le superfici mesiali e distali dei denti mandibolari posteriori



33 015131/0 Curette Langer 1/2 Manico ott. € 23,90 ad esa € 15,00



# CURETTE • SCALER PER IMPIANTI

## YOUNGER-GOODE



33 035114 Younger-Goode 7/8 PERIODENT Manico SEX € 39,00 "Curette" con estremità arrotondate  
 33 035114/4 Younger-Goode 7/8 PERIODENT Manico 4 € 23,90 ad esa € 15,00 "Curette" con estremità arrotondate



33 035112 Younger-Goode 1/2 PERIODENT Manico n. 2 € 23,90 "Curette" con estremità arrotondate  
 33 H3112 Younger-Goode Hu-Friedy 1/2 PERIODENT Manico n. 2 € 29,90 ad esa € 9,00 "Curette" con estremità arrotondate  
 33 035G115 Younger-Goode Y0-10 € 23,90 ad esa € 9,00 "Curette" con estremità arrotondate

## KRAMER-NEVINS



33 035336/4 Curette Kramer Nevins 5/6 PERIODENT  
 Manico RBS, tondo pieno, a.inox, ø 7,78 mm, lunghezza 104 mm € 25,90

33 035335/4  
 K-N 3/4 Hu-Friedy  
 € 39,00 ad esa € 12,00



€ 25,90 ad esa € 9,00



€ 25,90 ad esa € 9,00

33 035335/4 K-N 3/4    33 035336/4 K-N 5/6    33 035337/4 K-N 7/8    33 035338/4 K-N 11/12    33 035339/4 K-N 13/14



33 53450

Manico più Grande per maggior confort e controllo

## SCALER PER IMPIANTI **Implant Scalers** PREMIER

- In grafite rinforzata con fibre. La grafite è robusta e leggermente flessibile per consentire alle punte l'accesso ad aree ristrette in modo sicuro ed efficace.
- Estremità sottili e affilate con lame ben definite, efficaci nella rimozione di placca e tartaro. Manico con aree di presa zigurate e grande diametro per aumentare confort e controllo. Riutilizzabili e autoclavabili a 134°C.

33 53450 Ultimate Implant Care Kit ..... 105,00  
 4 scaler per impianti (1 per tipo),  
 Sonda PerioWise UNC-12

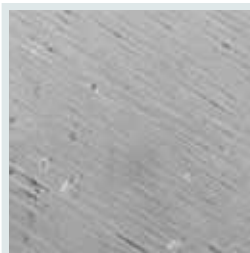

**Superfici implantari dopo l'ablazione con Premier Implant Scaler**

La superficie del pilastro è liscia e resiste all'adesione di placca e batteri (100 µm)



**Superfici implantari dopo l'ablazione con scaler in acciaio inox o titanio**

La maggior parte delle punte di ablazione in titanio sono realizzate con titanio grado 5. Le strutture implantari sono realizzate con titanio di grado compreso tra 1 e 5 in base alla marca. Più il grado del titanio è basso, più il metallo è morbido. Detartare con punte in titanio più dure, di grado 5, crea un notevole rischio di graffiare le strutture implantari. Le superfici dei pilastri ruvide possono raccogliere placca e batteri. Figure: sopra Scaler in Acciaio Inox (100 µm), sotto Scaler in Titanio (100 µm)



33 53421 Scaler per Impianti 137 Anteriori - 2 pz. € 47,88 • 33 53420 5 pz. € 106,70



33 53423 Scaler per Impianti 204 Posteriori - 2 pz. € 47,88 • 33 53422 5 pz. € 106,70



33 53402 Scaler vestibolare per Imp. (Goldman-Fox 5) - 2 pz. € 47,88 • 33 53403 5 pz. € 106,70



33 53401 Scaler Univ. per Imp. (Columbia 4L/4R) - 2 pz. € 47,88 • 33 53400 5 pz. € 106,70



## LIME PARODONTALI Periodontal Files

**PERIODENT** Hi-Tech

Questi strumenti con lame a zappetta multiple. Usati per frantumare depositi tenaci, levigare cemento irruvidito e margini o sovraestensioni di amalgama. Vengono usati a movimenti sovrapposti per ottenere superfici più lisce.

### HIRSCHFELD

Per la frantumazione ed eliminazione di depositi di tartaro tenaci e per rifinire aree difficilmente accessibili.



- 33 035501 Lima Hirschfeld H3/7 PERIODENT Manico SEX € 35,90 Per superfici vestibolari e linguali.
- 33 035501/4 Lima Hirschfeld H3/7 PERIODENT Manico 4 € 29,00 ad esa € 15,00 Per superfici vestibolari e linguali.



- 33 035502 Lima Hirschfeld H5/11 Manico SEX € 35,90 Per superfici mesiali e distali.
- 33 035502/4 Lima Hirschfeld H5/11 Manico 4 ad esa € 9,00



- 33 035503 Lima Hirschfeld H9/10 Manico SEX € 35,90 Per aree difficilmente accessibili.
- 33 035503/4 Lima Hirschfeld H9/10 Manico 4 ad esa € 9,00

Dr. Marisa Roncati

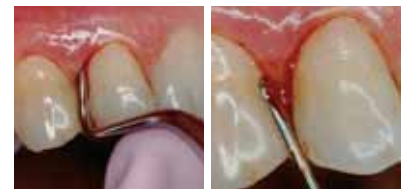

## AFFILATORE PER LIME PARODONTALI Periodontal Files Sharpener Indispensabile per lime sempre efficienti!

- 31 92531 Affilatore per lime parodontali, lunghezza 14 cm € 28,15



"Sono rimasto impressionato dall'efficacia delle punte per detartrasi tipo S, le migliori che abbia mai utilizzato".

Dr. Sean Kim,  
NJ, USA



## PUNTE PER DETARTRASI, TIPO S

Per igiene e parodontologia

**Efficaci, delicate e durevoli**

La miglior scelta per una detartrasi Ottimale!

- **Durata 2-3 volte superiore** alle punte convenzionali grazie all'acciaio inossidabile innovativo che riduce la deformazione e aumenta la resilienza della punta
- **Minore Durezza e massima resilienza per non danneggiare la superficie dello smalto**
- La grande resistenza all'usura della punta rende massima l'efficienza del trattamento nel lungo periodo
- **Maggior resistenza alla corrosione** - provata dal test\* in NaOCl al 5 % per 30 giorni
- **Massima efficacia del trattamento** - l'oscillazione, a bassa o alta potenza, viene rilevata al tatto.

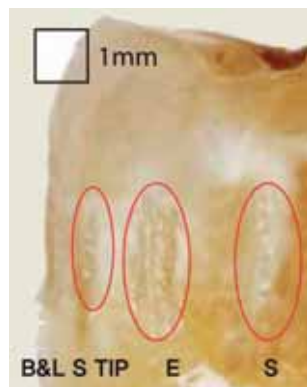
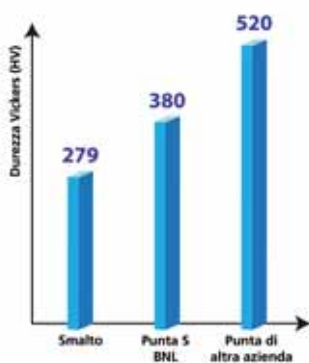

### \*Test delle caratteristiche di resistenza alla corrosione eseguito in NaOCl 5% per 30 giorni



## Preserva in modo ottimale la struttura dentaria

Confronto tra aree di superficie dentaria dopo l'utilizzo di un ablatore a ultrasuoni con una punta S BNL o una punta convenzionale (S) alla stessa regolazione di potenza. (Controllo: smalto integro E).

- 59 524S5A Punta IS x impianti STS-5a att. Usa . . . . . 79,00
- 59 524S5A3 Punta IS x imp. STS 5a att. Usa 3 pz. . . . . 178,00
- 59 524S5A5 Punta IS x imp. STS-5a att. Usa 5 pz. . . . . 285,00
- 59 524S5E Punta IS x impianti BLS-5e att. Eu . . . . . 79,00
- 59 524S5E3 Punta IS x imp. STS 5e att. Eu 3 pz. . . . . 178,00
- 59 524S5E5 Punta IS x imp. STS-5e att. Eu 5 pz. . . . . 285,00

## CALIBRI ESTETICI CHU La standardizzazione ottimizza le procedure per i restauri estetici!

Set per misurare le proporzioni dentarie e la lunghezza coronale. Ideati per raggiungere un maggior grado di standardizzazione nella misurazione, proporzioni e dimensioni per i restauri estetici. Miglior comunicazione con il laboratorio e migliore efficienza in studio. Procedure estetiche più facili, rapide e prevedibili.

### CALIBRI PROPORZIONALI

- Misurazioni precise, codici colori.
- Diagnosi rapida e precisa delle proporzioni dentali.
- Risultati precisi e riduce i tempi di aggiustamento alla poltrona
- Facile lettura; minore affaticamento della vista.
- Guida di riferimento comune fra medici clinici e laboratori. Strumento di comunicazione efficace per ridurre l'incidenza degli errori ed i ripetuti aggiustamenti.
- Compatibili con le cassette IMS e facilmente sterilizzabili assieme ad altri strumenti. Minore incidenza di infezioni crociate.

Punta T-Bar. 1 braccio verticale e 1 orizzontale per misurare contemporaneamente la lunghezza e l'ampiezza

Punta Inline. 1 braccio corto e 1 lungo verticali per misurare indipendentemente la lunghezza e l'ampiezza, soprattutto nei casi di affollamento, dove può essere difficoltoso l'impiego della punta T-Bar.



### CALIBRO PER ALLUNGAMENTO DI CORONA

- Misurazioni precise con codici colori.
- Misurazioni rapide e precise e migliori risultati
- Facile lettura; minore affaticamento della vista.
- Compatibili con le cassette IMS e facilmente sterilizzabile assieme ad altri strumenti. Minore incidenza di infezioni crociate.

Punta BioLogic Perio Gauge BLPG. Presenta misure predefinite per facilitare la determinazione della corretta corona clinica mediofaciale e della corretta lunghezza della corona biologica durante procedure di allungamento di corona.

Punta Papilla. Presenta misure predefinite per facilitare la determinazione della posizione estetica corretta della papilla interdentale rispetto al margine incisale prima che venga chiuso e suturato il lembo.



### CALIBRO DI SONDAGGIO OSSEO

- Semplice e rapido.
- La curvatura e il filo della punta di sondaggio consentono una facile manipolazione e un rapido accesso in zone profonde per analizzare il livello della cresta ossea.

Punta di sondaggio. Facilita la determinazione della profondità del solco, della posizione della cresta ossea mediofaciale e della posizione della cresta ossea interprossimale.



Sondaggio osseo della cresta buccale per la misurazione dell'interfaccia dento-gengivale



Misurazione delle proporzioni e preservazione dello spazio biologico



Tessuti guariti



Lavoro finale

Accluderemo gratuitamente:  
Razionale biologico dell'allungamento estetico di corona con l'utilizzo di misuratori proporzionali innovativi Paul Fletcher, DDS



Grazie Dr. Piero Simeone, Roma  
piorosimeone@hotmail.it

33 H81100 (SCHUSET) Sat. Steel  
€ 311,52 Chu's Aesthetic Gauges set.

Contiene: Proportion Gauge, manico S.Steel (PROGS)

Crown Lengthening Gauge, manico S.Steel (CLGS)

Sounding Gauge, manico S.Steel (SOUNDGS)

Cassetta IMS per 5 strum. grigia (dim. 76x203x32 mm) (IM6051)

Articolo PRD P. Fletcher DDS



33 H8111 CHU Proportion Gauge (PROGS) . . . . . 80,29  
1 man. inox 6sat., 2T-Bar, 2 Inline

INLINE (2 pz.) PROGS TBAR (2 pz.)

33 H81CLGS Chu crown lengthening Gauge (CLGS) . . 80,29  
1 man. inox 6sat., 2BLPG, 2 Papilla

BLPG (2 pz.) CLGS PAP (2 pz.)

33 H8113 Chu sonda Gauge (SOUNDGS) . . . . . 39,45  
man. Satin Steel

SOUNDGS

33 H81TBAR T-Bar refill tips (TBARREF), 3 pz. . . . . 41,82

33 H81LINE Inline refill tips (INLINEREF), 3 pz. . . . . 42,59

33 H81BLPG BLPG refill tips, (BLPGREF), 3 pz. . . . . 42,59

33 H81PAP Papilla refill tips (PAPREF), 3 pz. . . . . 42,59

33 H81HDLS Manico Chu Gauges Sat.Steel n. 6S. . . . . 28,84

33 H81HDLR Manico Chu Gauges ResinB n. 8 . . . . . 27,00

33 H8113 Chu sonda Gauge (SOUNDGS) . . . . . 39,45  
man. Satin Steel

SOUNDGS

\* La linea Chu è disponibile in alternativa anche in manico in resina #8.

## SCALER/FALCETTI Scalers/Sickles

**PERIODENT** Hi-Tech

"204SD, SRS23 e Columbia 4R/4L è indicato per una delicata e controllata preparazione della superficie radicolare esposta; insieme a una diamantata football a grana fine per micromotore" (Abrundo-Corrente: Chirurgia plastica parodontale Ed. ACME)

\*\*\*Contrangolato per un miglior accesso alle superfici distali.



33 035153 Scaler 204SD\*\*\* PERIODENT Manico SEX € 39,00

33 037153 Scaler 204SD\*\*\* PERIODENT Manico HEX € 29,00

<p>33 03G341/0 Scaler M.C 17S/18S € 22,90 ad esa € 4,00</p>	<p>33 035152 Scaler 204S** € 29,00 **Per l'ablazione interprossimale sopra-gengivale nei settori posteriori.</p>	<p>33 035155 Scaler H 533 € 29,00 Detrartaggio aree anteriori</p>	<p>33 03G145 Scaler PERIODENT U15/30 € 29,00 ad esa € 9,00</p>
<p>33 035161 Scaler Jaquette J1/J2 € 29,00</p>	<p>33 035162 Scaler Jaquette J2/J3 € 29,00</p>	<p>33 035163 Scaler Jaquette J2S/J3S € 29,00</p>	<p>33 0350J34/35 Scaler Jaquette 34/35 € 39,00 ad esa € 15,00</p>
<p>33 035142 Falcetto U15/J1 € 29,00</p>	<p>33 035143 Falcetto U15/J1S € 29,00</p>	<p>33 035144 Falcetto U15/H5 Towner/Super sottile € 29,00</p>	<p>33 H35J34 Scaler H.Friedy Jacquette, H3/H5. m.ottag. € 39,00 ad esa € 9,00</p>
<p>33 035145 Falcetto H5/48 € 29,00</p>	<p>33 035146 Falcetto H5/J1S € 29,00</p>	<p>33 035149 Falcetto H5/H5S* € 29,00</p>	<p>33 035148 Falcetto H6/H7 € 29,00</p>



33 035148 Scaler PERIODENT H6/H7 m.SEX. Detartraggio aree interpross. Angolazioni ideali per aree anteriori € 39,00

## CURETTE E SCALER CHIRURGICI Surgical Scalers and Curettes

**PERIODENT** Hi-Tech

Per il curettaggio, la pulizia dell'alveolo dentale e la rimozione di cisti.

In acciaio Hi Tech S.Steel



33 035303 Curette chirurgica M129 PERIODENT Manico SEX € 29,50

CRANE-KAPLAN	CI 2/3	TAYLOR	U135
<p>33 035305 PERIODENT Scaler Falcetto CK6 € 29,50</p>	<p>33 035306 PERIODENT Scaler Falcetto CI 2/3 € 29,50 33 H35306 Hu-Friedy € 39,00 ad esa € 9,00 Universale per scaling sopra-gengivale o debriding a cielo aperto.</p>	<p>33 035307 PERIODENT Scaler Taylor 2/3 € 29,50</p>	<p>33 035308 PERIODENT Scaler chirurgico U135 € 29,50</p>

# CURETTE E SCALER CHIRURGICI

## CURETTE CHIRURGICHE Surgical Currettes

PERIODENT Hi-Tech

Per la strumentazione a lembo sollevato

### PRITCHARD

Per la strumentazione a lembo sollevato.

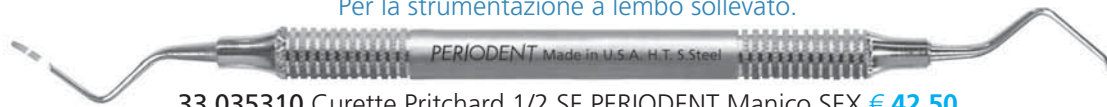

33 035310 Curette Pritchard 1/2 SE PERIODENT Manico SEX € 42,50

### KRAMER / NEVINS

Curette chirurgiche più larghe e pesanti, per rimuovere tessuto di granulazione e depositi subgingivali tenaci.

 <p>33 035331 KN 1 € 29,50 33 035331/0 M. ott. ad esa € 15,00</p>	 <p>33 035332 KN 2 € 29,50 33 035332/0 M. ott. ad esa € 15,00</p>	 <p>33 035333 KN 3 € 29,50</p>	 <p>33 035334 KN 4 € 29,50</p>
--	--	--	---

33 H31K1 Kramer 1 Hu-Friedy € 39,00 ad esa € 15,00

33 H31K2 Kramer 2 Hu-Friedy € 39,00 ad esa € 15,00

## CURETTE CHIRURGICHE GOLDMAN FOX SERIE PERIO Goldman-Fox Surgical Currettes Perio Set



PERIODENT Hi-Tech



33 035324 Goldman - Fox 4 PERIODENT Manico SEX € 33,00 ad esa € 9,00

33 H35323/4 Goldman - Fox 3 Hu-Friedy Manico 3 € 39,00 ad esa € 24,80

### GOLDMAN FOX Curette Chirurgiche Serie Perio

 <p>33 035321 GF1 € 29,50 33 H35321/4 GF1 Hu-Friedy € 35,00 ad esa € 24,80 Scaler per grossi depositi sopra e sotto gengivali. Sup. prossimali e aree interprox in chir. parodontale.</p>	 <p>33 035322 GF2 € 29,50 33 H35322/4 GF2 Hu-Friedy € 35,00 ad esa € 24,80 Stesso taglio della GF2 ma indicata per le superfici prossimali dei denti posteriori.</p>	 <p>33 035323 GF3 € 29,50 33 H35323/4 GF3 Hu-Friedy € 35,00 ad esa € 24,80 Curette con ulteriore curvatura nel gambo per agevolare la detartrasi dei molari.</p>	 <p>33 035324 GF4 € 29,50 ad esa € 19,00</p>
 <p>33 035325 GF5 € 29,50 ad esa € 24,80 Zappetta per depositi abbondanti e per levigare le radici con movimenti a trazione sovrapposti.</p>	 <p>33 035326 GF6 € 29,50 ad esa € 24,80 Zappetta per le superfici prossimali dei denti posteriori, spec. le mesiali dei molari.</p>	 <p>33 035327 GF21 € 29,50 Cucchiaio affilato per la pulizia durante il curettage. Il piccolo scaler sul lato opposto viene usato con movimento verticale o circonferenziale.</p>	 <p>33 035328 GF21/33 € 29,50 ad esa € 24,80 Piccolo scaler per azione verticale o circonferenziale e falcetto Jaquette mini diritto.</p>

# CURETTE CHIRURGICHE A CUCCHIAIO

Manico Anatomico Speciale

HEMINGWAY

PERIODENT Hi-Tech



33 031452 Cucchiaino alveolare Tondo grande 1144/2 Manico ASP € 16,50



33 031453 Cucchiaino alveolare Ovale piccolo 1144/3 Manico ASP € 16,50



33 031454 Cucchiaino alveolare Ovale grande 1144/4 Manico ASP € 16,50

LUCAS



33 035431 Curette Lucas 84 PERIODENT Manico SEX € 55,00



33 035432 Curette Lucas 85 Manico SEX € 55,00



33 035433 Curette Lucas 86 Manico SEX € 55,00

MILLER

Manico: SEX in acciaio Inox cavo, ø 10 mm



33 035402 Curette Miller 11 SEX € 55,00



33 035401/0 Curette Miller 10 Manico Ottagonale Chirurgico in acciaio inox € 39,50



33 035403/0 Curette Miller 12 Manico Ottagonale Chirurgico in acciaio inox € 39,50  
ad esa € 25,00

MOLT



33 035411 Curette Molt 2/4 Manico SEX Curette per il curettaggio, la pulizia dell'alveolo dentale e la rimozione di cisti. € 58,00



33 035412 Curette Molt CUR CR SEX € 58,00



33 035413 Curette Molt CUR CL SEX € 58,00



33 03H411/4 Curette Molt 2/4 Hartzell € 58,00 ad esa € 35,00

## SEGNA TASCHE PARODONTALI

PERIODENT Hi-Tech

Usate per eseguire una tacca esterna sulla gengiva al livello più profondo della tasca per indicare la linea iniziale da incidere.



33 061161 Segnatasche GF1/Dx 16 cm € 18,85 ad esa € 5,00



33 061162 Segnatasche GF2/Sin 16 cm € 18,85 ad esa € 5,00

## PERIOICE PERIODENT Ghiaccio sintetico

Sacchetto per freddo istantaneo in confortevole TNT, indicato in seguito ad interventi chirurgici. Dimensioni: 14x18 cm

35 092825 Periolce ghiaccio sintetico 25 sacchetti in confortevole TNT € 13,90 (cad. 0,56)





SANTARELLI

Scollaperiosteo Micro GS1 33 071GS1 Scollaperiosteo Micro GS1 € 49,50



Scollaperiosteo Micro GS2 33 071GS2 Scollaperiosteo Micro GS2 € 49,50

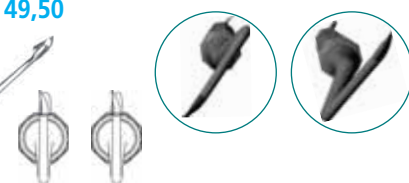

Scollaperiosteo Micro GS3 33 071GS3 Scollaperiosteo Micro GS3 € 49,50



Scollaperiosteo Micro GS4 33 071GS4 Scollaperiosteo Micro GS4 € 49,50



33 071GSP4 Set Santarelli 4 scollatori papille € 160,00



1. Caso A: Dopo l'incisione orizzontale con lama 15C, mediante lo scollatore GS2 si scolla prima vestibolarmente un lembo mini-invasivo.



2. Quindi si solleva delicatamente la papilla tra 32 e 33, facendola poi ruotare lingualmente...



3. ...dove viene mantenuta e protetta dalla porzione appiattita e riflettente la luce dello strumento GS1...



4. ...la quale potrà essere poi utilizzata anche per esporre dal lato vestibolare il difetto osseo verticale mesiale a 33.



5. Caso B: Dopo l'incisione a V con lama 15C, mediante lo scollatore GS1 la papilla viene sollevata...



6. ...e trasferita lingualmente col suo peduncolo...



7. ...badando che il peduncolo rimanga senza torsioni che possono ridurne l'apporto vascolare...



8. ...dopo la detersione del difetto interradicolare vengono posti punti staccati in Vicryl 6-0.

## Pinzetta Tunnel Laschal per innesti pag. 100

SCOLLAPERIOSTEO Periosteals

*PERIODENT* Hi-Tech



33 075101 Scollaperiosteo 24G Manico SEX € 55,00

CHARLES



33 57CH Scollaperiosteo Charles PCH € 69,00

HEINZ



33 57HNZ1 Scollaperiosteo Heinz 1 € 69,00



33 57HNZ2 Scollaperiosteo Heinz 2 € 69,00

# W-TISSUE COMB

**Dr. Shih-Cheng Wen and Dr. Hom-Lay Wang**

W-Tissue Comb è un set di strumenti progettati per ottenere il rilascio della tensione del lembo in modo prevedibile e atraumatico.

Un metodo che rende più facile per ogni clinico portare a termine questa procedura impegnativa. Questo passaggio è importante non solo negli innesti di tessuti molli, ma svolge un ruolo chiave anche per il successo nell'aumento dell'osso orizzontale e verticale intorno agli impianti.

*Per una salda retrazione del lembo senza rischi di traumatismo sui tessuti molli, ma con una salda presa sui tessuti duri. Dr. Roberto Abundo*



Figura 1



Figura 2



Figura 3



Figura 4



Figura 5



Figura 6



Figura 7



## Scollatori zigrinati



33 57505Z Scollaperiosteo Pritchard 3 Zigrinato €79,00



33 575L0Z Scollaperiosteo Lucas n. 0 Zigrinato €79,00



33 575L1Z Scollaperiosteo Lucas n. 1 Zigrinato €79,00



33 575L2Z Scollaperiosteo Lucas n. 2 Zigrinato €79,00

## Scollatore-Curette ECN1

Scollatore-Curette universale raccomandato per il rialzo del seno esterno, per il rilascio e l'elevazione della membrana di Schneider e per la preparazione ed elevazione della mucosa del seno in modo atraumatico. La mucosa elastica del seno mascellare viene accuratamente staccata dall'osso con un attacco smussato, perché la mucosa del seno mascellare non deve essere lacerata o danneggiata.



33 575UN1 Curette universale CN1 €145,00

# SCOLLAPERIOSTEO *PERIODENT* HI-TECH

## ABUNDO

“Gli scolla-periostio Corrente-Abundo, nelle loro tre tipologie, sono contraddistinti da alcune specifiche caratteristiche. La possibilità di eseguire uno scollamento deciso e preciso dei tessuti molli rispetto ai piani ossei e la possibilità di eseguire una retrazione del lembo sempre assolutamente atraumatica sono gli aspetti specifici che li accomunano. Le tre diverse dimensioni/morfologie consentono di selezionare lo strumento più congruente in termini di ingombro rispetto all'estensione della chirurgia che deve essere eseguita, sempre nell'ottica della minor invasività possibile che oggi deve rappresentare il concetto guida per ogni clinico nell'ambito della sua personale pratica”

**Dr. Roberto Abundo**



33 0775AC1 Scollaperiosteo Corrente-Abundo piccolo n. 1 € 58,00



33 0775AC2 Scollaperiosteo Corrente-Abundo grande n. 2 € 58,00



33 0775AC3 Scollaperiosteo Corrente-Abundo n. 3 € 58,00

## HOPKINS

In implantologia per scollare tratti dritti e spessi. La particolare curvatura aiuta nei settori posteriori.



33 075503/3 Scollaperiosteo *PERIODENT* Hopkins 2 Manico OC € 43,90 ad esa € 9,00



33 H75001 Hu-Friedy Hopkins 1 € 66,00 ad esa € 15,00



33 H75002 Hu-Friedy Hopkins 2 € 66,00 ad esa € 15,00

## MOLT

Ottimo per scollare lembi spessi.



33 075506 Scollaperiosteo Molt 9 Manico SEX € 55,00

## PALLEN



33 077PLN Scollaperiosteo Pallen € 58,00



33 077PLNS Scollaperiosteo Pallen Small € 58,00

## PRITCHARD

Ideale in paradontologia; la tipica paletta sottile sposta bene il lembo e riflette.



33 075505 Scollaperiosteo Prichard PR-3 Manico SEX € 55,00



33 071505 Scollaperiosteo Prichard PR-3 Manico HEX € 39,00

## SELDIN 23

Utile in chirurgia orale e in implantologia perché largo e lungo e quindi si può impugnare, lontano dal cavo orale, mantenendo buona visibilità e ben divaricati i lembi.



33 071523 Scollaperiosteo Seldin 23 € 23,10 ad esa € 9,00

## ZYBUTZ



33 57AZ1S Scollaperiosteo Zybutz 23 € 69,00

# BISTURI GINGIVECTOMY KNIVES PERIODENT

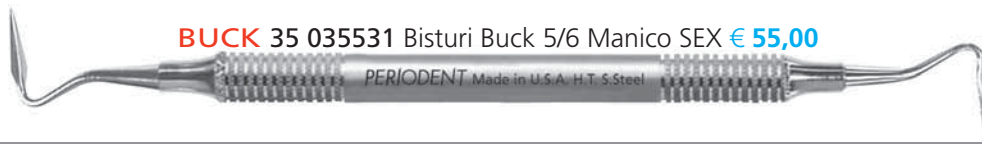

**BUCK 35 035531** Bisturi Buck 5/6 Manico SEX € 55,00

## GOLDMAN-FOX



**35 035521** Bisturi GF7 € 55,00

La particolare inclinazione delle lame permette di eseguire incisioni a bisello lungo. La forma ovale consente l'uso della parte interna nella regione retromolare.



**35 035522** Bisturi GF8 € 55,00

Punte lanceolate sono ideali per il taglio nell'area interdentale dopo l'incisione iniziale. Il taglio è vestibolo-linguale, la lama angolata consente una miglior manipolazione.



**35 035523** Bisturi GF11 € 55,00

Simile al GF8 ma con lame offset per facilitare l'impiego nelle aree posteriori.



**35 035524** Bisturi GF10 € 55,00

ad esa € 12,00 Per modellare gengive ipertrofiche "dritte" dando l'aspetto "scalloped". Si usa premendolo contro la radice e ricavando semilune di gengiva da togliere.



**KIRKLAND 15K/16K:** Grazie alla doppia curvatura si presta molto bene, oltre che per lo scopo per il quale è stato progettato (la gengivectomia), anche alla raccolta di prelievi di fibromucosa palatina. *Prof. G. Santarelli*



**35 035513** Bisturi Kirkland 15K/16K Manico SEX € 55,00

Kirkland 15 - Per l'incisione iniziale nelle procedure di gengivectomia e gengivoplastica. Molto efficace nella regione retromolare. Kirkland 16 - Per il taglio nelle zone interdentali dopo l'incisione iniziale. I tessuti vengono recisi in direzione vestibolo-linguale. Lame offset per facilitare l'uso nei settori posteriori.



**35 035513/0** Bisturi Kirkland 15K/16K Manico ottagonale € 48,00 ad esa € 29,00



**35 031513** Bisturi Kirkland 15K/16K Manico HEX € 39,00



**35 H35513** Bisturi Kirkland Hu-Friedy 15K/16K € 75,00 ad esa € 45,00

## KRAMER-NEVINS



**35 035546** Bisturi Kramer-Nevins 7 € 55,00

Bisturi reniforme per eseguire in modo rapido gli interventi di gengivectomia e gengivoplastica. Per rinforzare e assottigliare le incisioni per i lembi mesio distali, per creare cunei distali e prossimali e per retrarre lembi durante la pulizia.



**35 035547** Bisturi Kramer-Nevins 11 € 55,00

Bisturi lanceolato e affilato, per realizzare incisioni secondarie interprossimali e circolari negli interventi di gengivectomia, incisione e rimozione del collare di tessuto interprossimale durante il posizionamento dei lembi nonché per rimozione del cuneo negli interventi sui cunei mesiale e distale.



## ECCO ORBAN 1/2 PER CREARE TUNNEL

La doppia angolazione del manico del bisturi Orban 1/2 consente un agevole movimento "a pendolo" necessario per sottominare le papille nelle tecniche di innesto di connettivo "a busta" e "a tunnel".

*Prof. G. Santarelli*

**ORBAN** Lame angolate e gambo contrangolato studiati per le aree posteriori e per il taglio dei tessuti interprossimali e per creare tunnel.

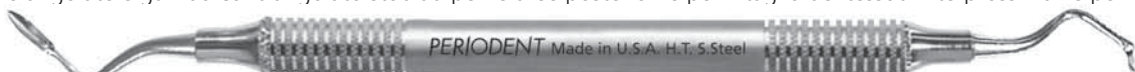

**35 035502** Bisturi doppio Orban 1/2 Manico SEX € 55,00



**35 035502/6** Bisturi doppio Orban 1/2 Manico 6 mm € 48,00 ad esa € 35,00



**35 035501** Bisturi Singolo Orban 1 Man. M4 € 39,50 € 15,00



**35 035503** Bisturi Singolo Orban 2 Man. M4 € 39,50 € 15,00

# SCALPELLI CHIRURGICI SURGICAL CHISELS PERIODENT

**FEDI** Ideati per le incisioni sulcari secondarie nell'allestimento dei lembi chirurgici. Facilitano l'asportazione di fibre residue dai denti. Utili anche per piccole correzioni ossee in aree inaccessibili agli scalpelli Ochsenbein.

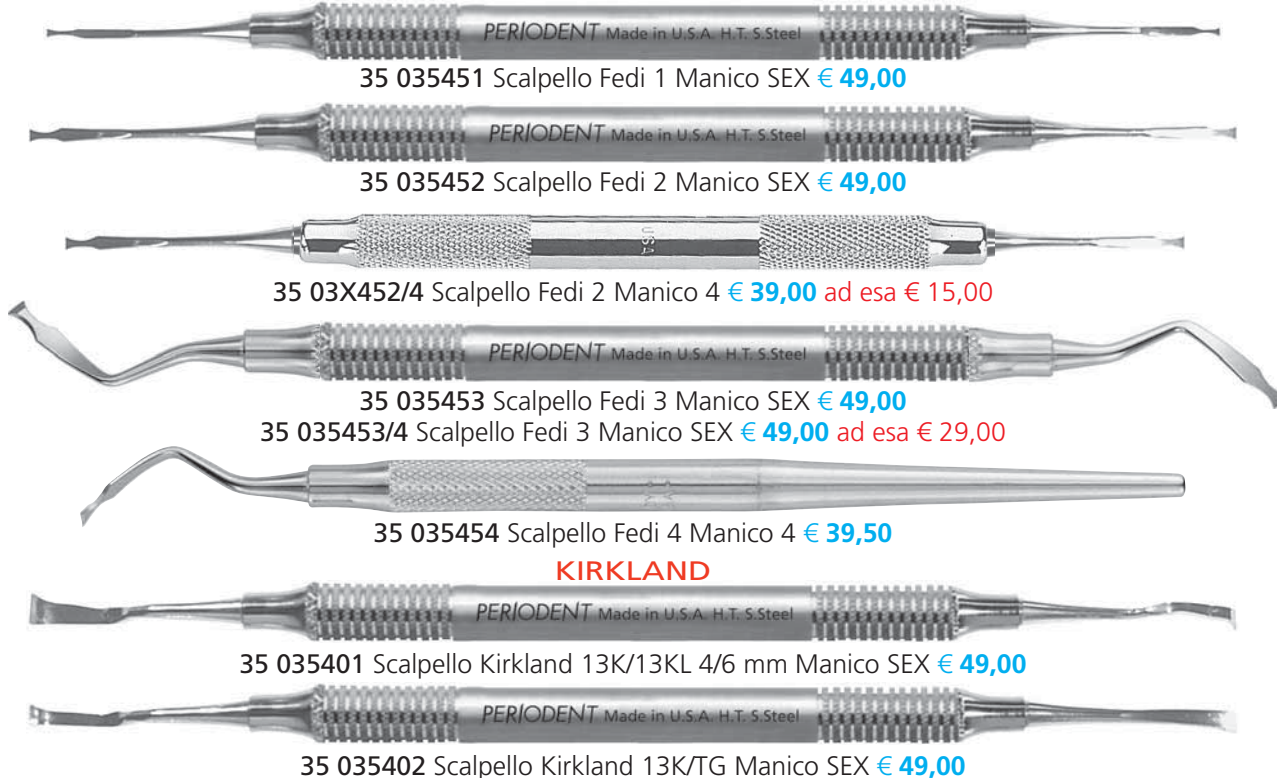

35 035451 Scalpello Fedi 1 Manico SEX € 49,00

35 035452 Scalpello Fedi 2 Manico SEX € 49,00

35 03X452/4 Scalpello Fedi 2 Manico 4 € 39,00 ad esa € 15,00

35 035453 Scalpello Fedi 3 Manico SEX € 49,00

35 035453/4 Scalpello Fedi 3 Manico SEX € 49,00 ad esa € 29,00

35 035454 Scalpello Fedi 4 Manico 4 € 39,50

## KIRKLAND

35 035401 Scalpello Kirkland 13K/13KL 4/6 mm Manico SEX € 49,00

35 035402 Scalpello Kirkland 13K/TG Manico SEX € 49,00

**OCHSENBEIN** Gli scalpelli Ochsenbein sono utili per la rimodellazione ossea. Le tacche semicircolari sono bisellate su entrambi i lati. Usati per ribattere i lembi o per rimuovere lembi palatali secondari.

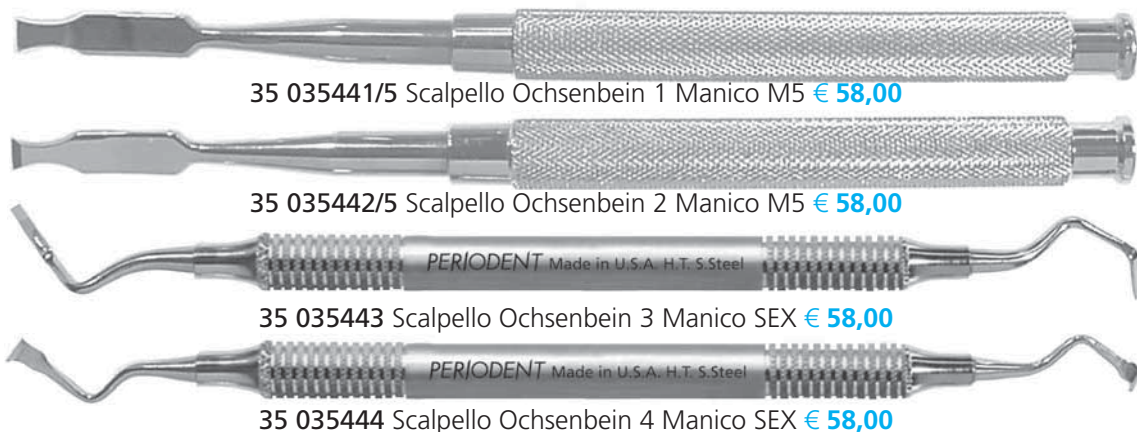

35 035441/5 Scalpello Ochsenbein 1 Manico M5 € 58,00

35 035442/5 Scalpello Ochsenbein 2 Manico M5 € 58,00

35 035443 Scalpello Ochsenbein 3 Manico SEX € 58,00

35 035444 Scalpello Ochsenbein 4 Manico SEX € 58,00

**RHODES** Ideato per l'uso con un movimento di trazione, ideale per la rimozione di tessuto osseo adiacente al dente, senza arrecare trauma. Particolarmente utile sulla superficie distale degli ultimi molari.

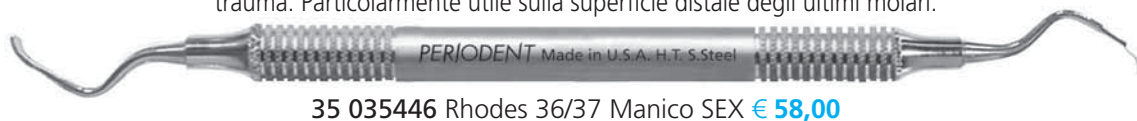

35 035446 Rhodes 36/37 Manico SEX € 58,00

**WEDELSTAEDT** Utili anche in odontoiatria conservativa per rifinire e rendere lisci i bordi della preparazione.

35 035461 Scalp. Wedel staedt 1/2  
Manico SEX € 49,00 ad esa € 29,00

35 035463 Scalp. Wedel staedt 5/6  
Manico SEX € 49,00 ad esa € 29,00

35 035464 Scalp. Wedel staedt 13/14  
Manico SEX € 49,00

## SCALPELLI CHIRURGICI SURGICAL CHISELS

PERIODENT



35 035411 Scalpello TG-0 Manico SEX € 48,00 ad esa € 35,00

35 035412 Scalpello doppio TG  
Manico SEX € 49,00

35 035421 Scalpello doppio 44A/45A  
Manico SEX € 49,00 ad esa € 35,00

35 035422 Scalpello doppio 45/46  
Manico SEX € 49,00 ad esa € 35,00

## STRUMENTI RIALZO DEL SENO Sinus Lift Instruments

PERIODENT Hi-Tech

### GARG

Queste curette Garg vengono utilizzate in una procedura laterale di rialzo del seno per eseguire la dissezione della membrana di Schneider dal pavimento del seno.

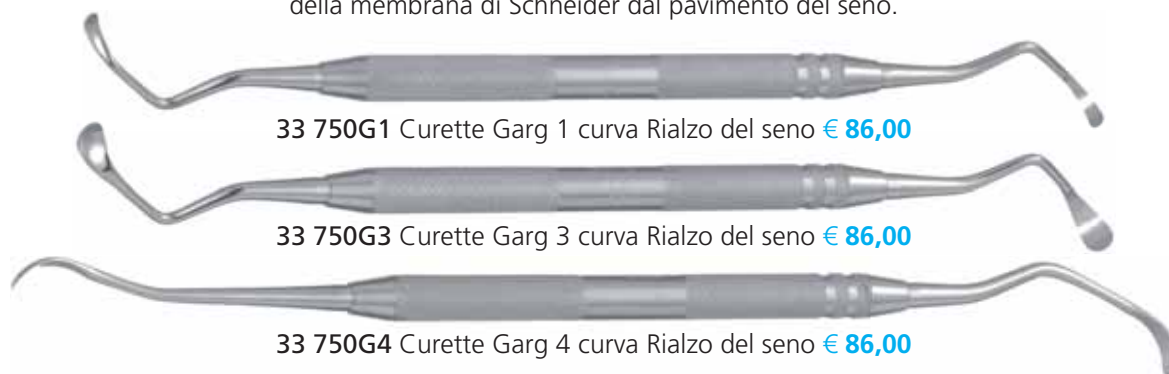

33 750G1 Curette Garg 1 curva Rialzo del seno € 86,00

33 750G3 Curette Garg 3 curva Rialzo del seno € 86,00

33 750G4 Curette Garg 4 curva Rialzo del seno € 86,00

### SMILER



33 75001 Curette Smiler SLSC1 Rialzo del seno € 79,00

33 75002 Curette Smiler SLSC2 Rialzo del seno € 79,00

33 75003 Curette Smiler SLSC3 Rialzo del seno € 79,00

33 75004 Curette Smiler SLSC4 Rialzo del seno € 79,00

33 75005 Curette Smiler SLSC5 Rialzo del seno € 79,00

### MOLT



33 75006 Curette Molt 4/4 SLM4/4A Rialzo del seno € 79,00



33 055069 Sinus-Lift figura 1, flessibile € 75,00



33 055070 Sinus-Lift figura 2, flessibile € 75,00



33 055060 Sinus-Lift Elevator 01 € 69,00



33 055035 Sinus-Curette Sharp figura 1 € 75,00



Pinzetta delicata atraumatica per maneggiare/manipolare lembi e stabilizzarli al momento della sutura.

33 065110 Pinzetta per flap DDN € 75,00

## LIME CHIRURGICHE DA OSSO Surgical Bone Files

PERIODENT Hi-Tech

### ORBAN

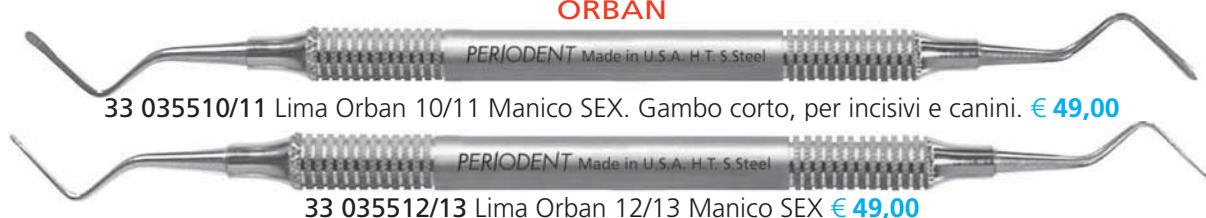

33 035510/11 Lima Orban 10/11 Manico SEX. Gambo corto, per incisivi e canini. € 49,00

33 035512/13 Lima Orban 12/13 Manico SEX € 49,00

### SCHLUGER

Per osteoplastica nelle aree interprossimali durante le terapie resettive ossee

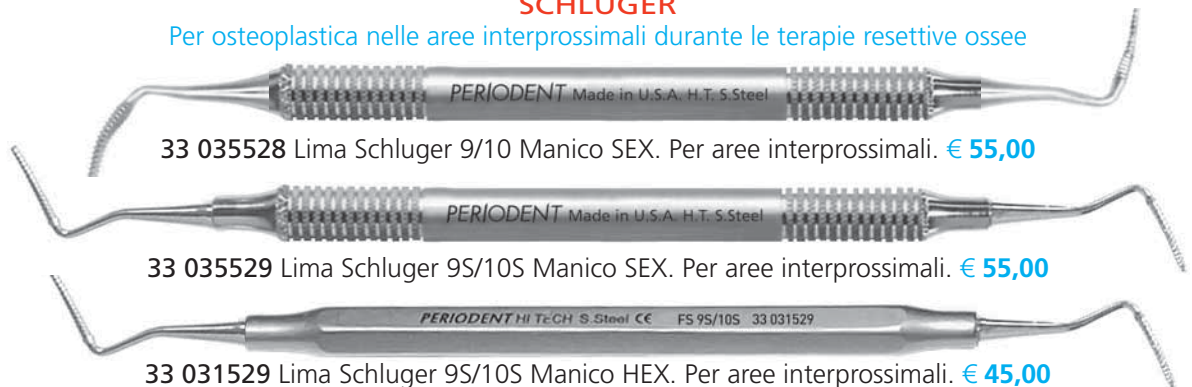

33 035528 Lima Schluger 9/10 Manico SEX. Per aree interprossimali. € 55,00

33 035529 Lima Schluger 9S/10S Manico SEX. Per aree interprossimali. € 55,00

33 031529 Lima Schluger 9S/10S Manico HEX. Per aree interprossimali. € 45,00

Per la rimozione del tessuto di granulazione e fibrotico "debridement" in tasche infraossee strette profonde



33 035531 Lima Schluger HF9/10 Manico SEX. € 55,00

### SUGARMAN

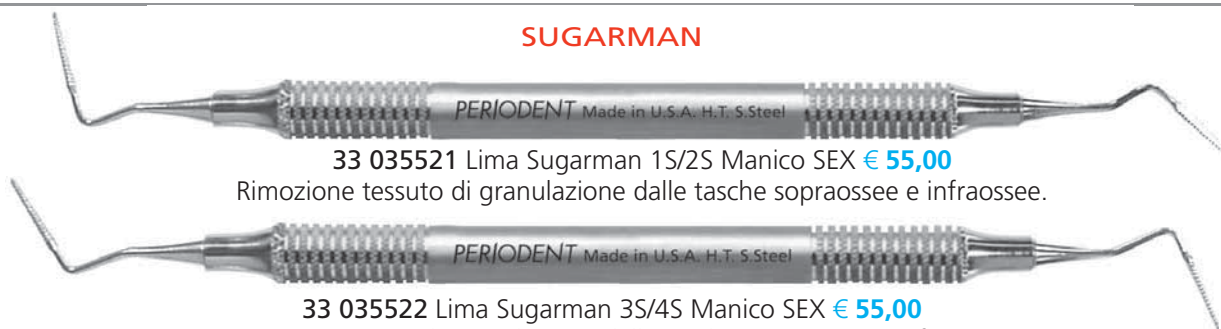

33 035521 Lima Sugarman 1S/2S Manico SEX € 55,00

Rimozione tessuto di granulazione dalle tasche sopraossee e infraossee.

33 035522 Lima Sugarman 3S/4S Manico SEX € 55,00

Rimozione tessuto di granulazione dalle tasche sopraossee e infraossee.

**OSTEOTOMI CONCAVI OFFSET PERIODENT** Con punte concave sono utilizzati per interventi di rialzo del seno, posizionamento osseo, sviluppo del sito e per l'espansione / accrescimento crestale. Particolarmente utili quando l'osso verticale e orizzontale è limitato.

**Misure disponibili:** 2,2 mm, 2,6 mm, 2,8 mm, 3,1 mm, 3,5 mm, 3,8 mm, 4,2 mm, 4,5 mm, 5,0 mm, 5,5 mm e 6,0 mm.

**Marcature di profondità:** 8-10-13-15-17-20 - mis.: 2,6mm, 3,1mm. 8-11-13-15-17-20 - mis.: 3,8mm, 4,5mm, 5,0mm, 5,5 mm, 6,0 mm.

Sono inoltre disponibili Osteotomi Diritti per il Rialzo del Seno nelle misure: 2,6 mm, 3,1 mm, 3,8 mm, 4,5 mm, 5,0 mm, 5,5 mm.

**Marcature di profondità:** 8-10-13-15-17-20 - mis.: 2,6mm, 3,1 mm. 8-11-13-15-17-20 mis.: 3,8 mm, 4,5 mm, 5,0 mm, 5,5 mm.



### Osteotomo Concavo € 85,00

33 743220S	HTZ 220S 2,2 mm
33 743260S	HTZ 260S 2,6 mm
33 743280S	HTZ 280S 2,8 mm
33 743310S	HTZ 310S 3,1 mm

33 743350S Osteotomo Concavo HTZ 350S 3,5 mm € 85,00

33 743380S Osteotomo Concavo HTZ 380S 3,8 mm € 85,00

33 743420S Osteotomo Concavo HTZ 420S 4,2 mm € 85,00

33 743450S Osteotomo Concavo HTZ 450S 4,5 mm € 85,00

## OSTEOTOMI

### GARG

PERIODENT



Progettati dal Dr Garg dell'Università di Miami, USA. Sono ideali per il posizionamento d'impianti nella pre-mascella e disponibili in varie misure; l'aumento di diametro da un osteotomo a quello successivo è minimo, allo scopo di ridurre la possibilità di fratture ossee. Forniti di marcature a 7 mm, 8,5 mm, 10 mm, 11,5 mm, 13 mm e 15 mm di profondità in modo da armonizzarsi con la maggior parte delle misure degli impianti più diffusi. Le pareti parallele consentono l'uso con gli impianti filettati a pareti parallele. Molto pratici e d'agevole impiego.

**Osteotomi Garg € 63,43:** 33 74301 2,3 mm • 33 74302 2,6 mm • 33 74303 2,9 mm • 33 74304 3,2 mm

**Micro Friedman** Pinze Hi-Tech S. Steel

• Taglio di precisione per molteplici applicazioni • Realizzate in acciaio inox tedesco della massima qualità DIN • La forma perfetta consente la massima precisione nell'uso.

Becchi delicati  
misura 1,6-2,2 mm



33 047622 Ossivora MF30 € 47,00  
Micro Friedman Becco curvato a 30°

Becchi delicati  
misura 1,6-2,2 mm



33 047623 Ossivora MF90 € 59,00  
Micro Friedman Becco curvato a 90°

**Ossivora 300-301**  
Hi-Tech S. Steel  
**PERIODENT**



33 045630 Pinza ossivora 300 Sup.  
33 045631 Pinza ossivora 301 Inf.  
€ 131,00

**Ossivora Friedman**  
Hi-Tech S. Steel  
**PERIODENT**



33 045629 Pinza Ossivora € 93,00  
Friedman 14 cm

**Tronchesino Ivan-G.Fox**  
Hi-Tech S. Steel  
**PERIODENT**  
Lama curvata anatomicamente per facilitare la festonatura cervicale.



33 041601 Tronchesino ILIC' design 15 cm € 79,50 ad esa. € 35,00

**Ossivora PEM**  
Hi-Tech S. Steel  
**PERIODENT**

I becchi piccoli consentono l'accesso ad aree nascoste per il taglio di tessuto fibroso e/o di piccole specole ossee.



33 049631 Pinza Ossivora € 106,00  
anatomica 14 cm

**Sparta**  
World's Finest Stainless Steel:  
REMANIT  
**PERIODENT**

Doppia azione -  
Curvatura marcata.  
Taglio perfetto in  
qualsiasi posizione



33 045651 Pinza Ossivora  
Sparta/B € 225,00 ad esa. € 160,00

**Retrattori chirurgici PERIODENT**

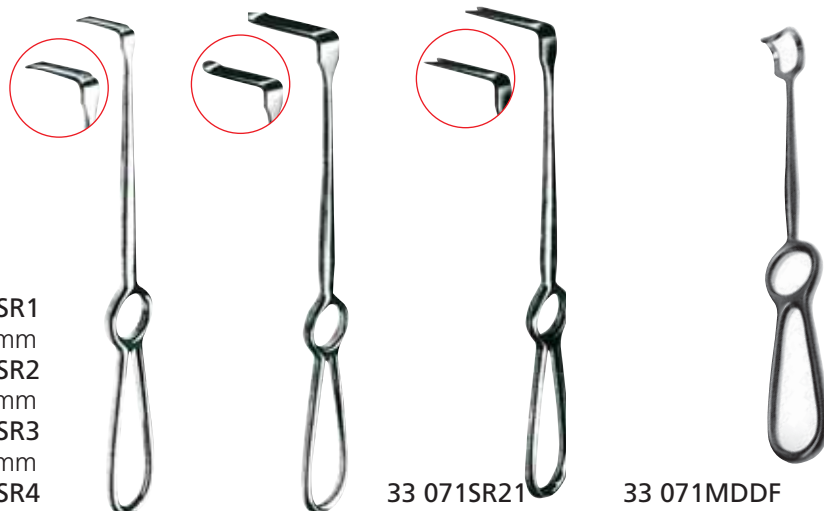

33 071SR1 34x10 mm  
33 071SR2 43x10 mm  
33 071SR3 45x13 mm  
33 071SR4 53x10 mm  
33 071SR5 53x13 mm  
€ 34,13

33 071SR8 16x80 mm  
€ 34,13

33 071SR21 Retrattore SR 29 per spina nasale, 2,7 cm  
€ 34,13

33 071MDDF Divaricatore chirurgico MDDF per guance e labbra  
€ 34,13



**RECUPERO COAGULO OSSEO Osseous Coagulum Collector**

**PERIODENT** Hi-Tech

Ideato per il prelievo del coagulo osseo. Si osservi la concavità per la raccolta dell'osso posta sotto la lama dello scalpello.



33 055510  
Recupero Osso € **145,00**

**CONDENSATORI OSSO Bone Condensers**

**PERIODENT** Hi-Tech



33 75GA3/5 Condensatore Osso Garg 3/5 € **59,00**

**MARTELLO MEAD PERIODENT**

In acciaio inox. Estremità in teflon intercambiabili e autoclavabili. Lunghezza 19,5 cm, diametro testa 3 cm, peso 240 g

33 041910 Martello Mead € **40,95** ad esa € **19,00**  
33 041911 Inserti teflon martello Mead, 2 pz. € **6,93**

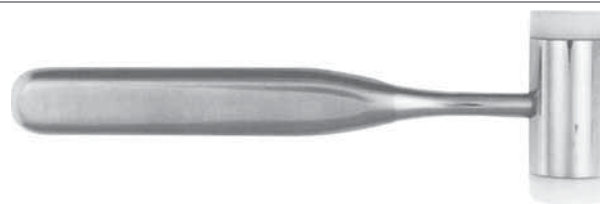

**RASCHIETTO PER OSSO BSA PERIODENT** Hi-Tech  
Ergonomico Efficace Conveniente

Per il prelievo di osso autologo. Con speciale manico Trinovo e lama durevole che, grazie allo speciale acciaio e al sistema di affilatura micrometrica, garantisce fino a 30 utilizzi.

33 057920 Raschietto per osso BSA ..... **175,00**  
Curvo completo di 1 lama 6,5 mm  
33 057921 Lama per raschia-osso BSA 6,5 mm .... **39,00**



1/2 delle dimensioni reali  
(17 cm)

**BONE MILL IMB2 Tritaosso PERIODENT**

• Strumento ergonomico e maneggevole. Uso agevole • Estremamente funzionale • Superfici tritanti interamente in titanio e sostituibili • Conveniente, di grande successo negli USA.

33 75910 Tritaosso IMB2 in titanio ..... **245,00**  
33 0519100 Tritaosso in acciaio inox 17 cm ..... **225,00**

**SIRINGA BIOMATERIALI**



L'unica vera siringa realizzata specificamente per l'impasto ed il posizionamento in sito di tutti i biomateriali. Beccuccio orientabile a 360 gradi. Completamente smontabile e autoclavabile.



33 65931 Siringa Biomateriali CSN ..... **270,00**

**SCODELLINA PERIODENT**

33 0559131 Scodellina miscelazione per materiale osseo. In acciaio inossidabile rifinito a specchio. Uso chirurgico ..... **46,00**



**PUNTERUOLI LAMB** Per biopsia **PERIODENT**

• Per biopsia e per esporre gli impianti nella seconda fase chirurgica • Piccole dimensioni - uso più agevole rispetto ai punteruoli "convenzionali".

<b>Punteruoli Lamb Tondi</b>	<b>Punteruoli Lamb 1/2 Tondi</b>
33 75201 IBP35L 3,5 mm	33 75204 IBP35LH 3,5 mm
33 75202 IBP5L 5,0 mm	33 75205 IBP5LH 5,0 mm
33 75203 IBP65L 6,5 mm	33 75206 IBP65LH 6,5 mm
€ <b>68,80</b> cad. ad esa. € <b>20,00</b>	€ <b>68,80</b> cad. ad esa. € <b>20,00</b>

## BONE SPREADING SYSTEM NENTWIG

PERIODENT Hi-Tech

Strumenti per l'espansione della cresta ossea prima dell'inserimento di impianti

**Serie Prof Nentwig** - Diritti ideali per il settore anteriore



33 053350 Nentwig Set diritti, 4 Strumenti € 290,00

**Serie Prof Nentwig** - Curvi ideali per i settori posteriori



33 053360 Nentwig Set curvi, 4 Strumenti € 290,00

33 053356 Nentwig Set Completo 4 Strumenti diritti e 4 Strumenti curvi € 570,00

Nentwig Singoli € 79,00 cad.



33 053351  
Nent. dritta 1

33 053352  
Nent. dritta 2

33 053353  
Nent. dritta 3

33 053354  
Nent. dritta 4

33 053361  
Nent. curva 1

33 053362  
Nent. curva 2

33 053363  
Nent. curva 3

33 053364  
Nent. curva 4

## CURETTE SPLIT CREST

PERIODENT



33 0511C3 Curette Split  
Crest SLC3 € 29,00

Per completare il sollevamento della membrana sinusale.



33 0511C4 Curette Split  
Crest SLC4 € 29,00

Per completare il sollevamento della membrana sinusale.



33 0511C6 Curette Split  
Crest SLC6 € 29,00

Scollamento della membrana sinusale sull'aspetto apicale e Mesio Distale dell'antrostomia.



33 0511C7 Curette Split  
Crest SLC7 € 29,00

Sollevamento della membrana sinusale sull'aspetto coronale e Mesio Distale dell'antrostomia.

## SCALPELLI SPLIT CREST

PERIODENT



33 0511H1 Scalpello Split Crest SCH1  
€ 29,00

Taglia l'osso in senso apicale per 5 mm senza divaricare la cresta.

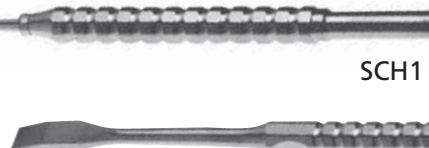

33 0511H2 Scalpello Split Crest SCH2  
€ 29,00

Taglia la cresta ossea 10 mm apicalmente e la divarica 4 mm.



33 0511H3 Scalpello Split Crest SCH3  
€ 29,00

Taglia la cresta ossea 10 mm apicalmente e la divarica 4 mm.

## FRESE CHIRURGICHE SPECIALI LINDEMANN

Ideali per ridirezionare un'osteotomia pilota nel posizionamento degli impianti. Il taglio dei lati rende agevole la trasposizione di una osteotomia in qualsiasi direzione. Utili per realizzare le cavità di accesso microchirurgiche, ad es. in chirurgia endodontica retrograda. Consigliate anche per il prelievo di core ossei.

161

162

166



## Frese chirurgiche Speciali Lindemann MEISINGER

Fresa	FG XLONG	CA LONG	HP	
Lindemann in Acciaio 1 pz. Lunghezza testina 9 mm - Meisinger				
161 Acciaio	28 844161A316	-	-	€ 12,53
161 RF Inox	28 844161R316	-	28 844161R104	€ 15,34
162 Acciaio	28 844162A316	28 844162A205	-	€ 16,44
162 RF Inox	28 844162R316	28 844162R205	28 844162R104	€ 19,59
Lindemann in Tungsteno 1 pz. Lunghezza testina 11 mm - Meisinger				
HM 161	28 844161316	28 824161205	28 834161104	€ 19,83
HM 162	28 844162316	28 824162205	28 834162104	€ 24,25
HM 166		28 824166205	28 834166104	€ 25,83

# BISTURI MONOUSO SWANN-MORTON

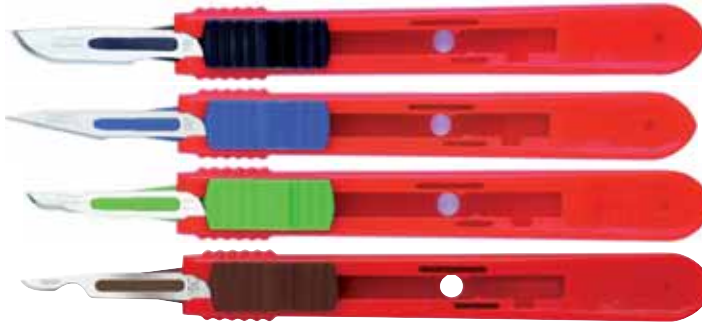

## BISTURI DI SICUREZZA SWANN-MORTON Monouso con lama retrattile

Originali

- Lama retrattile di facile apertura e chiusura con click che segnalano la posizione aperta e chiusa
- Sterili, monopaziente
- Conformi OSHA per la prevenzione delle ferite da taglio
- Bordi in acciaio inox a filo di rasoio: taglio insuperato e incisioni nette, lame totalmente visibili anche quando retratte
- Presa sicura con le mani inguantate, esenti da lattice
- Confezioni singole in buste sigillate. Codifica colori per facilitare la scelta della lama inox
- Lama bloccabile in 3 posizioni: **1.** Estesa esterna per superfici dure (es. osso). **2.** Retratta temporanea. **3.** Dopo l'uso viene inserita la posizione retratta permanente per l'eliminazione.

Bisturi sterili retrattili 10 pz. monouso € 29,90 (€ 2,99 cad.)

10	11P	15	15C
35 545910	35 545911P	35 545915	35 545915C

## BISTURI MONOUSO SWANN-MORTON Originali

- Misure marcate chiaramente su ciascuna lama
- Bordi a filo di rasoio per un taglio superiore e incisioni nette
- Guaina di sicurezza: protezione di operatore e lama
- Confezionamento singolo in buste sigillate
- Sterili, conservabilità di 3 anni.

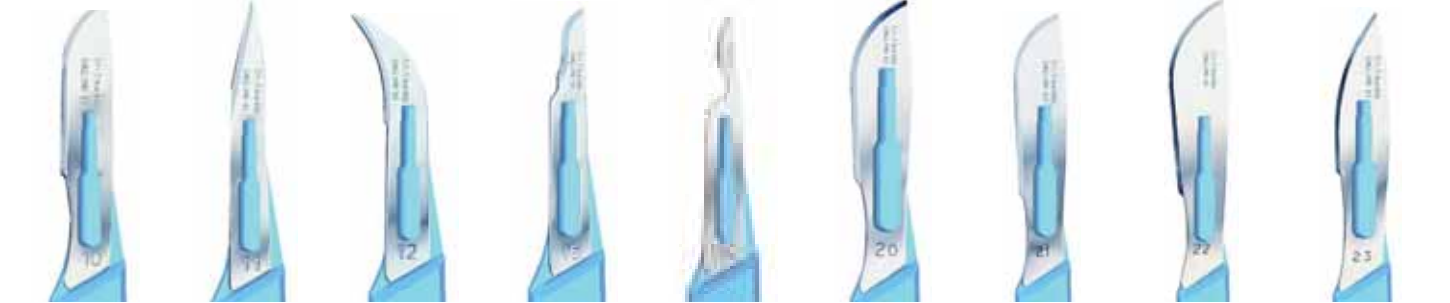

10	11	12	15	15C	20	21	22	23
35 54M510	35 54M511	35 54M512	35 54M515	35 54M515C	35 54M520	35 54M521	35 54M522	35 54M523

Bisturi sterili monouso 10 pz. in dispenser € 10,90 (€ 1,09 cad.)

“La lama 15C consente tutti i tipi di incisioni, dissezione a spessore parziale, preparazione di busta o tunnel, disepitelizzazione a livello dell'area da trattare. La lama 15 è da preferire per le tecniche di prelievo palatino per innesto connettivale puro o epitelio-connettivale”

(Abundo-Corrente: Chirurgia plastica parodontale Ed. ACME)

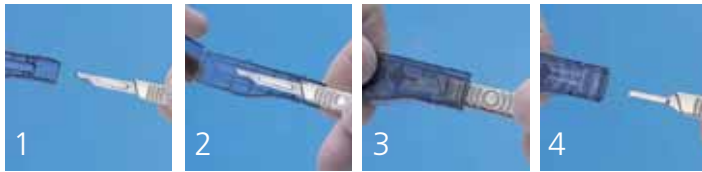

## RIMUOVI LAME CHIRURGICHE SWANN-MORTON

Utilizzabili con manici per bisturi n. 3 e n. 4.  
Non Sterili, monouso.

35 54910 Rimuovi lame chirurgiche 100 pz. .... 16,60

## LAME STERILI PER MICROCHIRURGIA ATTACCO COLLET SWANN-MORTON

Massima qualità, per microchirurgia. Studiate per l'impiego in chirurgia endodontica e parodontale.



35 54561 Manico Swann Collet fine SF13 € 29,50  
ø 5 mm, 13 cm



35 54562 Manico Swann Collet SF23 € 29,50  
ø 7 mm, 9,5 cm

35 54061 SM61 25pz	35 54062 SM62 25pz	35 54063 SM63 25pz	35 54064 SM64 25pz	35 54065 SM65 25pz	35 54065A SM65A 25pz	35 54067 SM67 25pz	35 54068 SM68 25pz	35 54069 SM69 25pz
€ 49,00	€ 49,00	€ 112,50	€ 49,00	€ 49,00	€ 49,00	€ 49,00	€ 112,50	€ 125,00

“La lama micro SM64 consentirà manovre a spessore parziale molto precise, anche in spazi assai limitati.”

(Abundo-Corrente: Chirurgia plastica parodontale Ed. ACME)



## MICROLAMA SURGI6910

Questa lama particolare ha una punta arrotondata e due lati taglienti, con un angolo di 10°.

35 7406910 Microlana Surgi6910, 6 pz.

95,00

## MANICI PER BISTURI Scalpel Handles

**PERIODENT** Hi-Tech

Nuovo "Light Surgical Handle", manico cavo per maggiore confort e sensibilità durante le procedure chirurgiche, costruito con acciaio chirurgico Hi-Tech.



35 047511 Manico bisturi LSH5 tondo 15,5 cm, ø9,5mm € 18,50



35 041511 Manico bisturi 5 tondo 15,5 cm € 8,95



33 57411 Inserto socket wrench € 52,00



33 57420 Inserto ZRBS € 49,00



33 57460A Manico ZRH € 189,00



35 041512 Manico bisturi P5A (10-130-05A) € 35,70



35 041501 Manico bisturi P977 € 56,70



35 041531 Manico bisturi P3P piatto € 5,50



35 041532 Manico bisturi P7 piatto 12,5 cm € 8,70 • 35 041533 Manico bisturi P7K piatto 16,5 cm € 10,90



35 345B18 Manico bisturi BP5 per studio, in plastica verde. € 19,50  
Lungh. totale 12,7 cm Per lame n. 10, 11, 12, 12B, 15, 15C



35 345B20 Manico bisturi BP6 per lab., in plastica rossa. € 19,50  
Lungh. totale 13,3 cm Per lame n. 20, 21, 22, 23, 25



35 74512 Manico Collet per bisturi micro € 94,50



35 B4550 Manico Bisturi Beaver 1350 Fine, cm 13, ø 5 mm, inox Style Collet per bisturi micro € 85,00 ad esa. € 35,00

35 B4560 Manico Bisturi Beaver 1360 con 13, ø 7 mm, Style Collet per bisturi micro € 85,00 ad esa. € 35,00

35 B45WR Chiavetta stringilame per Collet € 8,50

## Lame Swann-Morton

Lame chirurgiche in Special Carbon Steel, più affilate dell'acciaio inox. Scatole da 100 lame confezionate singolarmente in bustine. Lame n. da 11 a 15C per manici n. 3, 3L, 5, 7, 9, B3.



35 54N25A Lama C.S. SW-M n. 25A 100 pz. € 39,90

Lame non sterili in "special carbon steel" per laboratorio

<p>*Lama sterile</p>						
	<p>Lame Carbon Steel Swann Morton Sterili conf. 100 pz. singoli</p>	<p>n. 10* 35 541010</p>	<p>n. 11* 35 541011</p>	<p>n. 12* 35 541012</p>	<p>n. 12D* 35 541012D</p>	<p>n. 15* 35 541015</p>
	€ 34,00			€ 38,50		€ 34,00

Procede con effetto ideale per le tecniche di prelievo palatale.

## Rimuovi Lame bisturi Scalpel Blade Removers PERIODENT

35 74911 Clip Rimuovi Lame bisturi € 16,50



35 74912 Pinzetta Rimuovi Lame bisturi € 69,00



Perché forbici e pinze inevitabilmente falliscono durante un intervento chirurgico. I fattori principali di degradazione sono: la naturale rigidità dell'acciaio inossidabile e del titanio, il ripetuto bombardamento ultrasonico durante le fasi di decontaminazione e sterilizzazione. Era necessario un nuovo metallo in modo da garantire la resistenza alla sterilizzazione, all'uso generale degli strumenti che devono rimanere affidabili nel tempo.

Laschal ha ideato **Sonic Steel**, una lega superspeciale dalle proprietà uniche: più leggero del titanio e più leggero dell'acciaio inossidabile, elastica che non si arrugginisce e né si corrode.

## Thumlok® Sonic Steel®

*L'unica vera innovazione nei portaghi Castroviejo in più di 30 anni*

7-TCLR/TL 18 cm



TCLR/TL 15,5 cm  
Carburo Tungsteno



FNH-S 17,75 cm  
Micro Diamond Tip



- **Thumlok®** Nuovo e facile blocco e sblocco senza intoppi
- **Snagless®** Nessuna giunzione trasversale sulle punte che possa impigliare la sutura durante l'annodamento
- Ambidestro. Il reale meccanismo a 90° consente l'utilizzo sia con la sinistra che con la destra.

Thumlok Barraquerr inserti in carburo di tungsteno € 590		
TCLR/TL	33 363BTLTD	Dritto 15,5 cm TC
TCLR/TL	33 363BTLC	Curvo 15,5 cm TC
7-TCLR/TL	33 363BTL7D	Dritto 18 cm TC
7-TCLR/TL	33 363BTL7C	Curvo 18 cm TC

Thumlok Barraquerr punte diamantate € 590		
FNH-S6	33 363BTLF6D	Dritto 15,5 cm DMT
FNH-C6	33 363BTLF6C	Curvo 15,5 cm DMT
FNH-S	33 363BTLFD	Dritto 17,75 cm DMT
FNH-C	33 363BTLFC	Curvo 17,75 cm DMT

## Snagless® Sonic Steel®

*Nessuna giunzione trasversale sulle punte che possa impigliare la sutura durante l'annodamento*

7-TCLR/R 18 cm



TCLR/R 15,5 cm  
Carburo Tungsteno



7-TCLR/M 17,75 cm  
Micro Diamond Tip



- Nuovo blocco tipo Castroviejo in singolo pezzo si disinnesta sempre. È stato ridisegnato per resistere allo sforzo eccessivo e supera ogni altro per la durata.
- Utilizzato con ogni dimensione di ago, non si deforma, né danneggia l'ago.

Snagless Barraquerr inserti in carburo di tungsteno € 590		
TCLR/R	33 363BSND	Dritto 15,5 cm TC
TCLC/R	33 363BSNC	Curvo 15,5 cm TC
7-TCLR/R	33 363BSN7D	Dritto 18 cm TC
7-TCLC/R	33 363BSN7C	Curvo 18 cm TC

Snagless Barraquerr punte diamantate € 590		
TCLR/M	33 363BSNDD	Dritto 15,5 cm MDT
TCLR/M	33 363BSNCD	Curvo 15,5 cm MDT
7-TCLR/M	33 363BSN7DD	Dritto 17,75 cm MDT
7-TCLR/M	33 363BSN7CD	Curvo 17,75 cm MDT

## Cutting Edge® Sonic Steel®

*"Ghigliottina" incorporata per tagliare la sutura dopo l'annodamento*



Cutting Edge Barraquerr Castrolok TC € 590		
6-10RL	33 363BCV6D	Dritto 15,7 cm CV/TC
6-10RL/C	33 363BCV6C	Curvo 15,7 cm CV/TC
7-10RL	33 363BCV7D	Dritto 18 cm CV/TC
7-10RL/C	33 363BCV7C	Curvo 18 cm CV/TC

Cutting Edge Barraquerr Thumlok TC € 590		
6-10RL/TL	33 363BCT6D	Dritto 15,7 cm CV/TC
6-10RLC/TL	33 363BCT6C	Curvo 15,7 cm CV/TC
7-10RL/TL	33 363BCT7D	Dritto 18,2 cm CV/TC
7-10RLC/TL	33 363BCT7C	Curvo 18,2 cm CV/TC

## PORTA AGHI HT PERIODENT Hi-Tech S. Steel

Con inserti in carburo di tungsteno

Interamente in acciaio chirurgico tedesco

### CASTROVIEJO TC

"Portaghi tipo Castroviejo o Barraquer consentono l'esecuzione dei punti di sutura con il massimo grado di precisione." (Abundo-Corrente: Chirurgia plastica parodontale Ed. ACME)



**33 061351** Porta aghi PERIODENT HT Castroviejo TC Diritti/zigrinati 14 cm  
€ 117,00

**33 061355** Porta aghi PERIODENT HT Castroviejo TC Diritti/zigrinati 18 cm  
€ 128,00



**33 061352** Porta aghi PERIODENT HT Castroviejo TC Curvi/zigrinati 14 cm  
€ 117,00

**33 061356** Porta aghi PERIODENT HT Castroviejo TC Curvi/zigrinati 18 cm  
€ 128,00

### BARRAQUER TC



**33 067361** Porta aghi PERIODENT HT Barraquer TC Diritti/zigrinati 14 cm  
€ 149,00

**33 067365** Porta aghi PERIODENT HT Barraquer TC Diritti/zigrinati 18 cm  
€ 159,00



**33 067362** Porta aghi PERIODENT HT Barraquer TC Curvi/zigrinati 14 cm  
€ 149,00

**33 067366** Porta aghi PERIODENT HT Barraquer TC Curvi/zigrinati 18 cm  
€ 159,00

### SURE HOLD



Finalmente il porta aghi universale!

Disegno e dimensioni ideali per una presa sicura e stabile ma delicata e consente di guidare con precisione lo strumento per centrare il punto esatto di penetrazione e quello di uscita degli aghi e dei fili di sutura, in tutte le zone del cavo orale. In un unico strumento le migliori caratteristiche e le migliori qualità dei portaghi presenti sul mercato. Dr. Sergio De Paoli

**33 061302** Porta aghi Sure Hold TC 15 cm € 105,00

**33 061302-18** Porta aghi Sure Hold TC 18 cm € 115,00

### MAYO HEGAR



**33 061305** Porta aghi PERIODENT HT Mayo-Hegar TC dirritto 16 cm  
Porta aghi universale per suture da 1-0 a 4-0.  
€ 89,00

**33 061306** HT Mayo-Hegar TC curvo 16 cm  
€ 99,00

### CRILE-WOOD



**33 061301** Porta aghi PERIODENT HT Crile-Wood TC dirritto, 15 cm. Più leggero del Mayo-Hegar, è adatto per sutureda 4-0 a 6-0.  
€ 89,00

**33 061300** Porta aghi PERIODENT HT Crile-Wood TC dirritto, 18 cm € 99,00

### OLSEN-HEGAR



**33 061303** Porta aghi PERIODENT HT Olsen-Hegar con forbici 14 cm  
€ 110,00

**33 061304** Porta aghi PERIODENT HT Olsen-Hegar con forbici 18 cm  
€ 110,00

Porta aghi e pinze emostatiche devono essere sterilizzati con i beccchi aperti per evitare di essere danneggiati.

## GILLIES-CONVERSE



33 065311 Porta aghi  
PERIODENT HT  
Sanvenero Gillies-Converse  
con solchi 16 cm  
€ 99,75 ad esa. € 20,00

## SANVENERO GILLIES-CONVERSE



33 0653310 Porta aghi  
PERIODENT HT  
Sanvenero  
Gillies-Converse  
con forbice 16 cm  
€ 110,00

## ARRUGA



33 061327 Porta aghi  
PERIODENT HT  
TC 16 cm  
€ 125,00

## MATHIEU



33 061321 Porta aghi  
PERIODENT HT  
Mathieu TC 14 cm € 89,00  
33 061326 Porta aghi  
PERIODENT HT  
Mathieu TC 17 cm € 99,00

La linea porta aghi Cehic è di concezione originale.  
Le punte, il sistema di bloccaggio e altri accorgimenti sono innovativi.



Brevettato

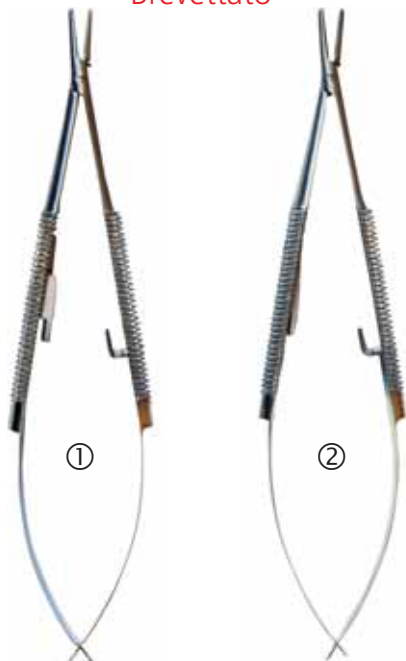

## DR. A. CEHIC by PERIODENT

Porta aghi punta concavo-convessa

Ideale anche per microchirurgia

- Geometria concavo-convessa di grande precisione: a parità di sezione offre maggiore superficie di contatto, favorendo una migliore presa del filo di sutura. Presenta minor deformabilità rispetto alle superfici piatte (maggior stabilità e durata).

- Spazio libero alla base delle ganasce della punta: compensa la tradizionale tendenza alla divaricazione delle due punte offrendo un contatto più duraturo ed efficace tra le innovative ganasce concavo-convesse.

- Meccanismo di serraggio con una sola aletta mobile fissa: riduce al 50% la possibilità di imprecisione di chiusura rispetto ai modelli tradizionali con imperniatura su 2 lati, con fissaggio a vite.



La sutura non  
scorre tra le  
punte concava  
e convessa!

33 061341 Porta aghi Cehic DMT ..... 185,00  
punte diritte, manico tondo ①

33 061342 Porta aghi Cehic CMT ..... 195,00  
punte curve, manico tondo ②

Disponibili anche lunghi 18 cm € 69,00

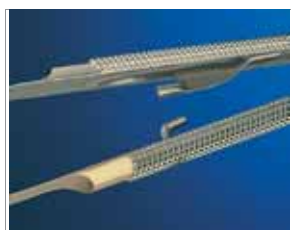

Meccanismo di serraggio con una aletta mobile fissa: Riduce al 50% la possibilità di imprecisione di chiusura rispetto ai modelli tradizionali con imperniatura su due lati, con fissaggio a vite, notoriamente instabile nel tempo.



Spazio libero alla base delle ganasce della punta. Compensa la tradizionale tendenza alla progressiva divaricazione delle due punte offrendo un contatto più duraturo ed efficace tra le due innovative ganasce con cavo-convesso.



Porta aghi e pinze emostatiche devono essere sterilizzati con i beccchi aperti per evitare di essere danneggiati.

## PORTA AGHI CON INSERTI IN CARBURO DI TUNGSTENO HTP

Interamente prodotto in Germania

World's Finest Hi-Tech S. Steel

"Portaghi tipo Castroviejo o Barrequer consentono l'esecuzione dei punti di sutura con il massimo grado di precisione." (Abundo-Corrente: Chirurgia plastica parodontale Ed. ACME)

### CASTROVIEJO TC HTP



**33 065361**  
Porta aghi HTP  
Castroviejo TC  
manico piatto,  
Diritto/zigrinato,  
**14 cm**  
punte diritte fini  
€ **248,00**

**33 065363**  
Porta aghi HTP  
Castroviejo TC  
manico piatto,  
Diritto/zigrinato,  
**18 cm**  
punte diritte fini  
€ **258,00**



**33 065362**  
Porta aghi HTP  
Castroviejo TC  
manico piatto,  
Curvo/zigrinato,  
**14 cm**  
punte curve fini  
€ **258,00**



**33 065329**  
Porta aghi HTP  
Castroviejo TC  
manico piatto,  
Curvo/zigrinato,  
**18 cm**  
punte curve fini  
€ **268,00**



**33 065388**  
Porta aghi HTP  
Castroviejo TC  
manico tondo,  
Diritto/zigrinato,  
**14 cm**  
punte diritte fini  
€ **259,00**

**33 065333**  
Porta aghi HTP  
Castroviejo TC  
manico tondo,  
Diritto/zigrinato,  
**18 cm**  
punte diritte fini  
€ **315,00**



**33 065389**  
Porta aghi HTP  
Castroviejo TC  
manico tondo,  
Curvo/zigrinato,  
**14 cm**  
punte curve fini  
€ **265,00**



**33 065331**  
Porta aghi HTP  
Castroviejo TC  
manico tondo,  
Curvo/zigrinato,  
**18 cm**  
punte curve fini  
€ **326,00**

### CASTROVIEJO TC HTP



**33 065396**  
Porta aghi HTP  
Castroviejo TC  
manico tondo,  
molla interna,  
**16 cm**  
punte diritte  
€ **290,00**

**33 065398**  
Porta aghi HTP  
Castroviejo TC  
manico tondo,  
molla interna,  
**18 cm**  
punte diritte  
€ **300,00**



**33 065397**  
Porta aghi HTP  
Castroviejo TC  
manico tondo,  
molla interna,  
**16 cm**  
punte curve fini  
€ **290,00**



**33 065399**  
Porta aghi HTP  
Castroviejo TC  
manico tondo,  
molla interna,  
**18 cm**  
punte curve fini  
€ **300,00**



Il manico TRINOVO® dal design innovativo aggiunge alla facilità di pulizia e sterilizzazione anche il pregio della forma tattile perfetta. La particolare superficie del manico garantisce una presa sicura sia nei movimenti di trazione che di spinta e offre la possibilità di personalizzare e contrassegnare lo strumento inserendo dei codificatori colorati.

**33 065371**  
Porta aghi HTP  
Castroviejo TC  
manico Trinovo,  
**14 cm** punte diritte  
€ **265,00**

**33 065373**  
Porta aghi HTP  
Castroviejo TC  
manico Trinovo,  
**17,5 cm** p. diritte  
€ **280,00**

**33 065372**  
Porta aghi HTP  
Castroviejo TC  
manico Trinovo,  
**14 cm** punte curve  
€ **273,00**

**33 065374**  
Porta aghi HTP  
Castroviejo TC  
manico Trinovo,  
**17,5 cm** p. curve  
€ **297,00**

Porta aghi e pinze emostatiche devono essere sterilizzati con i becchi aperti per evitare di essere danneggiati.



## FORBICI ULTRA-CUT BLACK LINE MICRO SEGHETTATE CON RIVESTIMENTO CERAMICO

Le forbici **PERIODENT Ultra Black Line** sono progettate per ottimizzare i risultati clinici offrendo risultati molto performanti. Il design **Ultra-Cut** è caratterizzato da una **lama affilata** come un rasoio e **bordi seghettati** al microtomo per ridurre lo scivolamento dei tessuti.

Caratteristiche uniche:

- Rivestimento speciale progettato per una ritenzione ottimale dei bordi.
- La speciale finitura nera opaca impedisce la riflessione della luce
- Il bordo tagliente affilato come un rasoio consente un taglio delicato con una forza minima.
- La lama con taglio ondulato impedisce lo scivolamento durante il taglio

### IRIS

Le forbicine **Iris** sono un ottimo compromesso per avere una forbice versatile in più situazioni.



**33 067241B**  
Iris Black  
Diritta dentellata  
12 cm € **79,50**



**33 067242B**  
Iris Black  
Curva dentellata  
12 cm € **79,50**

### GOLDMAN FOX

La forbicina **Goldman Fox** è più robusta ed indicata per chirurgia orale e parodontale, exodonzia. Estremità conicizzate per aree interprossimali.



**33 067231B**  
Goldman-Fox Black  
Diritta dentellata  
13 cm € **79,50**



**33 067232B**  
Goldman-Fox Black  
Curva dentellata  
13 cm € **79,50**

### METZBAUM

Ideali per dissezioni.



**33 0672816B**  
Metzenbaum Black  
Diritta dentellata  
14,5 cm € **79,50**



**33 0672814B**  
Metzenbaum Black  
Curva dentellata  
14,5 cm € **79,50**

### LAGRANGE

Grazie alla doppia curvatura, consente di raggiungere ogni punto del cavo orale, dall'esterno delle papille per disepitelizzarle, all'interno dei lembi per assottigiarli. Questo anche grazie ad una delle due lame zigriate che aiuta nel taglio dei tessuti, non facendoli scivolare.

Dr. Giorgio Santarelli



**33 067254B**  
LaGrange Black  
Dentellata  
9,5 cm € **79,50**

## FORBICI CHIRURGICHE TC Insetti in carburo di tungsteno

PERIODENT

Le forbicine **Iris** sono un ottimo compromesso per avere una forbice versatile in più situazioni.

Ideali per dissezioni.

**LaGrange**, grazie alla doppia curvatura, consente di raggiungere ogni punto del cavo orale, dall'esterno delle papille per disepitelizzarle, all'interno dei lembi per assottigliarli. Questo anche grazie ad una delle due lame zigrinate che aiuta nel taglio dei tessuti, non facendoli scivolare. Dr. Giorgio Santarelli

La forbicina **Goldman Fox** è più robusta ed indicata per chirurgia orale e parodontale, exodonzia.



33 061241  
Iris TC  
Diritte  
11,5 cm € 45,00



33 061242  
Iris TC  
Curve  
11,5 cm € 45,00



33 061214  
Metzenbaum TC  
Curve smussate  
14,5 cm € 72,45



33 061254  
LaGrange TC  
Gold R C  
12,5 cm € 54,00

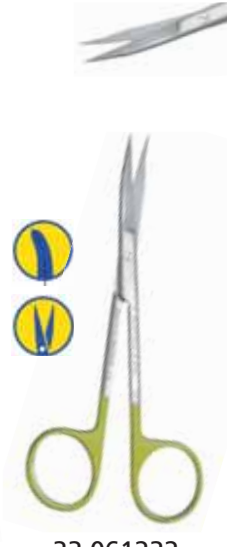

33 061232  
Goldman-Fox TC  
Curve dentellate  
13 cm € 49,00



33 061222  
Dean TC  
Curvata  
17 cm € 60,90

## FORBICI CHIRURGICHE World's Finest Hi-Tech S. Steel

PERIODENT

Estremità conicizzate per aree interprossimali



33 061243  
Iris Diritte 11,5 cm  
€ 18,50



33 061244  
Iris Curve 11,5 cm  
€ 18,50



33 061233  
Goldman-Fox  
Diritte dentellate 13 cm  
€ 23,50



33 061234  
Goldman-Fox  
Curve dentellate 13 cm  
€ 23,50



33 061251  
Locklin 16 cm  
€ 18,50

### LAGRANGE TC



Per rifinire i lembi dalla parte interna.  
33 061253 11,5 cm in carburo di tungsteno  
€ 39,00

### CASTROVIEJO STANLEY ROSS



33 061265  
Curve 15 cm  
€ 75,00

### METZENBAUM



33 0612814 Curve 14,50 cm  
33 0612816 Diritte 14,50 cm  
33 069215 Curva 18 cm  
€ 21,00

### METZENBAUM





33 061217  
Diritta 18,50 cm  
€ 21,00

FORBICI PER RIMOZIONE SUTURE - TAGLIA PUNTI

PERIODENT

 <p>33 061271 Quinby 12,5 cm € 45,00 33 061272 Q. 13,5 cm € 45,00</p>	 <p>Forbici di forma e lunghezza ideali per il taglio delle suture, anche in siti chirurgici difficilmente accessibili.</p> <p>33 061224 Dean Curvata 17 cm € 36,75</p>	 <p>Con queste forbici la sutura viene afferrata e tratteneuta tra le punte, appositamente sagomate.</p> <p>33 069275 Spencer Curva 11,5 cm € 18,50</p>	 <p>33 069276 Spencer dritta 9 cm € 26,90</p>
--	--	---	--

SET MICROCHIRURGIA PERIODENT Hi-Tech German S. Steel

 <p>Snelle e leggere! Massima precisione, massima qualità e convenienza! Il bordo per microchirurgia consente il taglio più liscio con il minor trauma tissutale. Piccolo e leggero.</p> <ul style="list-style-type: none"> <li>- Lame in carburo di tungsteno</li> <li>- Lame seghettate autoaffilanti</li> <li>- Estremamente leggere</li> </ul> <p>33 0672M2 Forbice PERIODENT PMSC2 TC 17 cm € 146,00</p>	 <p>33 0673M4 Portaghi PERIODENT PMNC4 TC 17 cm € 167,00</p>	 <p>33 0671M6 Pinzetta Periodent PMTPC6 TC 17 cm € 103,00</p>	 <p>33 067M264 Set 3 strumenti Microchirurgia € 375,00</p>
--	--	--	--

Quando il paziente si presenta in studio con suture sepolte in tessuto edematoso o ipertrofico ci si trova a dover affrontare un problema. Localizzare e recidere la sutura sepolta con le tradizionali forbici chirurgiche o con le Littauer può portare a ulteriore trauma, dolore, sanguinamento e, in generale, disagio per il paziente.

PERIODENT by LASCHAL *Sonic Steel*<sup>®</sup>

"La forcice tagliasure, per sempre!"

Le lame flessibili consentono un angolo di "tranciatura" migliore del 300% per un taglio netto fino alla punta.

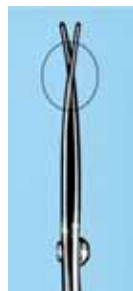

100% Made in USA



lunghezza 14,5 cm



punte curve smusse da 1,27 cm

Completamente sterilizzabili. Garantite a vita contro ruggine, rilascio del rivetto e rottura quando usate nei modi indicati.

FORBICI TAGLIAPUNTI EH *Sonic Steel*<sup>®</sup> Forniscono

un metodo considerevolmente migliorato per localizzare e recidere le suture sepolte senza traumatizzare il tessuto infiammato e sensibile. Evitano di dover penetrare sotto la sutura, fase che causa il maggior dolore e danno, o di sollevare la porzione di sutura superiore al nodo per ottenere l'accesso.

- Le lame a punta smussa da 1,27 cm tagliano la sutura dall'alto, senza recidere tessuto sottostante
- Quando chiuse le forbici formano una minuta punta arrotondata per sondaggi e localizzazioni indolori
- L'acciaio Featherlite dell'impugna tura fornisce sensibilità tattile impareggiata, anche indossando guanti doppi
- Rifinitura di tessuto eccedente attorno ai pilastri e per levigare i tessuti dopo la chirurgia endodontica
- Ideale in pedodonzia e per disabili poiché riduce il rischio di puntura dovuta a movimenti inattesi del paziente.

33 362110N/0 Forbici EH Micropoint MPF-N-4 CXF ... 179,00

Rimozione di Suture Sepolte in Tessuto Edematoso o Ipertrofico in modo Semplice, Indolore e Sicuro con EH Laschal



Chiudere le forbici e avvicinarsi alla sutura direttamente da sopra. Le estremità smusse, quando chiuse formano una punta arrotondata con cui sondare delicatamente e localizzare la sutura.



Centrare e sollevare le forbici appena sopra la sutura, aprire lentamente le lame, riducendo la pressione, mantenere la sutura equidistante tra le lame stesse. Le punte separano delicatamente i bordi edematosi del tessuto.



Separati i bordi edematosi e centrato le forbici sopra la sutura, far avanzare le lame lentamente. Al contatto col tessuto, chiudere e recidere completamente la sutura. Afferrare il segmento superiore al nodo e rimuoverlo.

# FORBICI TAGLIAPUNTI E UNIBAND LASCHAL

Tutte le forbici convenzionali temprate hanno un problema perché non agiscono per taglio ma piuttosto per tranciatura. Le forbici convenzionali non smettono di funzionare perché perdono il filo ma quando il rivetto (o la vite) diviene lasco a causa della pressione con cui le lame temprate si incontrano, superiore alla resistenza del rivetto (o vite). Questo porta inevitabilmente a una perdita di funzione del rivetto e ad una tranciatura incompleta a livello della punta, l'area più critica di una forbice in termini di prestazione.

## FORBICI CHIRURGICHE MPF-N-1C

15,7 cm con lame curve da 2,2 cm  
punte affilata / affilata

*Sonic Steel®*



33 362141 Ideali per frenectomie, rimozione di tessuto di granulazione ed eccedenze di sutura. € 93,00

## FORBICI CHIRURGICHE MPF-N-4

14,75 cm con lame diritte da 1,25 cm  
punte affilata / affilata

*Sonic Steel®*



33 362138 Lama preferita per il tessuto più denso e la rimozione di suture. Uso al posto del bisturi per il prelievo di innesti a spessore parziale dal palato. Taglio netto fino alla punta, minor schiacciamento dei tessuti e miglior anastomosi. € 93,00

Forbici Tagliapunti Uniband Littauer



*Sonic Steel®*

## LITTAUER LASCHAL

Accesso anteriore e per il taglio di materiale molto denso. Ottime anche per coni di guttaperca e punte di carta.

33 362241 Forbici Tagliapunti Uniband Littauer LA-6 12 cm impugnatura più forte e lame più brevi, 1,58 cm. La lama Littauer inferiore solleva e fissa la sutura mentre la lama superiore taglia. € 39,00

Ideali per tagliare fili e suture

*Sonic Steel®*



## FORBICI UNIBAND LASCHAL

Alternativa ergonomica, di alta qualità e convenienza alle forbici convenzionali

Con le forbici Uniband la mano e le dita lavorano in concerto e possono essere posizionate molto più vicino alla punta: controllo ineguagliato.

Forbici Uniband LA4XF 11,5 cm lame 1,25 cm smusse

33 362239 LA4CXF lame diritte € 39,00

33 362240 LA4CXF lame curve € 39,00

## CORONE LASCHAL Forbici finitura corone

- Taglio preciso di gusci di alluminio, corone in cellophane e mascherine di sbiancamento. Utilizzabile anche per matrici in mylar o metallo, coni di guttaperca e punte di carta.

- Lama curva da 1,25 cm, ideale per tagliare angoli stretti, anche con materiali spessi.

33 362243 Forbice Laschal corone. € 39,00



INOX Hi-Tech



Tagliacorone diritte



Tagliacorone curve

## FORBICI TAGLIACORONE HTCC

**PERIODENT**

33 061291 Tagliacorone diritte, 11 cm. € 8,93

33 061292 Tagliacorone curve, 11 cm. € 8,93

## FORBICI RIBBOND Forbici inox per fibre di rinforzo

Realizzate in acciaio Inox di altissima qualità, esclusive. Indispensabili per tagliare Ribbond. Autoclavabili.

26 3903 Forbici Ribbond inox autoclavabili. € 87,10

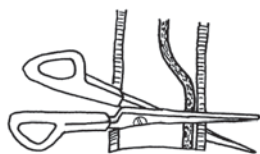

## SERI SHARP Forbici per il primo taglio del vinile

- Forbici zigrinate speciali per sgrossare rapidamente i fogli termoformati
- Impugnatura ampia e confortevole
- Durevoli.

34 03114 Seri Sharp, forbici per vinile. € 23,63



Indispensabili per un contorno preciso e rapido

## PERIO-TRIM Forbici per scaricare il vinile PERIODENT

Ideale per scaricare le mascherine attorno alle papille interdentali. I bordi zigrinati delle lame mantengono la presa durante il taglio: massimo controllo.

- Lame fini e zigrinate
- Acciaio inox
- A molla per ridurre la fatica delle dita.

34 031605 Ultra-Trim forbici per rifinitura. € 52,82

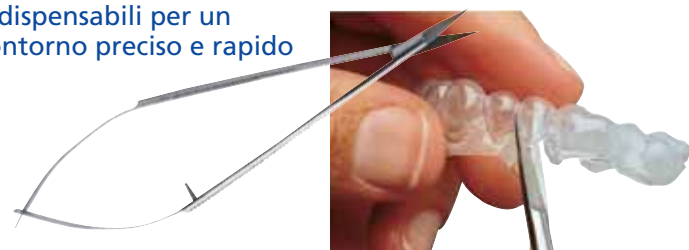

**SEMKIN -TAYLOR**



**Chirurgiche** hanno da 1, 2 o più dentini e vanno utilizzate solo su porzioni di tessuto che vanno eliminate (cunei distali... ecc.)

**ADSON**

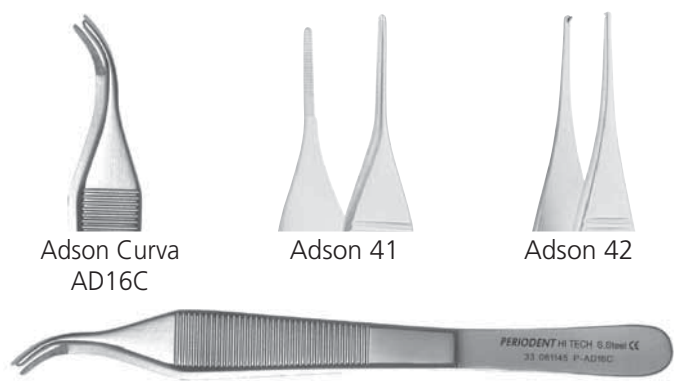

**Atraumatiche** hanno piccole zigrinature per non far scivolare (come i portaaghi).

**Anatomiche** hanno piccoli solchi poco profondi, ma non dentini.

World's Finest Hi-Tech S. Steel **PERIODENT**

**SEMKIN-TAYLOR € 10,50**

<b>33 061131</b> 31 Anatomiche diritta 13 cm <b>€ 10,50</b>	<b>33 061132</b> 32 Anatomiche curva 12,5 cm <b>€ 10,50</b>	<b>33 061133</b> 33 Chirurgica 12 cm <b>€ 10,50</b>
--	--	--

World's Finest Hi-Tech S. Steel **PERIODENT**

**ADSON**

<b>33 061145</b> Adson AD16C Anatomiche 16 cm <b>€ 24,50</b>	<b>33 061142</b> Adson 41 Anatomiche 12 cm <b>€ 11,45</b>	<b>33 061143</b> Adson 42 Chirurgica 7x7 13 cm <b>€ 11,45 ad esa. € 5,00</b>
---	--	---

\* "Le pinzette anatomiche con le estremità lavoranti diamantate o micro zigrinate, aiutano a mantenere fermo il lembo nelle fasi di scollamento/dissezione in cui sia già parzialmente o totalmente elevato, senza però traumatizzare i tessuti. Ugualmente consentiranno la presa nelle prime fasi di allestimento del prelievo sul palato."

(Abundo-Corrente: Chirurgia plastica parodontale Ed. ACME)

**PINZETTE PER MEDICAZIONE PERIODENT**



<b>33 061170</b> DP18 <b>con stop</b> 16,5 cm. 	<b>13,25</b>
<b>33 061171</b> DP18 <b>senza stop</b> 16,5 cm. 	<b>11,60</b>
<b>33 067DPC2</b> DPC2 College 16,5 cm. ....	<b>10,90</b>
<b>33 061172</b> Meriam 16,5 cm. ....	<b>13,90</b>

**PINZETTA per TESSUTI 16 Goldman Fox**

Per i lembi oldstyle (posizionato apicalmente), Wiedman e Wiedman modificato, oltre che per chirurgia orale.



**33 969146** Pinzetta Tessuti 16 3x416 cm **€ 14,0**

**PINZETTA per SUTURE CORN**

Pinzetta delicata multiuso per manipolare tessuti, innesti connettivali, membrane, oltre che per facilitare il posizionamento delle suture grazie alla sua terminazione a "C". Dr. Giorgio A.E. Santarelli



**33 061181** Pinzetta suture Corn 15,5 cm **€ 24,00**

**PINZE EMOSTATICHE MOSQUITO HALSTED**



World's Finest Hi-Tech S. Steel

**PERIODENT**



<b>33 061112</b> <b>€ 18,50</b> Emostatica anatomica curva	<b>33 061126</b> <b>€ 18,50</b> Emostatica chirurgica curva	<b>33 061121</b> <b>€ 18,50</b> Emostatica anatomica diritta	<b>33 061111</b> <b>€ 18,50</b> Emostatica chirurgica diritta
---	--	---	--

"Oltre che utilissime per rimuovere piccoli frammenti radicalari in apicectomie e separazioni radicalari, odontostomie, cisti; sono utili, senza portare all'ingaggio il relativo dispositivo di serramento, per afferrare ancora più saldamente il prelievo di tessuto connettivo nelle fasi finali in cui ne venga distaccato l'ultimo peduncolo dal palato" \*

# PINZETTE: LASNER

Maneggiare fragili lembi e innesti tissutali con gli strumenti convenzionali può rappresentare un problema. Fino ad oggi vi erano due possibilità di scelta per le pinzette per tessuti: i modelli Adson che fanno presa penetrando o forando una piccola zona di tessuto, oppure le pinzette zigrinate emostatiche che non ottengono la presa con la foratura ma attraverso lo schiacciamento non avvertito di un'area tissutale più ampia, specialmente quando usate con la mano non dominante. La scelta dello strumento spesso dipende dal minor trauma arrecato allo specifico tessuto interessato. Entrambi i modelli possono causare danno microvascolare e compromettere la guarigione.

## LASNER-DAMAN LASCHAL Pinzette Chirurgiche per tessuti Flessibili, atraumatiche

Le punte hanno una larghezza standard di 2,5 mm.  
A richiesta possono essere personalizzate, anche fino a 0,5 mm.

Riducono considerevolmente il trauma ai tessuti durante la manipolazione e l'anastomosi pur essendo abbastanza forti da completare il passaggio di aghi da sutura attraverso tessuto denso.

*Sonic Steel®*



Pinzetta	Senza Blocco	Con Blocco
Lasner-DaMan, 17,75 cm diritta	33 36113 € 180	33 36123 € 220
Lasner-DaMan, 14,50 cm diritta	33 36115 € 170	33 36125 € 210

Pinzetta	Senza Blocco	Con Blocco
Lasner-DaMan, 17,75 cm baionetta	33 36114 € 195	33 36124 € 240
Lasner-DaMan, 14,50 cm baionetta	33 36112 € 195	33 36126 € 235

## Il più veloce e sicuro modo per posizionare un innesto. Modellare in posizione



*Sonic Steel®*

## TUNNEL LASCHAL Pinzetta per innesti

- Elimina il rischio di strappi causati dall'uso di suture
- Punta sottilissime arrotondate per un passaggio non ostacolato attraverso il tunnel
- Angolazione est/west 75° ideale per ogni area e applicazione
- Costruzione che limita la pressione applicata. Chiusura massima con blocco che non danneggia l'innesto
- Diamantata sulla superficie per una presa antiscivolamento.

33 361STR Curva destra € 295,00

33 361STL Curva destra € 295,00

33 361STS Diritta € 295,00



1. Creare il tunnel è una tecnica standard.



2. Con la pinzetta chiusa procedere attraverso il tunnel.



3. Afferrare l'innesto di tessuto connettivale.



4. Ritirare l'innesto attraverso il tunnel.

## Impla-Comp 7 - 17,5 cm



*Sonic Steel®*

Sonic Steel non contiene carbonio per eliminare il potenziale rischio di contaminazione degli impianti

## IMPLA-COMP 7C LASCHAL

Pinzetta per manipolare piccoli componenti implantari con diametri da 0,5 mm - 0,7 mm. Viti o componenti di qualsiasi dimensione possono essere ruotati tra i rebbi bloccati, con l'assoluta sicurezza e biocompatibilità. Ideale per il posizionamento di monconi di guarigione in aree con spazio meso-distale limitato.

33 361607C Impla-Comp 7C - 17,5 cm ..... 350,00

## Impla-HAF/90 - 16,4 cm



## Impla-HAF/75 - 15,5 cm



Spingere in fuori per aprire o liberare il moncone

## IMPLA-HAF/90, HAF/75 LASCHAL

Pinzette implantari compatibili con monconi di tutte le dimensioni e forme.

- L'azione a molla inversa crea una presa sicura ma delicata

33 361H90 Impla-HAF/90 - 16,4 cm ..... 250,00  
33 361H75 Impla-HAF/75 - 15,5 cm ..... 250,00

## Una presa senza apprensione

Pinze incrociate (autobloccanti e autoclavabili) per la posa delle corone.



Vite di regolazione micrometrica: consente di regolare e di mantenere un'apertura costante tra gli attacchi e una pressione costante sull'oggetto che si trasporta.



Attacchi Geko in silicone morbidissimo. Garantiscono una tenuta perfettamente salda della maggior parte delle corone.



Pasta adesiva per la manipolazione delle corone complesse (profilo sfuggente) o dei restauri indiretti (es. inlay o onlay).



Filmati clinici sul nostro sito [ilic.it](http://ilic.it)



33 16110



33 16112

## GEKO PINZETTE WAM

Per manipolare anche le corone posteriori in tutta sicurezza

La posa di una corona, persino su denti posteriori, diventa un gioco da ragazzi con le Geko Tweezers. Gli attacchi autoclavabili in silicone ultra morbido e la pasta adesiva Geko, consentono una presa perfetta e risparmio di tempo prezioso nell'eliminazione del cemento in eccesso. Nessun rischio di apertura inopportuna. Per aprire basta una semplice pressione. Attacchi adatti a ogni forma e superficie. La vite di regolazione micrometrica consente di gestire la pressione esercitata dagli attacchi sull'oggetto trasportato. Dispositivo brevettato.

**Sicurezza e semplicità.** Apertura e chiusura si ottengono senza il minimo sforzo. Sono finiti i tempi in cui il dentista si angosciava perché il paziente aveva ingoiato una corona! **Risparmio di tempo.** 1. Una perfetta presa della corona consente di applicare un isolante (vaselina,...) sulle facce mesiale e distale per impedire che il cemento vi aderisca. Il cemento in eccesso si toglie istantaneamente. 2. Una volta afferrato l'oggetto con le Geko, l'assistente ha le mani libere per altre operazioni.

- 33 16110 Pinzetta Geko Kit completo ..... **190,00**  
1 pinzetta, 1 siringa di pasta Geko da 5 ml, 20 attacchi Geko in silicone.
- 33 16113 Pinzetta Geko + 20 siliconi..... **154,00**
- 33 16111 Attacchi Geko ..... **35,00**  
in silicone morbidissimo, autoclavabili. Garantiscono una tenuta perfettamente salda della maggior parte delle corone. Conf. 20 pz.
- 33 16112 Pasta adesiva Geko 5 ml ..... **35,00**  
Per la manipolazione delle capsule complesse (profilo sfuggente, corone basse...) o dei restauri indiretti (es. onlay o inlay).

## PINZETTE WAM TWEEZERS Le WAM Tweezers pensano a tutto!

**Semplicità.** L'apertura così come la chiusura delle pinze WAM Tweezers non necessita di alcuno sforzo. Per rilasciare l'oggetto trasportato, basta una semplice pressione sulle branche. Non occorre lottare con alcun meccanismo.

**Sicurezza.** A riposo, l'incrocio delle branche delle WAM Tweezers assicura una presa perfetta di tutti i piccoli oggetti (cotone, cunei, perni, punte di carta, ecc.). Non si corre alcun rischio di apertura inopportuna.

**Efficacia.** Una volta afferrato l'oggetto fra le ganasce, l'assistente può passare le pinze senza il minimo rischio di apertura inopportuna. Può anche posarle sul tray o sul banco per effettuare altre operazioni.

**E se ti risparmiassi un po'?** Al contrario delle WAM Tweezers, ogni volta che si afferra un oggetto di piccole dimensioni con pinze tradizionali, avviene un dispendio di energia fisica e mentale, apparentemente minimo, ma che alla fine della giornata, a causa della ripetitività dell'operazione, spiega una parte non trascurabile della stanchezza dell'odontoiatra.



## PINZETTE CLASSIC TWEEZERS

Dotate di estremità zigrinate, le Classic Tweezers® costituiscono lo strumento di presa più polivalente. Sostituiranno convenientemente le pinze tradizionali per afferrare tutto o quasi (elementi protesici, cotone, chavette, filo...).

**INDISPENSABILI!** Queste pinze invertite non rischiano di aprirsi spontaneamente e non bisogna lottare per aprirle. Ideali per la posa di perni, coni di guttaperca, matrici...

- 33 16101 Pinzetta Spring Classic 1 pz. .... **29,50**
- 33 16100 Pinzetta Spring Cl. ValuePack 6 pz. .... **135,00**



Perni moncone



Provvisori



Pellet di cotone



Filo di retrazione

**MAGIC PINZETTA PERIODENT**

Frese e strumenti Sterili



Ottima per afferrare frese e piccoli oggetti da superfici piane

33 061191 Pinzetta Magic 14,5 cm € 14,20

33 061191-2 Pinzetta Magic ValuePack 2 pz € 22,00

**BACKHAUS PINZETTA PERIODENT**

Fissa-teli e portaspugne



33 0611BAC Pinzetta Backhaus 13,5 cm € 16,50

**PINZETTA VL Azione Inversa**

**PERIODENT**

Premendo le punte si aprono, rilasciando le punte si chiudono.

• Per l'agevole posizionamento degli attacchi e dei tubi vestibolari.

58 055345R Pinzette VL ..... 29,50 ad esa. € 19,00

**PINZE MILLER Per carta da articolazione**

**PERIODENT**

19 09119 Pinzetta Miller diritta ..... 104,00

19 09118 Pinzetta Miller curva ..... 104,00

**PINZE A FERRO DI CAVALLO BAUSCH**

**PERIODENT**

Per carta da articolazione

19 09121 Pinzetta a ferro di cavallo ..... 24,50

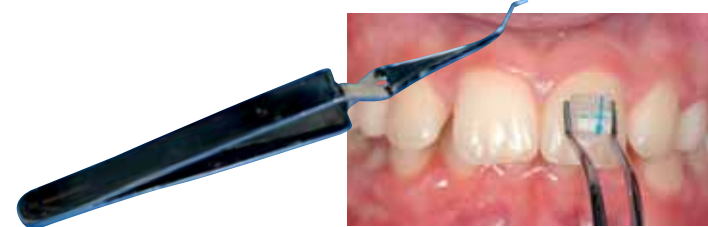

**OPERA Pinza multiuso di utilità**



"Tienila in vista sul servomobile, prova per un giorno..."

non nel cassetto!

Per mettere e sfilare un cuneo

Per sfilare una matrice

Per passare le strisce abrasive, ecc."

Dr. Giuseppe Chiodera

34 031230 Pinza multiuso Opera

€ 149,00

**2022**  
Quality Choice  
★★★★★



**PERIODENT**



Grazie Dr. Giuseppe Chiodera (BS)





**Sonosurgery®** unità autonoma ad aria brevettata per il controllo e l'irrigazione automatica sterile del manipolo sonico Sonosurgery® Air Power.

Fornisce automaticamente irrigazione sterile agli inserti. Funziona esclusivamente ad aria compressa (senza elettricità), permette il controllo di tutti i manipoli vibranti sonici. È sicura anche nei portatori di pace-maker, può lavorare senza rischi negli ambienti saturi di gas infiammabili (sale operatorie).

**Caratteristiche generali.** Fornisce l'aria di funzionamento attraverso un tubo con innesto rapido al manipolo. Fornisce l'irrigazione con liquido sterile prelevato da una sacca morbida monouso. L'irrigazione arriva fin al manipolo spinta dal premisacca gonfiabile di cui è corredata l'UNITÀ. Il flusso di liquido irrigante è costante e non intermittente.

La pressione massima delle due utenze (aria e acqua) possono essere fissate con due distinti comandi presenti sul pannello frontale; i valori sono visualizzati nei rispettivi manometri.

**Oscillazione orbitale tridimensionale.** Le caratteristiche oscillanti orbitanti dei tre piani dello spazio del manipolo **Sonosurgery® Air Power** rendono operanti indistintamente tutte le superfici degli inserti e non solo la punta. È infatti sufficiente spingere gli inserti diamantati nella direzione laterale desiderata, come nella preparazione del sito implantare, per ottenere una modifica della posizione o dell'asse della sede dell'impianto.

**Raccordo rapido esclusivo** compatibile kavo (Multiflex™). Dispositivo in dotazione che tramite uno spinotto laterale permette di far raggiungere il liquido sterile di una sacca esterna monouso fino al manipolo e agli inserti. Se montato sul riunito, Sonosurgery STERIL esclude l'acqua di rete ma ancora manca un sistema che spinga il liquido sterile fino al manipolo attraverso il deflussore; Air Surgical Unit risolve efficacemente questo problema.



**59 47530** Sonosurgery Unit completo: pedale, premi sacca, asta metallica ad arco per premi sacca, raccordo steril, kit intro 4 inserti, porta manipolo regolabile, tubo alimentazione aria, tubo silicaton staccabile con correttore a 4 vie, valigetta, manuale, 10 deflussori sterili monouso (in omaggio). **(Richiedeteci offerta attuale)**

**Sonosurgery® inserti** è un sistema di strumenti vibranti azionato esclusivamente ad aria compressa totalmente privo di elementi elettrici. L'assenza di onde elettromagnetiche rende sicuro il suo utilizzo anche in portatori di pace-maker e defibrillatori impiantabili.

Inserti vibranti sonici adatti per le varie applicazioni della chirurgia orale. Adatti per qualsiasi operatore, dai meno esperti ai chirurghi più abili. Indicati per corticotomia, osteotomia, osteoplastica, sezioni di radici, raccolta di particolato osseo, incisione o abrasione e distacco della botola ossea per il sollevamento della membrana di Schneider nella tecnica di sinus lift, accesso, clivaggio e svuotamento di cisti, preparazione di siti implantari.

**Inserti Micro-sega** Il disegno della lama degli inserti **micro-sega** per osso è identico in tutte e tre le angolazioni del gambo.



**Grande rialzo del seno** Progettati per le tecniche di grande rialzo del seno con accesso laterale. Inserti diamantati a pallina, sia diritti che angolati, per incidere la botola ossea o asportarla per erosione.



**Preparazione sede implantare** Serie di 7 inserti diamantati con gambo angolato per la preparazione del sito implantare, di diametro crescente. Sono indicati per la preparazione di impianti in ogni posizione della bocca, mascellari e mandibolari, anteriori o posteriori. Un'altra caratteristica è il riconoscimento del diametro con un codice colore ISO presente nell'esagono e la misura del diametro per comodità riportata in cifre sul gambo.





**SURGERY PLUS** Elettrobisturi elettronico ad alta frequenza

Adatto per chirurgia monopolare dentale. Surgery Plus, attraverso la selezione delle funzioni operative permette di effettuare taglio puro CUT, due modalità di taglio coagulato CUT 1-CUT 2 e coagulazione COAG.

59 27100 Surgery Plus Completo ..... **810,00**

Unità a induzione

chirurgica

Alimentazione:  
230 V/50-60 Hz

Velocità:  
600-50.000 giri/min.

Torque:  
5.0 - 65 Ncm (32:1).



## INTRASURGERY 2.0 De Giorgi Motore Implantologia - Physiodispenser

Versatilità, Sicurezza operativa, Elevate performance, Grande affidabilità, Semplice da utilizzare. Risponde a tutti i requisiti per interventi di chirurgia e implantologia con massima precisione.

- **Pannello di comando** gestito da microprocessore, consente di impostare la velocità della fresa, il valore di coppia in funzione della riduzione selezionata, la velocità della pompa e di selezionare programmi con velocità e torques impostati precedentemente
- **Pompa peristaltica** con regolazione del flusso del liquido fisiologico da 0,175 a 100 ml/min tale da garantire il corretto raffreddamento del sito chirurgico
- **Torque** con controllo attivabile in qualsiasi momento e possibilità di regolazione. Contrangolo 32:1 (5.0 - 65 Ncm)
- **10 programmi memorizzabili** con riduzioni pre-impostate: 1:1 - 20:1 - 27:1 - 32:1
- **Pedaliera multifunzione** controllo velocità reale fresa, inversione senso di rotazione, attivazione e disattivazione pompa peristaltica e selezione programmi pre-impostati.

59 27200 Intrasurgery 2.0 ..... **1.820,00**

## OSTEOTOMI VEDI PAG. 85

Negli interventi di grande rialzo del seno e di piccolo rialzo del seno sono necessari gli osteotomi.

L'osteotomo è uno strumento nato per eseguire questa tecnica chirurgica; osserviamo in linea generale i tipi e l'uso dei vari modelli:

**Osteotomi per compattazione ossea:** strumenti che consentono l'esecuzione di una compattazione del tessuto osseo, determinando quindi una migliore densità ossea, al fine di creare un sito ottimale che permetta l'inserimento di un impianto; la compattazione avviene sia per elevazione verticale (determinata dalla forma concava o piatta dello strumento) sia per l'azione esercitata lateralmente (determinata dalla sezione dello strumento che ha un andamento conico); sono quindi strumenti a punta conica ed a configurazione concava ed anche ad andamento "a gradini", comunque sempre osteotomi detti "progressivi".

**Osteotomi per espansione ossea:** strumenti che consentono l'esecuzione dell'espansione della cresta con ottenimento di un aumento dei tavolati ossei per un ottimale inserimento degli impianti; quelli a punta conica e configurazione convessa sono indicati soprattutto in presenza di creste con spessore sottile.

Gli osteotomi a punta convessa sono invece generalmente usati per il rialzo finale del pavimento del seno (perfezionamento della frattura eseguita con l'osteotomo a punta concava).

Gli strumenti con punta a "becco di flauto", a prescindere dalla conformazione della punta lavorante, hanno come unico scopo l'"aiutare" quando, nella pratica chirurgica, si osserva una zona del pavimento del seno che si verticalizza in maniera acuta rispetto al resto del piano.

## PUNTE CHIRURGICHE TIPONE serie K € 93,00

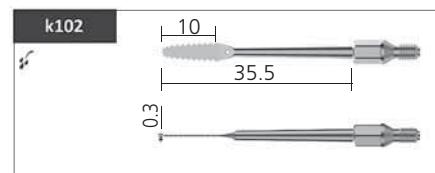
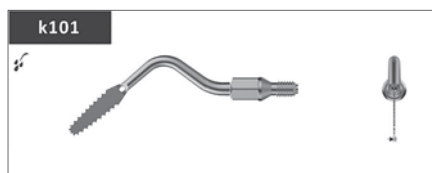
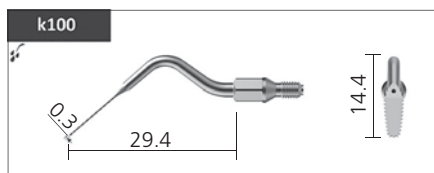

## PERIOGAUGE PERIODENT Calibri misurazione cresta alveolare

- Visibilità ottima da entrambe i lati della scala millimetrata grazie alla lancetta scorrevole
- Ergonomici e maneggevoli. Uso facile anche nelle aree distali
- Stabili. Consentono misurazioni precise. Altezza 17 cm

33 053441 PerioG. calibro cresta Mod. MCB1..... **89,00**  
 33 053442 PerioG. calibro cresta Mod. 1A..... **105,00**  
 33 35441 PerioG. calibro cresta Ustomed 1A..... **230,00**



"Grazie Prof. Loris Prosper"



### RETRATTORI GENGIVALI GingiTrax-Rex

Consentono di scostare la gengiva marginale senza danneggiarla e proteggendola nel corso della preparazione dentaria. Realizzati in acciaio inox, sono modellabili ed orientabili. Facilmente inseribili nell'apposito manico, progettato per poter montare anche l'inserito orientabile portalame. Tutti i componenti sono sterilizzabili.

- 33 077GTRK** GT-Rex Kit Gingival Protector 2 Retrattori GT-Rex, 2 Retrattori GT-Rex, 1 Manico . . . . . **265,00**
- 33 077560H** Manico GT-Rex . . . . . **139,00**
- 33 077GTRS** Retrattore small GT-Rex . . . . . **34,00**
- 33 077GTRL** Retrattore large GT-Rex . . . . . **34,00**

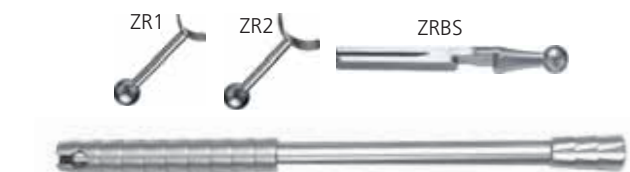

- ### RETRATTORI GENGIVALI ZK-LP+ (mod. precedente) ad esa.
- 33 57460** ZKR Kit Gingival Protector . . . . . **345,00**
  - 2 Retrattori ZKR1, 2 Retrattori ZR2, 1 Manico
  - 33 57460A** Manico ZKR per retrattori e lame . . . . . **189,00**
  - 33 57460B** Retrattore gengivale ZR1 small, 2 pz. . . . . **89,50**
  - 33 57460C** Retrattore gengivale ZR2 large, 2 pz. . . . . **89,50**
  - 33 57420** Inserito ZRBS portalame standard . . . . . **49,00**



### RETRATTORI GENGIVALI LASCHAL

Questi due strumenti unici nel suo genere sono progettati specificamente per la retrazione del tessuto gengivale nel corso di esami, ricostruzioni, curettaggio o chirurgia.

- Trattamento dei tessuti atraumatico
- Materiale plastico di grado chirurgico polimerizzato per lunga durata
- Si adatta a tutti i profili gengivali sia con l'estremità anteriore che con quella posteriore
- Trattiene e stabilizza il filo retrattore mentre viene completata la zepatura.

- 33 37501** Retrattore gengivale 11,9 cm dritto . . . . . **85,00**
- 33 37502** Retrattore gengivale 11,6 cm curvo . . . . . **85,00**



L'accesso subgengivale alle superfici vestibolari per visita, ricostruzione o detartrasi rappresenta un problema. Strumenti alternativi, non studiati per questo scopo non seguono i contorni gengivali e possono perdere la presa.

### FISCHER'S PACKERS ULTRADENT Posizionatori sottili per inserire facilmente il filo retrattore ULTRADENT Testa extrasottile. Bordi non impiglianti



• Estremità ultrasottili: si agganciano nella maglia del filo, che viene inserito in modo sicuro nel solco, evitando lesioni dell'attacco gengivale • I 2 modelli sono disponibili in 2 misure: con estremità angolate di 45° a destra e a sinistra; per l'inserimento intorno al dente, senza dovere ruotare lo strumento in continuazione. Dentellati: consigliati quando i fili vengono inseriti in direzione assiale, Lisci: indicati quando si lavora in direzione orizzontale.

Fischer's Packers Sottili e Dentellati Ultradent 45° rispetto al manico				<b>€ 46,00</b>
	<b>Piccolo</b>		<b>Medio</b>	
<b>33 123170</b>	Fischer's Ultrapak Packer 45 Regular	<b>33 123171</b>	Fischer's Ultrapak Packer 45 Small	
<b>33 123172</b>	Fischer's Ultrapak Packer 90 Regular	<b>33 123174</b>	Fischer's Ultrapak Packer 90 Small	



### FORBICI LASCHAL per filo di Retrazione

- Taglio netto e ravvicinato del filo
- Punta arrotondate, nessuna puntura
- Lama sottile da 1,27 cm per l'accesso agli spazi più stretti e sottogengiva
- Utilizzabile anche per tagliare le suture.

- 33 362242** Forbice Periodont Laschal filo retrazione, 14 cm . . . . . **39,00**

# MD Guide

Per non correre più il rischio di un impianto mal posizionato

- Nessun cambiamento della propria procedura abituale
- Non serve più realizzare dime chirurgiche o protesiche.
- Evita lo stress e le problematiche di un cattivo posizionamento mesio-distale dell'impianto.

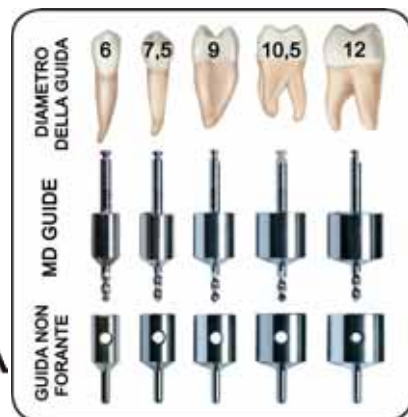

F<sub>0</sub>RA  
BENE

## Un millimetro può fare LA differenza

Le frese pilota MD Guide garantiscono una guida mesio-distale precisa per distanza corretta nel posizionamento degli impianti. Ogni fresa è dotata di un cilindro, il cui diametro corrisponde alle dimensioni dei denti da sostituire. Si appoggia il cilindro della fresa contro il dente adiacente, in questo modo si sarà certi dello spazio necessario. Quando si devono posizionare più impianti, nel primo foro si inserisce la guida cilindrica non forante (analoga della fresa della dimensione scelta). L'analogo MD simula la presenza della futura corona protesica e funge da appoggio per la realizzazione del foro successivo con la fresa MD adatta.

È veramente facile, sicuro e rapido ricostruire un'intera arcata!



56 12GK1 MD Guide Kit 5 frese calibrate, 5 analoghi € 695,00

## SPATOLE PCS HI-TECH S. STEEL

lunghezza totale 17,8 cm

PERIODENT

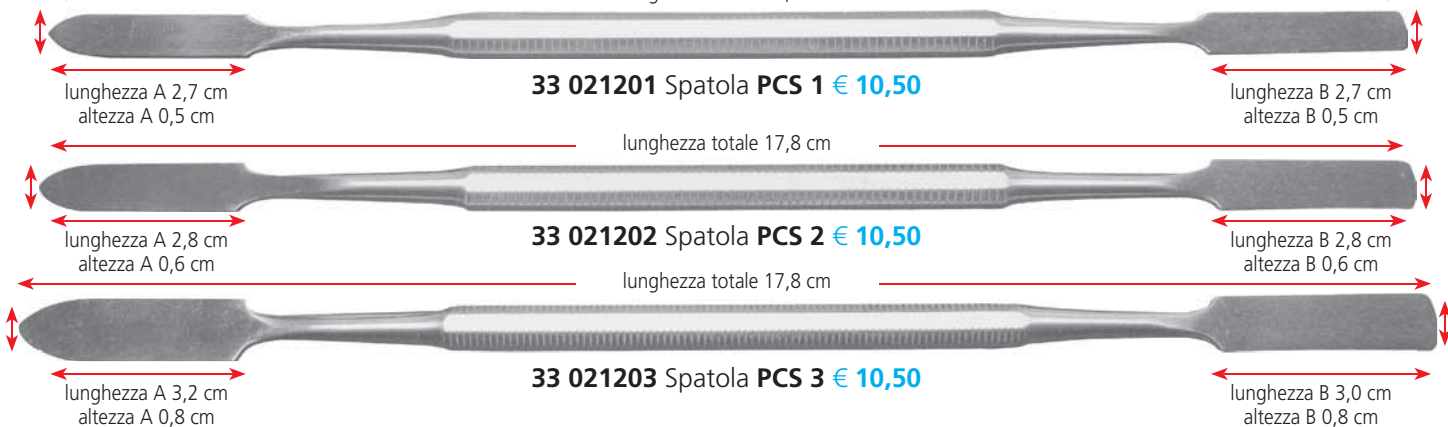

## OMNIS 1, OMNIS 2 Polivalenti! Omnis, sa fare tutto!

Nettamente più rigidi delle curette tradizionali, hanno polivalenza e resistenza incredibili.

L'estremità sottile a **gancio** è comune ad entrambi, consente di grattare, agganciare o rimuovere provvisori.

Le estremità 1 o 2 hanno un profilo a 3 lame affilatissime da utilizzare per eliminare cemento o composito in eccesso.



Lama tirante

**N. 1 Omnis 1:** agisce per trazione **Gancio**

**33 14531 OMNIS 1 € 34,50**

**33 14531-3 OMNIS 1 save pack 3pz € 83,00**

**33 14531K OMNIS N.1 KIT 7PZ € 160,00**



Lama spingente

**N. 2 Omnis 2:** agisce per spinta **Gancio**

**33 14532 OMNIS 2 € 34,50**

**33 14532-3 OMNIS 2 save pack 3 pz € 83,00**

## WAMkey



**WAMKEY** Sistema eccezionale per rimuovere qualsiasi corona o ponte cementati con qualunque materiale!

**DELICATO** • La pressione esercitata da WAMkey® sul dente di supporto aumenta progressivamente fino alla rimozione, senza scatti, con una procedura assolutamente **indolore**. Senza anestesia, il paziente avverte al massimo la sensazione di masticare un alimento duro.

**RAPIDO ED ECONOMICO** • Rimozione **molto facile** di una corona in **1-2 min.**

• Ponti e corone riutilizzabili per un risparmio di tempo, denaro e materiali (evitare di tagliare l'intera protesi, comporta anche il risparmio di frese e contrangoli). WAMkey è **efficace in oltre il 90% dei casi**.

**PRESERVA LE CORONE** • Le aree cervicali, oclusali e punti di contatto sono preservati. La protesi rimossa rimane funzionale dopo una semplice otturazione in ambulatorio, o una riparazione in laboratorio; e potrà servire da provvisorio o da protesi permanente.

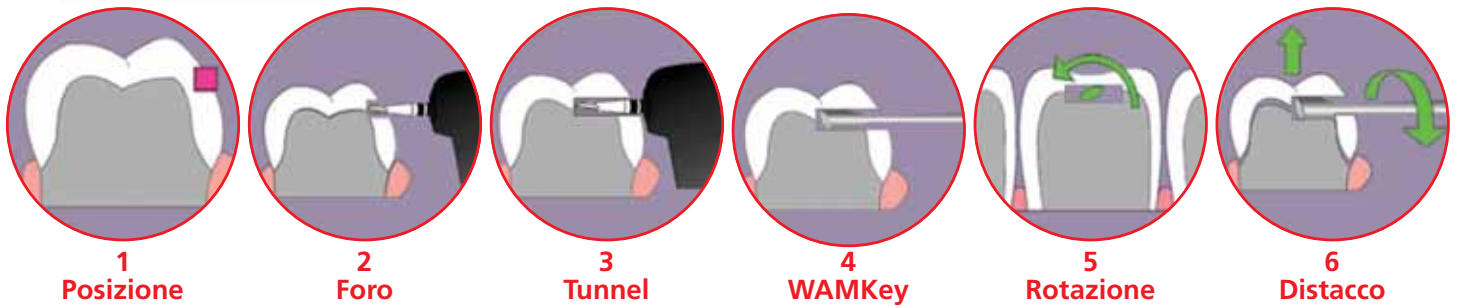

Rimozione di un ponte con corona Richmond Dr. William MULLER

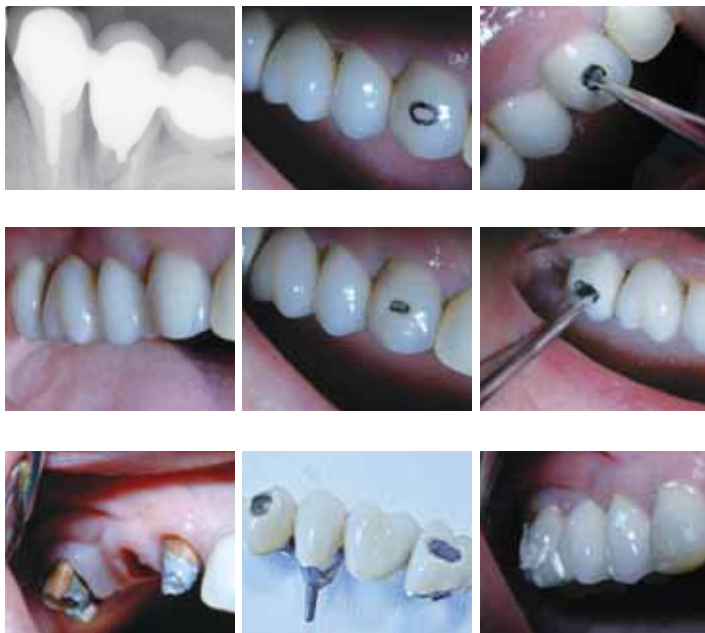

**È LOGICO:** l'utilizzo di un **levacorone classico** sottopone il legamento a stress e **movimenti di bascula molto rischiosi** per la preparazione e la radice. Le estremità cervicali della corona possono anche danneggiarsi. Con **WAMkey®** la corona sceglie liberamente la propria traiettoria di disinserimento.

Inoltre non vi è alcuna tensione per il legamento e, pertanto, le forze necessarie alla rimozione sono minime, i **rischi di frattura inesistenti** ed il confort per il paziente è massimo.

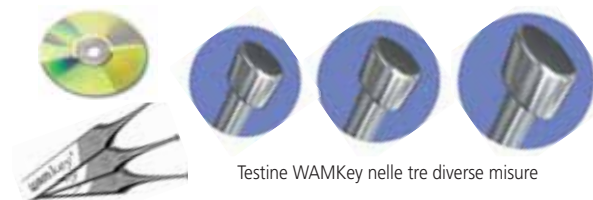

Testine WAMKey nelle tre diverse misure

- 33 14510 Levacorone **WAMKEY KIT** 3 chiavi assortite WAM - 1 CD interattivo ..... **370,00**
- 33 14511 **WAMKEY** n. 1 ..... **139,00**
- 33 14512 **WAMKEY** n. 2 ..... **139,00**
- 33 14513 **WAMKEY** n. 3 ..... **139,00**

## OMNIS 1, OMNIS 2 **Polivalenti!** *Omnis, sa fare tutto!*



Gancio per la rimozione (nel senso di "dissigliatura") di ponti e corone provvisorie, scheletrati, tappi di protezione di pilastri implantari.

Scolpire amalgami o compositi.

Eliminare cemento provvisorio o permanente e amalgama in eccesso. Grattare via l'adesivo o il composito in eccesso.

**Omnis consente anche di togliere Cavit e altri cementi per otturazioni provvisorie di tipo IRM oltre alle otturazioni provvisorie in resina semidura\*.**

- 33 14531 Strumento Omnis 1 € **34,50**
- 33 14531-3 Omnis 1 Value Pack 3 pz. € **83,00**

- 33 14532 Strumento Omnis 2 € **34,50**
- 33 14532-3 Omnis 2 Value Pack 3 pz. € **83,00**



**LEVACORONE CON INSERTI PERIODENT**

Pinze per estrazione con inserti silicnici autoclavabili che rendono la presa molto potente, agevolando la rimozione di ponti e corone.

33 047501	P. levacorone diritta, anteriori, CR17	€ 95,00
33 047507	Pinza levacorone curva CRS	€ 95,00
33 047597	Ins. silicnici CPRS di ricambio 2 pz.	€ 16,00



**LEVACORONE WYNMAN PERIODENT**

Hi-Tech S. Steel

Per afferrare i provvisori e rimuoverli senza problemi di accessibilità o scivolamento!

33 04131 Levacorone Wynman TC ..... 195,00



**PINZE LEVACORONE LODO PERIODENT**

Simile alla Furrer ma con estensione per utilizzare un martelletto. Non danneggia i margini protesici. Direzione assialmente le forze.

33 041520 Levacorone Lodo ..... 51,45



**PINZE LEVACORONE FURRER PERIODENT**

Per la rimozione di corone, provvisori e bande.

33 041530 Levacorone Furrer ..... 33,50

**Rimozione della corona in circa 1 minuto PERIODENT**

**Procedura:** con la fresa 331, procedere con un solco per 2/3, lasciando un margine intatto; inserimento QCE, torsione a molla: aperta!"

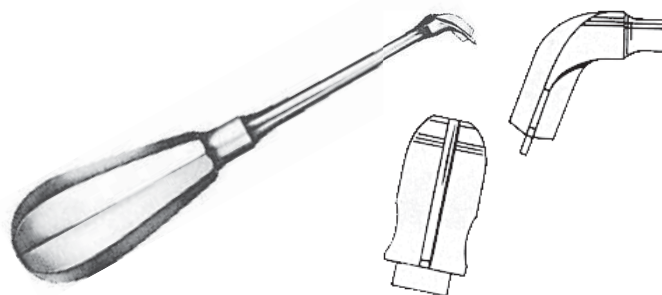

**APRICORONE QUICK CROWN EXPANDER 108**

I rebbi dello strumento sono realizzati per adattarsi al solco realizzato con una fresa in carburo, per esempio MW331. L'inserimento nel solco è facile ed immediato da qualunque angolazione o direzione, aumentando così l'efficacia della separazione della corona e del suo distacco dal cemento.

**Caratteristiche di Q-CE:** Profilo a cuneo, scorre nella fessura buccale e si adatta saldamente. L'adattamento preciso del lato curvo offre maggiore leva • Il lato piatto si adatta perfettamente alla superficie occlusale • Posizionare le punte, girare e tutto fatto! • Il manico e lo stelo extra lunghi consentono un migliore accesso alle aree distali • Acciaio inox superiore

33 041562 Apricorone PERIODENT 108 ..... 36,00  
14,5 cm, taglio 4 mm a croce 75°



**PINZETTA RIMOZIONE CORONE - MONCONI**

Offrono grande praticità all'insegna del "vai dovunque, afferra qualunque cosa". Afferrano con sicurezza provvisori, monconi, perni fratturati e persino cunei per matrici per eseguire con facilità rimozioni a svitamenti.

Lunghezza 13,35 cm. Completamente sterilizzabili. Punta arrotondate ampie, 3 mm, in carburo, zigrinate per una presa antiscivolo senza compromessi.

33 3401 Pinzette Porta/leva-corone ..... 138,00  
PCF-N-45CCR con testina a 45° N/S

**Uso delle Pinzette Rimozione Corone-Ponti per la rimozione di provvisori cementati, perni e cunei**



Rimozione di una corona provvisoria.



Rimozione di un perno, moncone o cuneo.



Asportazione con l'aiuto degli ultrasuoni.

LEVACORONE 620 *PERIODENT*



33 041505 Levacorone PERIODENT 620 3P con 3 punte illustrate € 25,90

		
33 041501 Punta 620 n. 1 € 8,50	33 041502 Punta 620 n. 2 € 8,50	33 041503 Punta 620 n. 3 € 8,50

LEVACORONE/MARTELLETTO A MOLLA REVERSIBILE SCR *PERIODENT*

Invertendo la molla agisce come martelletto



33 048060  
SCR con una punta Universal  
€ 31,00

33 041501  
Punta n. 1 € 8,50

33 041502  
Punta n. 2 € 8,50

33 041503  
Punta n. 3 € 8,50

DIVARICATORE BERG *PERIODENT*



33 041571 Divaricatore corone Berg ..... 52,00



Prof. Loris Prosper



Immergere in acqua calda per qualche secondo, soffiare ma non seccare. Applicare con pressione, far chiudere e raffreddare.

RICHWIL Rimuovi corone 

- Ideali per rimuovere le corone in ceramica senza scheggiare i margini
- Mezzo comodo e atraumatico per l'avulsione dei denti decidui mobili.

Blocchetti di resina atossica idrosolubile per la rimozione di intarsi, corone e ponti, senza il rischio di danneggiare le restaurazioni. Il blocchetto scaldato in acqua, aderisce alla struttura dentaria, alla ceramica, alle leghe metalliche e alla resina; la rimozione avviene con la forza esercitata dal paziente.

33 59901 Richwil, 50 rimuovi corone..... 57,00



Prof. Loris Prosper

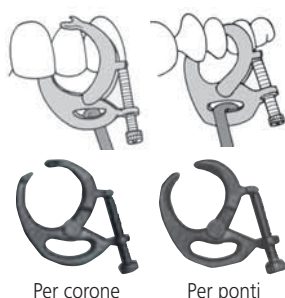

Per corone

Per ponti

ADATTATORI PER LEVACORONE JR RAND

In titanio Utilizzabili con qualunque toglicorone standard.

- Rendono agevole la rimozione di ponti e corone provvisori
- Utilizzabili con qualunque toglicorone standard.

Presi sulle superfici vestibolare e linguale per controllare pienamente la direzione delle forze.

33 947540 Kit adattatori levacorone/ponti Rand ... 249,00  
2 Adattatori, 1 per corone, 1 per ponti

# LEVACORONE EASY PNEUMATIC

**EASY PNEUMATIC C&B REMOVER II** Levacorone e ponti pneumatico rapido e agevole

Il levacorone ideale! Non provoca danni ai restauri esistenti o alla struttura dentaria sottostante e porta al massimo l'accettazione del paziente ed il suo confort.



- **Affidabile** la protesi viene rimossa facilmente, sempre
- **Economico** le ricostruzioni non devono essere fresate o tagliate e sono riutilizzabili
- **Automatico** l'azione pneumatica delicata è rapida e ingegnosa
- **Nessuno shock** alla testa del paziente
- **Atraumatico** Non è più necessario somministrare l'anestesia
- **Uso Agevole** Nessuna regolazione di molle o di ricalibratura, tasto di avvio sul manipolo
- **Riduce i tempi alla poltrona** non è necessario l'aiuto dell'assistente
- **Sterilizzabile** con tutti i metodi.

È sufficiente collegare Easy Pneumatic a un attacco per micromotore e premere il tasto. L'azione rapida e ripetuta rompe il sigillo di qualunque tipo di cemento (resinoso, zinco-fosfatico, ZOE).

Le **ricostruzioni** rimangono **intatte** e possono essere **riutilizzate**.

La rimozione delle ricostruzioni permanenti intatte è indicata in molte situazioni cliniche tra cui:

**Chirurgia/Implantologia:** creazione accesso al sito e miglioramento visibilità.

**Endodonzia:** facilitazione dell'accesso.

**Protesi:** riparazione di ponti e corone (margini sovraestesi, miglioramento spazi interdentali, ceramica incrinata, perdita dei contatti), ricementazioni di ponti distaccatisi su un solo lato, riutilizzo protesi come provvisorio temporaneo, eliminazione di carie, ecc.

Easy Pneumatic opera ad una pressione standard tra 30 e 60 psi (2,5-3 bar).



Rimozione di una ricostruzione singola.

Nel tentativo di rimuovere ponti estesi succede che solo un lato si distacchi e sorge il rischio di frattura degli altri denti a causa dell'effetto leva. In altri casi la mancanza di spazio interprossimale rende difficile il posizionamento della punta. Queste situazioni vengono risolte ricorrendo al filo metallico ricoperto di Teflon DuPont, ad una barretta metallica zigrinata e alla punta ad uncino. Il filo avvolge le aree interprossimali e le sue estremità vengono legate. La barra viene posta tra i fili (vd. disegno) e con la punta ad uncino il manufatto viene facilmente rimosso.



Rimozione di 2 ponti anteriori Maryland.

Rimozione di una ricostruzione molto estesa



59 36110 Easy Pneumatic Kit completo Att. Borden  
59 36120 Easy Pneumatic Kit completo Att. Midwest

Toglicorone pneumatico  
Punta interprossimale ponti, n. 1  
Punta diritta corone, n. 2  
Punta contrangolata corone, n. 3

Rotolo (3 metri) di filo  
d'acciaio speciale rivestito in  
teflon per i casi complessi di  
ricostruzioni a più elementi

Chiavetta

Manuale d'istruzioni  
€ 1.100,00



59 36701	59 36702	59 36703	59 36704
Inserto Easy Pneumatic interprossimale n. 1	Inserto Easy Pneumatic diritto n. 2	Inserto Easy Pneumatic contrangolato n. 3	Inserto Easy Pneumatic a uncino n. 4
<b>€ 38,00</b>			

59 36708	59 36709	59 36710	59 36711
Kit Flexi Wire Easy Pneumatic	Cavo in bobina Easy Pneumatic	Strum. Easy Pneumatic per nodi	Adattatore da Midwest a Borden
<b>€ 115,00</b>	<b>€ 59,00</b>	<b>€ 14,50</b>	<b>€ 45,00</b>



**UNIVERSALE Standard**

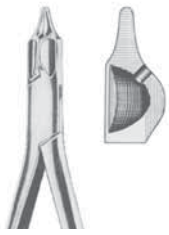

34 061230 Pinze universali becco standard 16 cm € 34,00

**UNIVERSALE Conica**

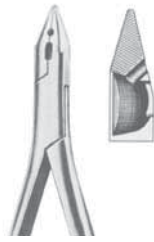

34 061231 Pinze universali becco conico 16 cm € 34,00

**BÖHM**



Trattiene saldamente ponti e corone durante la lavorazione.

34 031200 Pinza Böhm 16 cm € 49,50 ad esa € 25,00

**HOW OQ Diritta**

- Ganasce zigrinate parallele per una forte presa

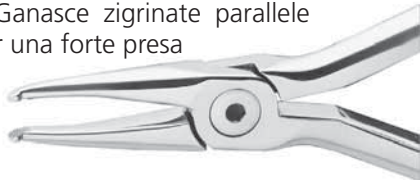

- Estremità arrotondata per il confort e la sicurezza del paziente
- Estremità con piani  $\varnothing 3/32"$ .

58 0551009 Pinza How diritta € 59,99

**HOW Diritta**



34 031221 Pinza PERIODENT How diritta 14 cm € 48,50

**HOW Curva**



34 031222 Pinza PERIODENT How curva 13 cm € 48,50

Ideali per applicare cunei di legno e perni endocanalari. Rivestendo le estremità con un pezzo di diga di gomma sono ottime per estrarre corone e ponti provvisori e definitivi, senza danni al rivestimento estetico.

**PERIODENT**



**Calibro Pocket**

Lo strumento indispensabile da avere sempre a portata di mano per misurare la larghezza dei denti, lo spessore delle corone, gli spazi disponibili, ecc. In acciaio inox con scala numerica a laser.

33 051420 Inox con scala numerica a laser. 46,00

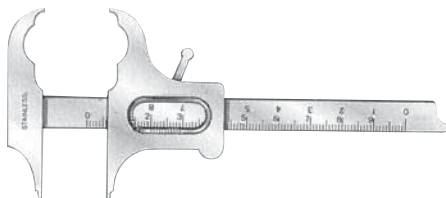

**CALIBRO BOLEY** Calibro misurazioni dentali

Calibro di precisione in acciaio inossidabile.

34 05138 Calibro Boley di alta precisione ..... 26,50



36 053441

36 053442

36 35441

**PERIOGAUGE PERIODENT**

Calibri misurazione cresta alveolare

- Visibilità ottima da entrambe i lati della scala millimetrata grazie alla lancetta scorrevole
- Ergonomici e maneggevoli. Uso facile anche nelle aree distali
- Stabili. Consentono misurazioni precise. Altezza 17 cm

33 053441 PerioG. calibro cresta Mod. MCB1..... 89,00

33 053442 PerioG. calibro cresta Mod. 1A..... 105,00

33 35441 PerioG. calibro cresta Ustomed 1A ..... 230,00

**IWANSSON** Spessimetri

Strumenti di precisione con scala graduata a 1/10 mm. Modelli con punte sottili per corone e parti in metallo o con punte piatte per cera e ceramica. La molla dello strumento per cera è meno tesa per una misurazione più delicata.

34 95060 Iwansson punte sottili ..... 24,0 ad esa € 8,00

34 95013 Iwansson punte piatte ..... 24,00



## CARATTERISTICHE DELLO STRUMENTO PER MODELLARE

### P.K. THOMAS

"Deve avere una sola qualità di metallo, senza particolari impugnature, perché la mano dell'operatore deve sentire la temperatura della parte lavorante dello strumento".

Prof. Mario Martignoni

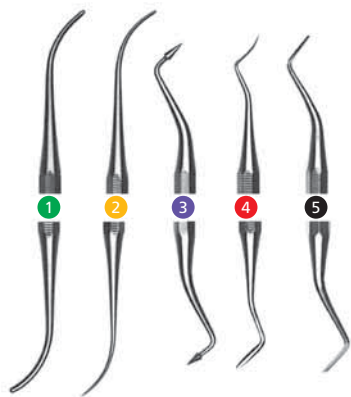

## P.K. THOMAS

Strumenti di qualità per ceratura

PERIODENT

- 34 04300 **Set P. K. Thomas** in acciaio inox, 5 pz . . . . . **84,00**
- 34 04301 **1 PKT 1** applicazione cera, grosso. . . . . **19,80**
- 34 04302 **2 PKT 2** applicazione cera, fine. . . . . **19,80**
- 34 04303 **3 PKT 3** rifinitura e demarcazione solchi secondari e accessori. . . . . **19,80**
- 34 04304 **4 PKT 4** rifinitura contorni esterni e rimozione cera in eccesso. . . . . **19,80**
- 34 04305 **5 PKT 5** rifinitura creste triangolari mantenendone la corretta convessità. . . . . **19,80**

## STRUMENTI PER MODELLARE LA CERA

PERIODENT



34 04101 Spatola LeCron per cera € 5,50



34 04111 Spatola Hylin per cera € 5,50



34 04132 Spatola Ylin/LeCron Ellebrille nr. 2 Inox € 8,50



34 04131 Coltellino/cuneo Ellebrille nr. 1 Inox € 8,50



34 04120 Coltellino per cera, piccolo 15 cm € 4,20



34 04121 Coltellino per cera, grande 17 cm € 4,20

## COLTELLI PER GESSO

Coltelli da gesso in acciaio inox, con manico in palissandro. Il modello grande è dotato di aprimuffola.



34 0611 Coltello per gesso Piccolo 15 cm € 4,10



34 0612 Coltello per gesso Grande 17 cm € 4,73



## KERAMOGRIP

Pinza porta corone in ceramica o resina

Sostegno ideale per corone e ponti durante la lavorazione di porcellana o acrilico

### Vantaggi:

- Presa sicura e facile grazie alle punte diamantate
- Punte diamantate fini e sostituibili.
- Punte di forma ellittica adatte per piccole corone.
- Cricchetto con impugnatura finemente graduata.

- 34 232KG30 Pinza Keramogrip porta corone **105,00**
- 34 232KG31 Pinza Keramogrip 2 dia ricambio **17,30**

Mentre i periotomi tradizionali facilitano considerevolmente l'estrazione di un dente vi sono problemi inerenti il loro disegno a lame lisce. Per accedere allo spazio del legamento parodontale ed agire senza tagliare tessuto innocente essi devono essere sottili ma non affilati. A causa di questo taglio limitato è spesso necessario applicare una pressione eccessiva per il taglio dei legamenti elastici con la frequente conseguenza di danni iatrogeni, flessione distruttiva delle sottili lame degli strumenti e affaticamento dell'operatore. Periotomo ideale dovrebbe essere sottile, forte ed in grado di tagliare atraumaticamente esercitando meno forza.



Prof. L. Prosper



## PERIOTOMI MICRODENTELLATI LASCHAL

- Taglio netto dei legamenti parodontali con movimento di "seghettatura" e meno forza.
- In acciaio inox, rivestiti in niobio di titanio per la massima durezza e durata operativa.
- Il movimento alto/basso facilitato risulta in un controllo superiore rispetto all'azione classica di spinta/trazione altrimenti necessaria per recidere le fibre.



33 34101 Periotomo Laschal microdentellato MP-LP1 € 95,00



33 34102 Periotomo Laschal microdentellato MP-LP2 € 95,00

33 34110 Periotomi Laschal microdentellati Set MP-LP1 e MP-LP2, Tray di sterilizzazione in omaggio € 175,00

## PERIOTOMO XT PERIODENT Intercambiabile



33 045148 Manico Periotomo 14 cm € 69,00

Completamente smontabile per la perfetta pulizia e sterilizzazione. Sistema di blocco garantito.



33 045180  
Inserto Dritto Small  
1,6 mm  
€ 13,50

33 045181  
Inserto Dritto Wide  
2,5 mm  
€ 13,50

33 045182  
Inserto Curvo  
Small 1,6 mm  
€ 13,50

33 045183  
Inserto Curvo  
Wide 2,5 mm  
€ 13,50

33 045184  
Inserto Angolato  
Small 1,6 mm  
€ 13,50

33 045185  
Inserto Angolato  
Wide 2,5 mm  
€ 13,50

## PERIOTOMI CONE SOCKET PERIODENT Applicabili su tutti i manici cone socket



33 78P01  
CS P1S dritto,  
piccolo

33 78P02  
CS P2S  
angolato,  
piccolo

33 78P03  
CS P3S dritto,  
grande

33 78P04  
CS P4S  
angolato,  
grande

33 78P05  
CS P5S of-  
fset, piccolo

33 78P06  
CS P6S of-  
fset, piccolo  
offset opposto  
a P5S

Periotomi Hi Tech studiati per le estrazioni atraumatiche, in modo particolare per quelle che precedono le procedure implantari. La qualità del tagliente li rende estremamente efficaci per il taglio del legamento parodontale.

€ 30,10 cad.



33 78P07  
CS P7S of-  
fset, grande

33 78P08  
CS P8S of-  
fset, grande  
offset opposto  
a P7S

33 78P09  
CS P9S  
angolato,  
piccolo  
angolazione  
opposta a P2S

33 78P10  
CS P10S  
angolato,  
piccolo  
angolazione  
opposta a P4S

33 78P11  
CS P11S  
angolazio-  
ne speciale,  
piccolo

33 78P12  
CS P12S  
angolazio-  
ne speciale,  
grande

**PERIOTOMI PERIODENT**



33 74102 Periotomo PT1 Singolo diritto, piccolo € 42,68



33 74104 Periotomo PT1 Singolo diritto, piccolo € 42,68



33 74103 Periotomo PT1 Singolo diritto, piccolo € 42,68



33 74105 Periotomo PT1 Singolo diritto, piccolo € 42,68

**Periotomo** - Dispositivo capace di tagliare i legamenti del parodonto e quindi sgusciare il dente soprattutto quando c'è una radice impossibile da estrarre con una pinza convenzionale. Può far risparmiare la distruzione di osso corticale attorno al dente.

**Sindesmotomo** - Strumento con lama a forma di menisco, utilizzato per il sezionamento preliminare del legamento desmodontale, nel corso di avulsione dentaria.

**SINDESMOTOMI** Per tagliare il parodonto

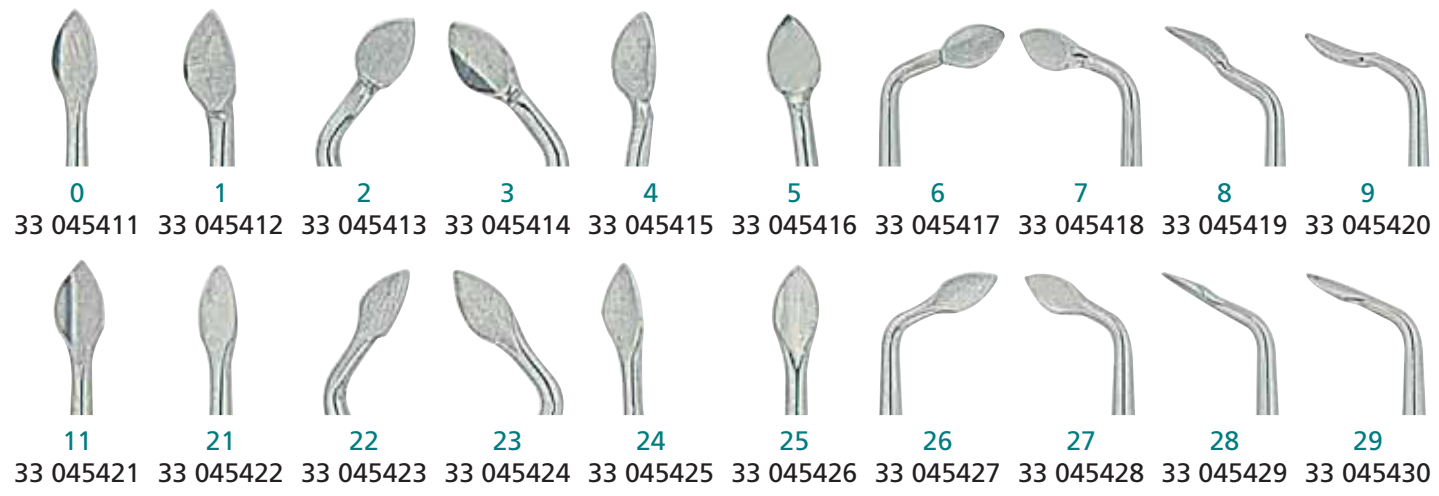

0 33 045411   1 33 045412   2 33 045413   3 33 045414   4 33 045415   5 33 045416   6 33 045417   7 33 045418   8 33 045419   9 33 045420  
 11 33 045421   21 33 045422   22 33 045423   23 33 045424   24 33 045425   25 33 045426   26 33 045427   27 33 045428   28 33 045429   29 33 045430



- 33 045450 Sindesmotomo PKB Trousse, 2 Manici, 20 Sindesmotomi ..... € 340,00
- 33 045455 Sindesmotomo PKB Mini Trousse, 2 Manici, 6 Sindesmotomi (2, 3, 11, 21, 24, 25) ..... € 160,00
- 33 045560 Manico per sindesmotomi ..... € 56,00
- Sindesmotomo, singolo, 1 pz ..... € 29,50

**PUNTE CHIRURGICHE TIPONE serie K** € 93,00

Utilizzate per staccare e per estrarre i denti; per taglio fine dell'osso e per la separazione della cresta alveolare. Facili da usare e delicate sui tessuti molli. Profondità di taglio 10,7 mm

- 59 X241K100 Punta chirurgica T1 Saggitale K100
- 59 X241K101 Punta chirurgica T1 Assiale K101
- 59 X241K102 Punta chirurgica T1 Dritta K102

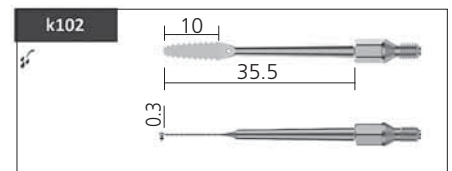
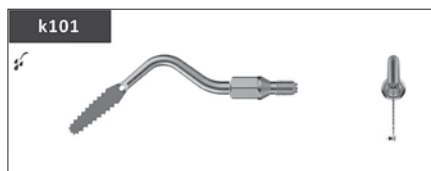
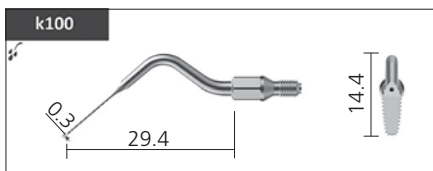

## LEVE Hi-tech German S. Steel PERIODENT

### BARRY

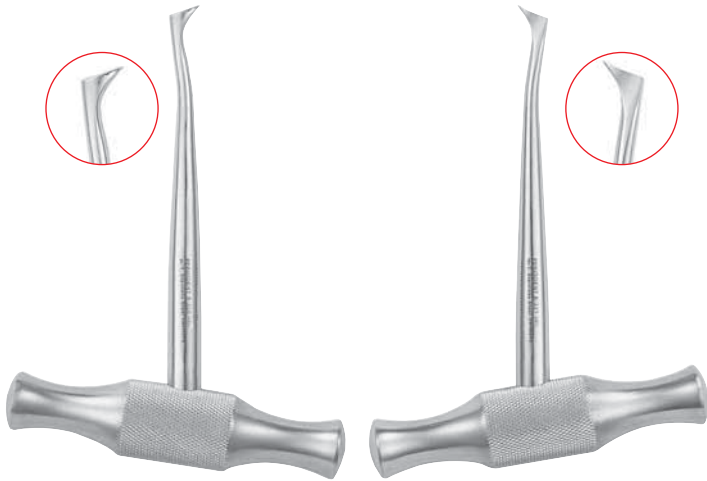

33 041232 Leva Barry 321 sinistra € 28,50

33 041231 Leva Barry 320 destra € 28,50

### BEIN

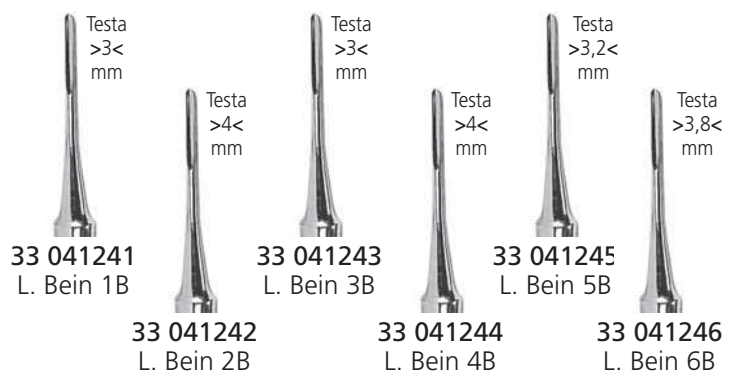

Leve Bein € 27,50

### CRYER



15 cm  
1/2

15 cm  
1/2

33 041212 Leva Cryer sin. € 29,00

33 041211 Leva Cryer dx. € 29,00

### FLOHR



15 cm  
1/2

33 041290 Leva Flohr 85 € 29,00

### HEIDBRINK



15 cm  
1/2

33 0412H1 Leva Heidbrink 1 € 29,00

### SELDIN



15 cm  
1/2

33 0412E3S Leva Seldin 3S € 39,90

### HYLIN

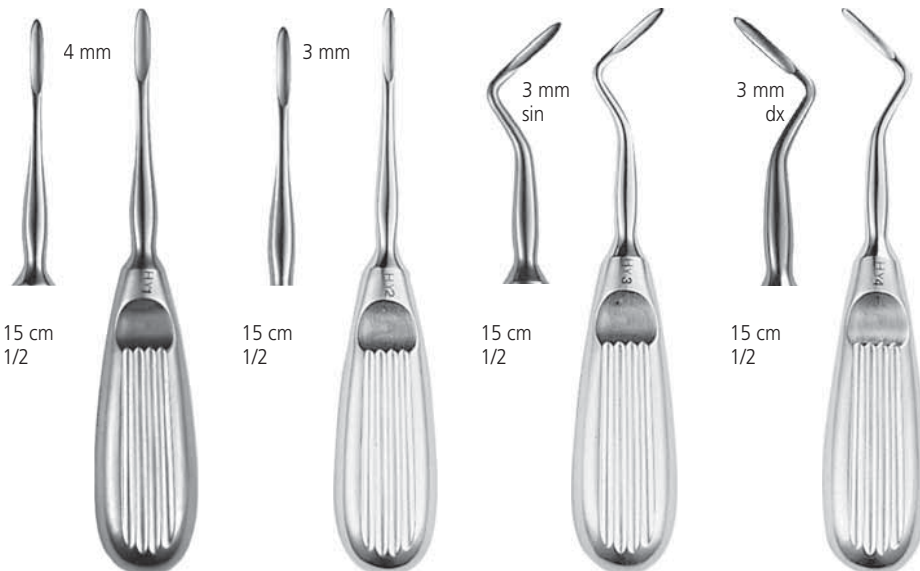

15 cm  
1/2

15 cm  
1/2

15 cm  
1/2

15 cm  
1/2

33 041201 Leva Hylin 1 € 27,50

33 041202 Leva Hylin 2 € 27,50

33 041203 Leva Hylin 3 € 27,50

33 041204 Leva Hylin 4 € 27,50

### POTTS

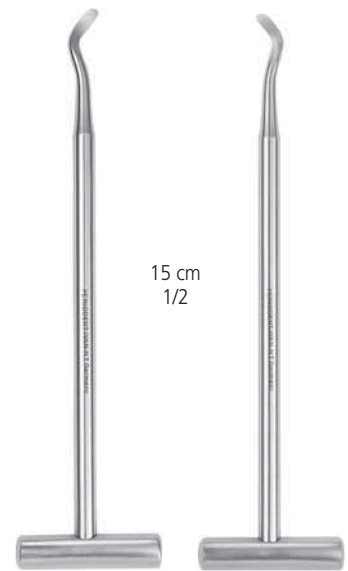

15 cm  
1/2

33 041221 Leva Potts 6X € 39,90

33 041222 Leva Potts 7X € 39,90



33 541PK Periotomi Luxator Serie P-kit, 4 pz.



33 541P1

**N. 1** Universale per denti anteriori e premolari (apicale e/o prossimale-generale)



33 541P2

**N. 2** Curvatura invertita per una migliore ergonomia (linguale e/o distale-generale)



33 541P3

**N. 3** Angolato per denti posteriori (linguale e/o distale-molare)



33 541P4

**N. 4** Doppio bordo per frammenti e denti molto cariati

LUXATOR® nuova Serie P.

**DIRECTA**  
directadental.com

Qualunque sia la tecnica di estrazione, Luxator Serie P la semplificherà notevolmente, garantendo una procedura minimamente invasiva e più sicura!



### 4 motivi per usare Luxator® P-series

1. Sonda e separa
2. Minimo sforzo richiesto
3. Facile da usare e impugnare
4. Ottimo ausilio per l'incisione del legamento parodontale

Luxator P è dotato di sottile lama rastremata che comprime l'alveolo, reseca la membrana, e rimuove delicatamente l'elemento dentario dalla propria sede.

Più sottili e affilati dei periotomi Luxator originali, i nuovi Luxator Serie P, offrono tutte le caratteristiche e i vantaggi dei tradizionali Luxator e, in più, l'impugnatura a penna garantisce massima tattilità e controllo dello strumento.

Il rivestimento in **Nitruro di titanio** garantisce maggiore resistenza dei Luxator in acciaio e lo strumento non va affilato.

Luxator Serie P sono disponibili nei 4 modelli più apprezzati della gamma Luxator.

- 1 Lama dritta universale
- 2 Curva invertita
- 3 Contrangolo
- 4 Doppia lama (ideale per recuperare frammenti radicolari)

**Sterilizzazione.** Autoclave di classe B, busta di confezionamento standar. Minimo 134 °C, 4 minuti. Asciugatura a vuoto minima, 3 minuti.

33 541PK Nuovi Luxator Serie P-kit, 4 Periotomi (1, 2, 3, 4) € 395,00

### Nuovi Periotomi Luxator Serie P € 120,00

P1 verde	P2 azzurro	P3 Blu	P4 Lilla
33 541P1	33 541P2	33 541P3	33 541P4



- Asciutta, pronta all'uso.
- Tempo di emostasi, 2-8 min.
- Alta capacità di assorbimento, fino a 60 volte il suo peso nel primo minuto.

Ogni cubetto è sterile, confezionato singolarmente in un involucro di plastica per prevenire contaminazioni. Facilmente ritagliabili nelle dimensioni desiderate con forbici sterili.

### CUTANPLAST FAST Gelatina emostatica

Completamente riassorbibile: 3-4 settimane.

Gelatina di origine animale innovativa che, grazie alla sua particolare struttura, è in grado, utilizzata a secco, di assorbire velocemente una grande quantità di liquidi. Grazie a questa proprietà CUTANPLAST FAST è in grado di controllare ed arrestare la maggior parte delle emorragie da operazione dentale in modo più veloce delle gelatine comuni.

Utile quindi in seguito ad estrazioni e nei casi che necessitano un rapido controllo di sanguinamento. I cubetti di gelatina **Cutanplast** possono essere tagliati e modellati in modo comodo e pratico secondo le esigenze dell'operatore e garantiscono un effetto rapido ed efficace.

### CUTANPLAST FAST Emostatico rapido

- 35 613CF124 24 spugnette cm 1x1x0,4. **70,00**
- 35 613CF510 10 spugnette cm 5x5x0,4. **140,00**
- 35 613CF1F6 6 flaconi da 1 g. **590,00**

## LEVE LUXATOR

Minimo danno ai tessuti.

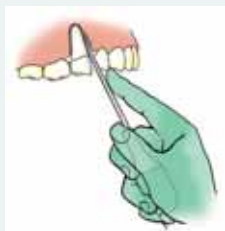

Manico ergonomico

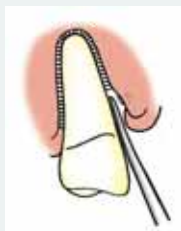

Comprime l'alveolo



Recide i legamenti



Estrazione



33 541K30	33 541K31	33 541K32	33 541K33
Luxator Kit Periostomi LK4, L3C, L3S, L5C, L5S, affilatore L10 4 pz.	Luxator Kit LK7 L2S, L3C, L3S, L3CA, L3IC, L5C, L5S, affilatore L10 7 pz.	Luxator Kit VET L1S, L2S, L3C, L3S, L3CA, affilatore L10 5 pz.	Luxator Short Kit SK4 S3C, S2S, S3S, S3CA, affilatore L10 4 pz.
€ 475,00	€ 580,00	€ 395,00	€ 345,00

## LUXATOR® STRUMENTO PER AFFILARE

33 5419L1 Pietra per affilare Luxator **26,00**

33 5411S L-1S Periotomo e bisturi parod. 1 mm Diritto Standard € 118,00	33 5412S L-2S Periotomo 2 mm Diritto Standard € 118,00	33 541S2S S-2S Periotomo 2 mm Diritto Corto € 118,00	33 5413C L-3C Periotomo 3 mm Curvato Standard € 118,00	33 541S3C S-3C Periotomo 3 mm Curvato Corto € 118,00	33 5413S L-3S Periotomo 3 mm Diritto Standard € 118,00	33 541S3S S-3S Periotomo 3 mm Diritto Corto € 118,00
Uso: Incisivi	Uso: Apicale e/o interprossimale		Uso: Generale / inizio		Uso: Interprossimale	



## LUXATOR®

Molto meno traumatico per dentista e paziente



Gli strumenti Luxator costituiscono oggi il metodo preferito per eseguire estrazioni.

Gli strumenti per estrazioni Luxator sono stati pensati e progettati da un odontoiatra svedese per rendere l'estrazione meno traumatica possibile.

Questi strumenti sono caratterizzati da un livello di dettaglio e di precisione che solo il professionista è in grado di apprezzare.

Grazie alle caratteristiche tecniche ed al design ergonomico gli strumenti Luxator si distinguono fra tutti.

I periotomi Luxator sono specificamente studiati per recidere il legamento parodontale e sono dotati di una sottile lama rastremata che comprime l'alveolo, reseca la membrana e rimuove senza traumi l'elemento dentario dalla propria sede. L'intero intervento viene effettuato con minimo danno ai tessuti.

Le leve Luxator Forte sono dotate di una punta rafforzata, che permette di esercitare maggiore forza mantenendo il senso tattile.

### LUXATOR® PERIOTOMI SHORT

Versione del periotomo Luxator provvista di stelo di 10 mm più corto. Favorisce una corretta posizione di lavoro al professionista con mani più piccole.

Manico CELESTE

### LUXATOR® PERIOTOMI TIN TITANIUM

Alcuni Luxator sono disponibili anche con rivestimento in nitruro di titanio per un'aumentata durezza. L'estrazione avviene con il minimo il danno tissutale. La punta scorre con maggiore facilità nell'alveolo e non richiede affilatura.

33 5413CA L-3CA Periotomo 2 mm Contrangolato Standard € 118,00	33 54153CA S-3CA Periotomo 3 mm Contrangolato Corto € 118,00	33 54131C L-31C Periotomo 3 mm Inverso Standard € 118,00	33 54135C L-5C Periotomo 5 mm Curvto Standard € 118,00	33 54135S L-5S Periotomo 5 mm Diritto Standard € 118,00	33 54155S S-5S Periotomo 5 mm Diritto Corto € 118,00
Uso: Linguale e/o distale - Molari		Uso: Generale, linguale e/o distale		Uso: Radici molari grandi - generale	
				Uso: Interrossimale	

### FIXUS 1

Protegge il Luxator durante la pulizia, la sterilizzazione e lo stoccaggio.

Contenitore autoclavabile ideale per riporre il Luxator tra un trattamento e l'altro. Estende la vita del Luxator proteggendolo durante la pulizia. Sicuro ed igienico.



**INCLUSO CON OGNI LUXATOR**

55 53201 Cassetta Fixus 1 ..... 15,00

### FIXUS 6

Organizza e protegge gli strumenti Luxator.

Autoclavabile, contiene fino a 6 strumenti. Un morsetto tiene fermi gli strumenti. Estende la vita dei Luxator proteggendoli durante la pulizia. Sicuro ed igienico.



55 53206 Cassetta Fixus 6 ..... 74,00



## LUXATOR® PERIOTOMI DUAL EDGE

Punta innovativa a doppia funzione

Per sondare e lussare. Funzioni integrate di periotomo e lussatore. Inserimento graduale più sicuro, riduce il rischio di scivolamento. **Ideale per denti fratturati in profondità e radici cariate.**

## LUXATOR® FORTE LEVE

Forti ed ergonomiche

Uno strumento eccellente dalla punta rinforzata che consente lo **scollamento di denti e radici** senza rischio di danneggiarne la punta. La sensibilità rimane inalterata. Sostituisce scollatori meno ergonomici.



<b>33 541DE3</b> <b>DE3 Dual Edge</b> Lama 3/1,5 mm Diritto Stand. <b>€ 118,00</b>	<b>33 541DE5</b> <b>DE5 Dual Edge</b> Lama 5/3 mm Diritto Stand. <b>€ 118,00</b>	<b>33 541F25</b> <b>F25 Forte</b> Lama 2,5 mm Diritto Stand. <b>€ 99,00</b>	<b>33 541F32</b> <b>F32 Forte</b> Lama 3,25 mm Diritto Stand. <b>€ 99,00</b>	<b>33 541F40</b> <b>F40 Forte</b> Lama 4 mm Diritto Stand. <b>€ 99,00</b>
Uso: <b>Denti fratturati e radici cariate</b>		Uso: <b>Scollamento iniziale</b>		Uso: <b>Scollamento intermedio</b>
 				
<p>DE3: Estremamente affilato e delicato, usare con attenzione! Periotomo e/o bisturi parodontale.</p>  <p>DE5 Quando sono necessarie forze più elevate.</p> 				
		Uso: <b>Scollamento finale</b>		

## LUXATOR® TiN I preferiti dai dentisti ora con punte in titanio!

**Punte sempre affilate che scorrono più facilmente nell'alveolo.**

I nuovi periotomi Luxator TiN dalle punte in acciaio inox rivestite in nitruro di titanio non vanno affilati e scorrono più facilmente nell'alveolo (il rivestimento in titanio diminuisce la frizione del 40% circa).

Disponibili nelle versioni da 3 mm, 2 mm, Dual Edge 1,5 mm/3 mm e nella **Nuova Versione 3A** dall'angolatura ideale per la lussazione distale dei molari.

**Lo speciale rivestimento DIRECTA brevettato garantisce i vantaggi sopra descritti a differenza di imitazioni con rivestimenti in ossido di titanio al solo scopo cosmetico.**



**33 5413ST** Luxator 3S TiN,  
3 mm lama diritta **€ 126,00**

**33 5412ST** Luxator 2S TiN,  
2 mm lama diritta **€ 126,00**

**33 541DE3T** Luxator DE3 TiN  
3/1,5 mm l. diritta **€ 126,00**

**33 5413AT** Luxator 3A TiN,  
3 mm lama curva **€ 126,00**

# PINZE DA ESTRAZIONE *PERIODENT* HI-TECH

**PINZE DA ESTRAZIONE** Modello Americano/Inglese. Hi-tech German S. Steel *PERIODENT*

Altissima qualità, dotate di *impugnatura forata* per efficacia e leggerezza col massimo comfort dell'operatore. *Interno dei becchi con zigrinatura completa* per assicurare sempre la *miglior presa*. Con Teflon interno.

## PINZE ESTRAZIONE PER SUPERIORI



33 0471S02 Pinza estrazione n. 2  
Superiori € 49,00



33 0471S7 Pinza estrazione n. 7  
Premolari Superiori € 49,00



33 0471S17 Pinza estrazione n. 17  
Molari Superiori destro € 49,00



33 0471S18 Pinza estrazione n. 18  
Molari Superiori sinistro € 49,00



33 0471S67A Pinza estrazione n. 67A  
Superiori del giudizio € 49,00

## PINZE ESTRAZIONE PER INFERIORI



33 0471S13 Pinza estrazione n. 13  
Inferiori € 49,00



33 0471S73A Pinza estrazione n. 73A  
Molari Inferiori stretti € 49,00



33 0471S79 Pinza estrazione n. 79  
Inferiori del giudizio € 49,00



33 0471S233A Pinza estrazione n. 233A  
Inferiori € 49,00

# PINZE DA ESTRAZIONE *PERIODENT* HI-TECH

## PINZE DA ESTRAZIONE Hi-tech German S. Steel *PERIODENT*

Altissima qualità, dotate di **impugnatura anatomica** e con l'interno dei becchi con **zigrinatura completa** per assicurare sempre la **miglior presa**.

Con Teflon interno.



### INCISIVI E CANINI



**33 041001** Pinza estrazione n. 1  
Incisivi e canini mascellari € 42,50  
Disponibile anche "English" 33 041130



**33 041074** Pinza estrazione n. 74  
Incisivi mandibolari € 42,50



**33 041074N** Pinza estrazione n. 74N  
Radici e incisivi inf. stretti € 42,50

### PREMOLARI

### MOLARI



**33 041013** Pinza estrazione n. 13  
Premolari mandibolari € 42,50



**33 041107** Pinza estrazione n. 7  
Premolari destri e sinistri € 42,50



**33 041017** Pinza estrazione n. 17  
Molari mascellari (destra) € 42,50

### MOLARI



**33 041018** Pinza estrazione n. 18  
Molari mascellari (sinistra) € 42,50



**33 041022** Pinza estrazione n. 22  
Molari mandibolari € 42,50



**33 041033** Pinza estrazione n. 33  
Molari mandibolari € 42,50



**33 041073** Pinza estrazione n. 73  
Molari mandibolari € 42,50



**33 0410112SP** Pinza estrazione n. 112  
Terzi molari € 42,50



**33 041079** Pinza estrazione n.79  
Terzi molari mandibolari € 42,50

### USI SPECIALI



**33 041075** Pinza n. 75 € 49,50



**33 0410110** Pinza n. 110 € 49,50  
Disponibile anche "English" 33 0411110



**33 041046L** Pinza n. 46L. Frammenti  
radici denti mandibolari € 49,50

English Pattern

## PINZE DA ESTRAZIONE SAFE EZ Universali, Atraumatiche

PERIODENT



33 045014 Pinza Safe EZ  
Universale Superiori 15 F1 € 62,50



33 045015 Pinza Safe EZ  
Universale Inferiori 15 F2 € 62,50



33 045016 Pinza Safe EZ  
Anteriori Superiori F3 € 62,50



33 045017 Pinza Safe EZ  
Anteriori Inferiori F4N € 62,50



33 045018 Pinza Safe EZ  
Molari Superiori F6 € 62,50



33 045019 Pinza Safe EZ  
Molari Inferiori F7C € 62,50

## PINZE DA ESTRAZIONE PEDODONTICHE MINI Hi-tech German S. Steel

PERIODENT

Eliminate l'ansietà dei bambini utilizzando queste pinze di estrazione che si nascondono in una mano.

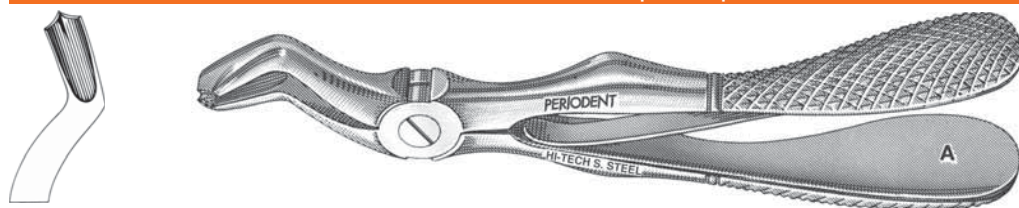

33 041C10  
Pinza estrazione Bambini  
K-A Universale Molari  
Superiori € 34,70

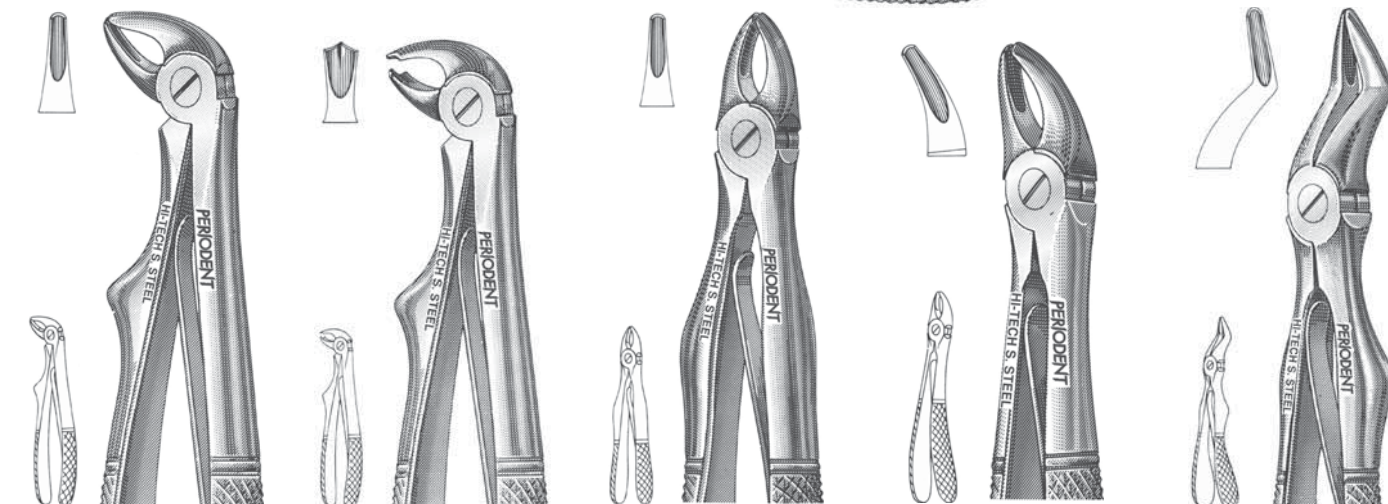

33 041C11 Pinza33 041C12 Pinza33 041C13 Pinza33 041C14 Pinza33 041C15  
estraz. Bambini K-Bestraz. Bambini K-Cestraz. Bambini K-Eestraz. Bambini K-Festraz. Bambini K-H  
Universale Rad. Inf.Universale Molari Inf.Frontali SuperioriUniversale Radici Sup.Universale Sup. e Inf.  
e Ant. Inf. € 34,70 € 34,70 € 34,70 € 34,70 € 34,70

physics  
forceps®

GOLDEN  
Dental Solutions

TOP 100  
PRODUCTS 2015

Physics Forceps® è lo strumento più efficace e più facile da usare per estrazioni semplici e prevedibili, senza sforzi e stress. Agisce come una leva di primo genere.

Dopo il corretto posizionamento dello strumento non viene applicata pressione; i manici vengono ruotati di qualche grado fino a percepire resistenza e tenuto in posizione per 15-30 sec. Durante questo periodo di fermo aumenta il rilascio di acido ialuronico ed i legamenti parodontali collassano.

Il dente viene sollevato di 1-3 mm e quindi estratto con una pinza.

Con l'uso corretto l'osso vestibolare viene completamente conservato, senza danni.



Se sai usare questo

Puoi usare questo



"Le Physics Forceps mi hanno dato l'opportunità di fare estrazioni dell'intera bocca in una frazione del tempo che impiegavo. In realtà, non solo sono più efficienti nell'estrarre chirurgicamente i denti, ma anche nel preservare più osso durante la procedura.

Consiglio vivamente l'adozione delle Physics Forceps nella vostra pratica odontoiatrica generale.

Le consigliamo già a tutti i nostri studenti del Reconstructive Dentistry Institute!"

Dr. Ara Nazarian

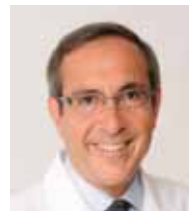

"Le Physics Forceps sono di gran lunga uno dei più grandi progressi che ho visto nell'exodonzia nei miei 28 anni di carriera".

Dr. Louis Malmacher



"Un grande plauso per le Physics Forceps!"

Dr. Mauro Fradeani

MOVIMENTO DEL DENTE



INSERIMENTO



APPOGGIO BUMPER



FORZA DI ROTAZIONE



TOOTH DELIVERY INSTRUMENT

Per l'agevole prelievo del dente dall'alveolo dopo averlo allentato con una Physics Forceps.

33 340EZD Tooth Delivery Instrument € 171,50



DISTAL ELEVATOR Leva distale

Viene usata prima della pinza Physics Forceps per separare la tuberosità e l'osso distale nel caso di secondi o terzi molari superiori allo scopo di prevenire la rimozione della tuberosità nel corso dell'estrazione.

33 340DE Distal Elevator € 125,00



## PHYSICS FORCEPS SERIE STANDARD

Gli strumenti per estrazioni dentali della serie Physics Forceps Standard, possono essere utilizzati per tutti i denti, fatta eccezione per i terzi molari.

In qualche caso, a causa dell'accesso offerto dal paziente e al design dello strumento, gli strumenti della serie Standard potrebbero non accedere ad alcuni secondi molari in "aree impervie".

In questi casi bisogna ricorrere alla serie Molar.



Tutti i Bumper Guards sono monouso e realizzati in Plastisol, materiale senza lattice approvato FDA. Confezionati e maneggiati in ambiente sterile.

<b>BUMPER GUARDS VERDI</b>	33 340B1224	Cf. 24 pz.	<b>25,00</b>
	33 340B1248	Cf. 48 pz.	<b>44,00</b>
	33 340B1296	Cf. 96 pz.	<b>74,00</b>

Codice	PHYSICS FORCEPS SERIE STANDARD	
33 34012S	Pinze Physics Standard Set *	<b>2.099,00</b>
33 3401UR	Pinze Physics Standard SUP Dx	<b>525,00</b>
33 3401UL	Pinze Physics Standard SUP Sin.	<b>525,00</b>
33 3401UA	Pinze Physics Standard SUP Ant.	<b>525,00</b>
33 3402LU	Pinze Physics Standard INF Univ.	<b>525,00</b>

\* Il Set include 1 pinza per tipo, 1 confezione di Bumper Guard da 48 pz. e un DVD di istruzioni.

## PHYSICS FORCEPS SERIE MOLAR

La tecnica brevettata Beak & Bumper® (becco e protezione) rende le difficili estrazioni dei molari più semplici che mai, con soli due strumenti che permettono il posizionamento della "protezione" sul lato vestibolare o linguale del dente, caratteristica peculiare della serie Molar.

La serie Molar è un eccellente complemento alla serie Standard per accedere a secondi molari e terzi molari erotti "impervi" non raggiungibili con le pinze della serie Standard.



\*\* NB - Ponendo la protezione sul lato linguale del dente lo strumento verrebbe usato nella maniera opposta.

Bumper Guards

<b>BUMPER GUARDS GIALLI</b>	33 340B4024	Cf. 24 pz.	<b>25,00</b>
	33 340B4048	Cf. 48 pz.	<b>44,00</b>
	33 340B4096	Cf. 96 pz.	<b>74,00</b>

Codice	PHYSICS FORCEPS SERIE MOLAR	
33 3404S	Pinze Physics Molar Set *	<b>894,00</b>
33 340EZ1	Pinza Physics M EZ1 SUP Sin/INF Dx (Vest.)**	<b>518,00</b>
33 340EZ2	Pinza Physics M EZ2 SUP Dx/INF Sin (Vest.)**	<b>518,00</b>

\* Il Set include 1 pinza per tipo, 1 confezione di Bumper Guard da 48 pz. e un DVD di istruzioni.

## PHYSICS FORCEPS SERIE PEDODONTIC

La serie Standard è clinicamente valida per i denti decidui ma abbiamo realizzato appositamente per i pedodontisti la serie Pedodontic, costituita da strumenti analoghi a quelli della serie Standard ma con dimensioni del 30% inferiori per un migliore inserimento nel cavo orale.

**Disponibili su ordinazione.**



Bumper Guards

<b>BUMPER GUARDS BLU</b>	33 340B5024	Cf. 24 pz.	<b>25,00</b>
	33 340B5048	Cf. 48 pz.	<b>44,00</b>
	33 340B5096	Cf. 96 pz.	<b>74,00</b>

Codice	PHYSICS FORCEPS SERIE PEDODONTIC	
33 3405S	Pinze Physics Pedo. Set *	<b>1.850,00</b>
33 3405UR	Pinza Physics Pedo. SUP Dx	<b>463,00</b>
33 3405UL	Pinza Physics Pedo. SUP Sin.	<b>463,00</b>
33 3405UA	Pinza Physics Pedo. SUP Anteriori	<b>525,00</b>
33 3405LU	Pinza Physics Pedo. INF Univ.	<b>525,00</b>

\* Il Set include 1 pinza per tipo, 1 confezione di Bumper Guard da 48 pz. e un DVD di istruzioni.

## B|BRAUN

Suture dentali di qualità superiore grazie ai materiali selezionati e ai processi di produzione Braun e alla gamma di aghi inox Serie 300 ad alte prestazioni **Easyslide**:

- Anche dopo molti punti di sutura l'ago mantiene l'elevato grado di penetrazione
- Superiore resistenza al piegamento
- Miglior attacco ago-filo.

Anche dopo molti punti di sutura l'ago mantiene l'elevato grado di penetrazione



### TIPOLOGIA DI AGHI



**Dorso tagliente (S) ▼**: sezione triangolare con lato esterno tagliente che consente una facile penetrazione anche su tessuti resistenti. Il profilo si estende in tutta la lunghezza dell'ago e garantisce un'eccellente conservazione del tessuto.



**Dorso tagliente con Punta di precisione (SMP) ▼**: sezione triangolare con punta di precisione. Il corpo dell'ago è leggermente appiattito per assicurare la massima stabilità sul porta-ago. Ago ideale per interventi di estrema delicatezza



**Cilindrico (R) ●**: il corpo cilindrico si affusola in una punta sottile e tagliente. La parte centrale è appiattita per assicurare la migliore stabilità sul porta-ago. Gli aghi cilindrici penetrano il tessuto senza tagliarlo e sono indicati per tessuti molli.



**Cilindrico Punta Tapercut (RC) ⊙**: il corpo cilindrico si affusola in una punta sottile e tagliente. La parte centrale è appiattita per assicurare la migliore stabilità sul porta-ago. Gli aghi cilindrici penetrano il tessuto senza tagliarlo e sono indicati per tessuti molli.

### LEGGENDA SIGLE

Curvatura dell'ago

D = 3/8 di cerchio

H = 1/2 di cerchio

P = Progressiva

Corpo dell'ago

S = Dorso tagliente

R = Cilindrico

Punte speciali

MP = Punta di precisione

C = Punta Tapercut

### SUTURE ASSORBIBILI B BRAUN

	CALIBRO	CURVATURA	Tipo	Lung.	Filo	Pezzi	CODICE	Prezzo
<b>NOVOSYN</b> - PGLA intrecciato a medio assorbimento 21 gg. - Reazioni infiammatorie estremamente ridotte							<b>VIOLA INCOLORE</b>	
C0068206	6/0	D=3/8	S	12mm.	45 cm.	36	35 657C8206	189,00
G0068206	6/0	D=3/8	S	12mm.	45 cm.	12	35 657G8206	72,00
C0068622	6/0	D=3/8	SMP	13mm.	45 cm.	36	35 657C8622	239,00
G0068622	6/0	D=3/8	SMP	13mm.	45 cm.	12	35 657G8622	92,00
C0068207	5/0	D=3/8	S	12mm.	45 cm.	36	35 657C8207	189,00
G0068207	5/0	D=3/8	S	12mm.	45 cm.	12	35 657G8207	72,00
C0068623	5/0	D=3/8	SMP	13mm.	45 cm.	36	35 657C8623	239,00
G0068623	5/0	D=3/8	SMP	13mm.	45 cm.	12	35 657G8623	92,00
C0068513	4/0	D=3/8	S	16mm.	70 cm.	36	35 657C8513	189,00
G0068513	4/0	D=3/8	S	16mm.	70 cm.	12	35 657G8513	72,00
C0068420	4/0	D=3/8	S	19mm.	70 cm.	36	35 657C8420	185,00
C0068013	3/0	H=1/2	R	17mm.	70 cm.	36	35 657C8013	189,00
G0068013	3/0	H=1/2	R	17mm.	70 cm.	12	35 657G8013	72,00
<b>MONOSYN</b> - Medio assorbimento (14 gg) gliconato monofilamento - Maneggevole e con straordinaria tenuta al nodo							<b>VIOLA INCOLORE</b>	
C0022432	6/0	D=3/8	SMP	13mm.	45 cm.	36	35 657C2432	229,00
C0022433	5/0	D=3/8	SMP	13mm.	45 cm.	36	35 657C2433	229,00
C2023303	4/0	D=3/8	S	16mm.	45 cm.	36	35 657C3303	189,00
G2023303	4/0	D=3/8	S	16mm.	45 cm.	12	35 657G3303	74,00
C2022204	4/0	D=3/8	S	19mm.	70 cm.	36	35 657C2204	194,00



# SUTURE NON ASSORBIBILI B|BRAUN

	CALIBRO	CURVATURA	Tipo	Lung.	Filo	Pezzi	CODICE	Prezzo
<b>SILKAM</b> - Sutura in seta naturale intrecciata a calibro costante con rivestimento inerte cera silicone <b>NERO</b>								
C0762075	5/0	D=3/8	S	12mm.	45 cm.	36	35 651C2075	116,00
G0762075	5/0	D=3/8	S	12mm.	45 cm.	12	35 651G2075	48,40
C0764132	4/0	D=3/8	S	16mm.	75 cm.	36	35 651C4132	116,00
C0765201	4/0	D=3/8	S	19mm.	75 cm.	36	35 651C5201	116,00
C0760137	4/0	H=1/2	R	17mm.	75 cm.	36	35 651C0137	116,00
G0760137	4/0	H=1/2	R	17mm.	75 cm.	12	35 651G0137	48,40
C0760765	4/0	H=1/2	RC	17mm.	75 cm.	36	35 651C0765	130,00
C0765210	3/0	D=3/8	S	19mm.	75 cm.	36	35 651C5210	116,00
G0765210	3/0	D=3/8	S	19mm.	75 cm.	12	35 651G5210	48,40
C0760145	3/0	H=1/2	S	17mm.	75 cm.	36	35 651C0145	116,00
G0760145	3/0	H=1/2	R	17mm.	75 cm.	12	35 651G0145	48,40
C0760766	3/0	H=1/2	RC	17mm.	75 cm.	36	35 651C0766	130,00
<b>PREMICRON</b> - Sutura in poliestere intrecciato, rivestita in silicone. Estrema maneggevolezza ed eccezionale compatibilità tissutale <b>VERDE</b>								
C0026242	5/0	D=3/8	S	12mm.	75 cm.	36	35 652C6242	135,50
C0026245	4/0	D=3/8	S	16mm.	75 cm.	36	35 652C6245	135,50
G0026245	4/0	D=3/8	S	16mm.	75 cm.	12	35 652G6245	53,60
C0026937	4/0	H=1/2	RC	17mm.	75 cm.	36	35 652C6937	139,80
C0026232	3/0	D=3/8	S	19mm.	75 cm.	36	35 652C6232	135,50
G0026232	3/0	D=3/8	S	19mm.	75 cm.	12	35 652G6232	53,60
<b>DAFILON</b> - Non assorbibile. Monofilamento in poliammide - alta resistenza ed elevata elasticità <b>BLU</b>								
C0932060	6/0	D=3/8	S	12mm.	45 cm	36	35 653C2060	119,00
G0932060	6/0	D=3/8	S	12mm.	45 cm	12	35 653G2060	52,00
C0932078	5/0	D=3/8	S	12mm.	45 cm	36	35 653C2078	119,00
G0932078	5/0	D=3/8	S	12mm.	45 cm	12	35 653G2078	52,00
C0935123	5/0	D=3/8	S	16mm.	75 cm	36	35 653C5123	119,00
G0935123	5/0	D=3/8	S	16mm.	75 cm	12	35 653G5123	52,00
C0935131	4/0	D=3/8	S	16mm.	75 cm	36	35 653C5131	119,00
C0935204	4/0	D=3/8	S	19mm.	75 cm	36	35 653C5204	119,00
G0935204	4/0	D=3/8	S	19mm.	75 cm	12	35 653G5204	52,00
C0935212	3/0	D=3/8	S	19mm.	75 cm	36	35 653C5212	119,00
G0935212	3/0	D=3/8	S	19mm.	75 cm	12	35 653G5212	52,00
<b>SUPRAMID</b> - Non assorbibile. Pseudo-monofilamento poliammide con rivestimento integrato e grande tenuta al nodo <b>NERO/BIANCO</b>								
C0712078	5/0	D=3/8	S	12mm.	45 cm.	36	35 654C2078	127,00
C0714135	4/0	D=3/8	S	16mm.	75 cm	36	35 654C4135	119,00
C0714208	4/0	D=3/8	S	19mm.	75 cm	36	35 654C4208	119,00
G0714208	4/0	D=3/8	S	19mm.	75 cm	12	35 654G4208	54,20
C0714216	3/0	D=3/8	S	19mm.	75 cm	36	35 654C4216	119,00
G0714216	3/0	D=3/8	S	19mm.	75 cm	12	35 654G4216	54,20
<b>OPTILENE</b> - sutura monofilamento polipropilene e polietilene a memoria minima ed eccezionale compatibilità tissutale <b>BLU</b>								
G3090617	7/0	D=3/8	SMP	13mm.	45 cm.	12	35 655G0617	72,00
C3090499	6/0	H=1/2	R	13mm.	75 cm	36	35 655C0499	235,00
G3090618	6/0	D=3/8	SMP	13mm.	45 cm.	12	35 655G0618	72,00
G3090619	5/0	D=3/8	SMP	13mm.	45 cm.	12	35 655G0619	72,00
G3090220	4/0	D=3/8	S	19mm.	45 cm.	12	35 655G0220	68,00
G3090561	4/0	H=1/2	RC	17mm.	45 cm.	12	35 655G0561	86,00
<b>ELASYN</b> - Monofilamento in PTFE Biologicamente inerte, ad elasticità bilanciata e porosità ridotta <b>BIANCO</b>								
1069800	6/0	H=1/2	S	12mm.	75 cm.	12	35 656G9800	115,00
1069802	5/0	D=3/8	S	12mm.	75 cm.	12	35 656G9802	115,00
1069803	5/0	D=3/8	S	16mm.	75 cm.	12	35 656G9803	115,00
1069804	4/0	D=3/8	S	16mm.	75 cm.	12	35 656G9804	115,00
1069808	4/0	D=3/8	S	19mm.	75 cm.	12	35 656G9808	115,00





## SUTURE ETHICON Atraumatiche

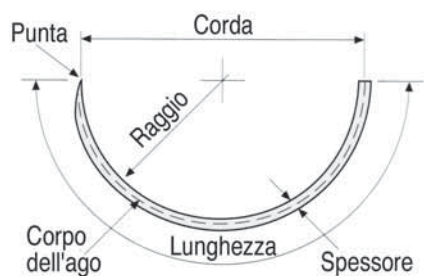

**Sutura:** combinazione di ago e filo

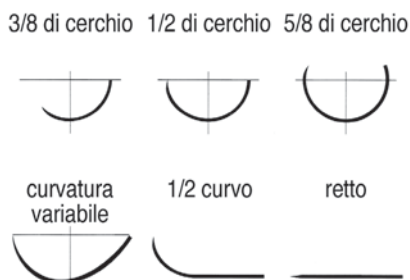

### Aghi e loro simboli

- ⊙ Cilindrico
- ▽ Triangolare a dorso tagliente
- ☉ Tapercut (punta triangolare e corpo cilindrico)

## SUTURE Ethicon SETA - Ideale in Chirurgia Estrattiva

La Seta è la sutura naturale intrecciata non assorbibile, facile da annodare e particolarmente maneggevole. Il processo di decorazione Perma Hand e il trattamento True Permanizing migliorano biocompatibilità e resistenza all'imbibimento dei liquidi (capillarità).

**Tipo** Sutura naturale non assorbibile intrecciata o vergine ritorta.

**Colore** Nero o blu

**Materiale** Fibra proteica naturale ricavata dai bozzoli di larve prodotte da allevamenti di Bombyx Mori.

**Tipo di Rivestimento** Nessuno.

**Caratteristiche** Il processo di decerazione Perma Hand ed il trattamento True Permanizing, rendono la seta, oltre che ma-

neggevole e di facile annodabilità, sufficientemente affidabile in termini di biocompatibilità e non capillarità. Questi trattamenti, uniti al particolare tipo di intreccio, garantiscono anche un'eccellente uniformità di calibro con conseguenti vantaggi per la resistenza tensile e l'atraumaticità nell'attraversamento dei tessuti.

**Resistenza** Tensile in vivo Si riduce quasi completamente in un anno circa.

**Assorbimento** Solitamente non se ne trovano più tracce dopo circa 2 anni.

**Reazione** Tissutale Moderata.

**Metodo di Sterilizzazione** Cobalto (raggi gamma).

**Validità** 5 anni.

⊙	Ago Cilindrico con 75 cm di filo di SETA					
RB-1 ½ cerchio	Ago Plus	Sutura	Calibro/EP	Lung. Ago	Cod. 36 pz.	Prezzo
		K870H	5/0 (1)	17,4 mm	35 25K870H	€ 189,00
		K871H	4/0 (1,5)	17,4 mm	35 25K871H	€ 189,00
		K872H	3/0 (2)	17,4 mm	35 25K872H	€ 180,00
		K873H	2/0 (3)	17,4 mm	35 25K873H	€ 180,00

	Ago Plus	Sutura	Calibro/EP	Lung. Ago	Cod. 36 pz.	Prezzo
SH-1 ½ cerchio		7342H	4/0 (1,5)	21,8 mm	35 257342H	€ 175,00
		7343H	3/0 (2)	21,8 mm	35 257343H	€ 175,00

☉	Ago Cilindrico Punta Tagliente Tapercut con 75 cm di filo di SETA					
V-4 ¾ cerchio	Ago	Sutura	Calibro/EP	Lung. Ago	Cod. 36 pz.	Prezzo
		K942H	4/0 (1,5)	17 mm	35 25K942H	€ 229,00

	Ago	Sutura	Calibro/EP	Lung. Ago	Cod. 36 pz.	Prezzo
V-5 ½ cerchio		K951H	5/0 (1)	17,4 mm	35 25K951H	€ 197,00
		K952H	4/0 (1,5)	17,4 mm	35 25K952H	€ 197,00
		K953H	3/0 (2)	17,4 mm	35 25K953H	€ 197,00
		K954H	2/0 (3)	17,4 mm	35 25K954H	€ 197,00

	Ago	Sutura	Calibro/EP	Lung. Ago	Cod. 12 pz.	Prezzo
V-7 ¾ cerchio		K963G	3/0 (1,5)	25,9 mm	35 25K963G	€ 64,90

☉	Ago Cilindrico Punta Tagliente Tapercut con 45 cm di filo di SETA					
DA-1 variabile ½ + ¾	Ago	Sutura	Calibro/EP	Lung. Ago	Cod. 12 pz.	Prezzo
		18534G	4/0 (1,5)	13,1 mm	35 2518534G	€ 59,00
Ago Visi-Black a curvatura composta per un facile utilizzo dato che attraversa i 2 lembi in 1 solo passaggio						

	Ago	Sutura	Calibro/EP	Lung. Ago	Cod. 12 pz.	Prezzo
DA variabile ½ + ¾		18530G	3/0 (2)	24,6 mm	35 2518530G	€ 59,00
Ago Visi-Black a curvatura composta per un facile utilizzo dato che attraversa i 2 lembi in 1 solo passaggio						



### Aghi Cilindrici

- Per tessuti morbidi e facilmente penetrabili.
- La sezione varia da circolare nella punta a circolare appiattita nella metà del corpo, per migliorare la stabilità sul portaghi. **Cilindrici PLUS** - la nuova geometria della punta fornisce prestazioni migliori: maggiore penetrazione e scorrevolezza nei tessuti.



### Aghi Tapercut

- Punta tagliente, corpo da cilindrico a circolare appiattito nella metà dell'ago.
- Per resistenti, è come disporre di due aghi in uno.



### Aghi Visi-Black®

- Aghi neri ottenuti con un esclusivo trattamento termico che garantisce un elevato rapporto spessore/resistenza.
- La finitura in nero opaco oltre l'ottima visibilità in campo operatorio, elimina ogni fastidioso riflesso della luce.

▽ Punta di precisione Ago Dorso Tagliente con 45 cm di filo di SETA						
P3 3/8 cerchio	Ago	Sutura	Calibro/EP	Lung. Ago	Cod. 36 pz.	Prezzo
		641H	4/0 (1,5)	12,9 mm	35 25641H	€ 295,20
Ago Visi-Black a curvatura composta per un facile utilizzo dato che attraversa i 2 lembi in 1 solo passaggio						
▽ Ago Dorso Tagliente con 45 cm di filo di SETA						
FS-2S 3/8 cerchio	Ago	Sutura	Calibro/EP	Lung. Ago	Cod. 36 pz.	Prezzo
		683H	4/0 (1,5)	18,7 mm	35 25683H	€ 145,00
		P683H	3/0 (2)	18,7 mm	35 25P683H	€ 145,00
X-1 1/2 cerchio	Ago	Sutura	Calibro/EP	Lung. Ago	Cod. 36 pz.	Prezzo
		632H	3/0 (2)	22,9 mm	35 25632H	€ 152,00
		737H	2/0 (3)	22,9 mm	35 25737H	€ 152,00
▽ Ago Dorso Tagliente con 75 cm di filo						
C-3 3/8 cerchio	Ago	Sutura	Calibro/EP	Lung. Ago	Cod. 36 pz.	Prezzo
		F736	4/0 (1,5)	13,1 mm	35 25F736	€ 286,00

## Aghi a Punta di Precisione

- Punta tagliente, levigata 24 volte più del normale.
- Sono aghi superaffilati, particolarmente adatti per la delicata chirurgia plastica e cosmetica.



## Aghi a Dorso Tagliente

- Presentano il terzo vertice tagliente sulla curva esterna.
- Più resistenti del 40% rispetto a quelli convenzionali interni.
- Sezione triangolare, sia nella punta che nel corpo.



## SUTURE Ethicon ETHIBOND EXCEL - Ideale in Chirurgia Estrattiva

Ethibond Excel (Tereftalato Etilenico) è la sutura intrecciata in Poliestere rivestito che **sostituisce la seta in tutte le applicazioni** chirurgiche in cui è consigliato l'utilizzo di un filo non assorbibile. È **biologicamente più inerte della seta**, non è capillare ed è resistente alla trazione.

Il rivestimento in Polibutilato impedisce l'aderenza e il deposito della placca all'intreccio dei fili.

**Tipo** Sutura sintetica non assorbibile, plurifilamento.

**Colore** Verde o non colorato (bianco).

**Materiale** Poliestere. **Tipo di Rivestimento** Polibutilato.

**Caratteristiche** Prodotta con finissimi filamenti di Poliestere intrecciati con uno speciale procedimento che la rende ec-

cezionalmente compatta, morbida, maneggevole e facile da impiantare ed annodare. Esternamente la fibra è rivestita, mediante un procedimento esclusivo, da un sottile strato di Polibutilato, polimero che conferisce al filo caratteristiche di estrema scorrevolezza, di non trombogenicità e non capillarità.

**Resistenza Tensile in vivo** Indefinita.

**Assorbimento** Non assorbibile: rimane incapsulato nei tessuti.

**Reazione Tissutale** Minima.

**Metodo di Sterilizzazione** Cobalto (raggi gamma).

**Validità** 5 anni.

○ Ago Cilindrico con 75 cm di filo di SETA						
RB-1 1/2 cerchio	Ago Plus	Sutura	Calibro/EP	Lung. Ago	Cod. 36 pz.	Prezzo
		E6871H	4/0 (1,5)	17,4 mm	35 25E6871H	€ 279,00
	E6872H	3/0 (2)	17,4 mm	35 25E6872H	€ 279,00	
⊙ Ago Cilindrico Punta Tagliente Tapercut con 75 cm di filo Ethibond Excel verde intrecciato						
V-4 3/8 cerchio	Ago	Sutura	Calibro/EP	Lung. Ago	Cod. 36 pz.	Prezzo
		E6942H	4/0 (1,5)	17 mm	35 25E6942H	€ 318,00
		E6943H	3/0 (2)	17 mm	35 25E6943H	€ 318,00
V-5 1/2 cerchio	Ago	Sutura	Calibro/EP	Lung. Ago	Cod. 36 pz.	Prezzo
		E6951H	5/0 (1)	17,4 mm	35 25E6951H	€ 311,00
		E7384H	4/0 (1,5)	17,4 mm	35 25E7384H	€ 311,00
		E6953H	3/0 (2)	17,4 mm	35 25E6953H	€ 311,00
DA-1 variabile 1/2 + 3/8	Ago	Sutura	Calibro/EP	Lung. Ago	Cod. 12 pz.	Prezzo
		18537G	4/0 (1,5)	13,1 mm	35 2518537G	€ 72,90
Ago Visi-Black a curvatura composta per un facile utilizzo dato che attraversa i 2 lembi in 1 solo passaggio						
DA variabile 1/2 + 3/8	Ago	Sutura	Calibro/EP	Lung. Ago	Cod. 12 pz.	Prezzo
		18536G	3/0 (2)	24,6 mm	35 2518536G	€ 72,90
Ago Visi-Black a curvatura composta per un facile utilizzo dato che attraversa i 2 lembi in 1 solo passaggio						
▽ Ago Dorso Tagliente con 45 cm di filo di filo Ethibond Excel verde intrecciato						
FS-2S 3/8 cerchio	Ago	Sutura	Calibro/EP	Lung. Ago	Cod. 36 pz.	Prezzo
		E6683H	4/0 (1,5)	18,7 mm	35 25E6683H	€ 267,00
		EP6683H	3/0 (2)	18,7 mm	35 25PE6683H	€ 280,00



## SUTURE Ethicon PROLENE - Allungamenti corona clinica

**Tipo Sutura** sintetica non assorbibile monofilamento.

**Colore** Blu o non colorato.

**Materiale** Polipropilene.

**Tipo di Rivestimento** Nessuno.

**Caratteristiche** Lo speciale processo di estrusione garantisce una uniformità di calibro e una levigatezza tale da non danneggiare i tessuti più delicati. L'esclusivo e brevettato processo produttivo conferisce al PROLENE il caratteristico allungamen-

to lineare controllato grazie al quale i nodi si autobloccano appiattendosi.

L'inerzia del PROLENE è paragonabile a quella dell'acciaio.

**Resistenza Tensile in vivo** Indefinita.

**Assorbimento** Non assorbibile: rimane incapsulato nei tessuti.

**Reazione Tissutale** Minima.

**Metodo di Sterilizzazione** Ossido di Etilene.

**Validità** 5 anni.

Ago Cilindrico con 75 cm di filo ProLENE blu monofilamento						
RB-1 ½ cerchio	Ago Plus	Sutura	Calibro/EP	Lung. Ago	Cod. 36 pz.	Prezzo
		E8871H	4/0 (1,5)	17,4 mm	35 25E8871H	€ 319,00



Ago Dorso Tagliente con 45 cm di filo ProLENE blu monofilamento						
FS-2 ¾ cerchio	Ago	Sutura	Calibro/EP	Lung. Ago	Cod. 36 pz.	Prezzo
		8683H	4/0 (1,5)	18,7 mm	35 258683H	€ 234,00

Punta di precisione Ago Dorso Tagliente con 45 cm di filo ProLENE blu monofilamento						
P3 ¾ cerchio	Ago	Sutura	Calibro/EP	Lung. Ago	Cod. 36 pz.	Prezzo
		8698H	1/0 (1)	13 mm	35 258698H	€ 130,00

## SUTURE Ethicon ETHILON - Chirurgia Ossea Resettiva

**Tipo Sutura** sintetica non assorbibile monofilamento.

**Colore** Nero, blu o incolore.

**Materiale** Poliammide 6 o Poliammide 6.6.

**Tipo di Rivestimento** Nessuno.

**Caratteristiche** L'elevata resistenza tensile ed elasticità offrono ottime garanzie anche nei calibri più sottili. La struttura monofilamento conferisce caratteristiche di assoluta atrauma-

icità e non capillarità.

**Resistenza Tensile in vivo** Si riduce del 15 - 20% all'anno.

**Assorbimento** Si degrada del 15 - 20% all'anno.

**Reazione Tissutale** Estremamente bassa.

**Metodo di Sterilizzazione** Cobalto (raggi gamma).

**Validità** 5 anni.

Ago Dorso Tagliente con 45 cm di filo Ethilon nero monofilamento						
FS-2 ¾ cerchio	Ago	Sutura	Calibro/EP	Lung. Ago	Cod. 36 pz.	Prezzo
		662H	41/0 (1,5)	19 mm	35 25662H	€ 235,61



## SUTURE Ethicon VICRYL RAPIDE - Chirurgia Mucogengivale, dei frenuli e pedodontica

**Tipo Sutura** sintetica assorbibile intrecciata e rivestita.

**Colore** Non colorato (bianco).

**Materiale** Copolimero di acido glicolico ed acido lattico (Polyglactin 910) trattato con radiazioni ionizzanti.

**Tipo di Rivestimento** Polyglactin 370 e stearato di calcio, epsilon-caprolattone e acido glicolico.

**Caratteristiche** Il trattamento con radiazioni ionizzanti conferisce alla sutura una perdita di resistenza tensile più rapida ed

un processo di assorbimento più veloce. Ottima scorrevolezza attraverso i tessuti ed un'ideale capacità di annodamento.

**Resistenza Tensile** 81% dopo 3 giorni; 50% dopo 5 gg; 43% dopo 7 giorni; 0% in vivo dopo 10 - 14 giorni.

**Assorbimento** Per via idrolitica, completo in 42 giorni.

**Reazione Tissutale** Blanda.

**Metodo di Sterilizzazione** Cobalto (raggi gamma).

**Validità** 5 anni.

Registrazione numero 14.791 - Marchio CE 0086.

Ago Cilindrico con 75 cm di filo di Vicryl Rapide intrecciato bianco						
RB-1 ½ cerchio	Ago Plus	Sutura	Calibro/EP	Lung. Ago	Cod. 36 pz.	Prezzo
		VR1214H	4/0 (1,5)	17,4 mm	35 25VR1214H	€ 388,00



Ago Cilindrico Punta Tagliente Tapercut con 75 cm di filo di Vicryl Rapide intrecciato bianco						
V-4 ¾ cerchio	Ago	Sutura	Calibro/EP	Lung. Ago	Cod. 36 pz.	Prezzo
		VR1280H	3/0 (2)	17 mm	35 25VR1280H	€ 229,00



## SUTURE Ethicon VICRYL - Chirurgia Implantare, Parodontale e Gengivale

**Tipo** Sutura sintetica assorbibile intrecciata o monofilamento.

**Colore** Viola o non colorato (bianco).

**Materiale** Copolimero di acido glicolico ed acido lattico (Polyglactin 910). Nel processo di polimerizzazione è stato aggiunto il Dodecanolo che consente un aumento della resistenza tensile in vivo del 25%.

**Tipo di Rivestimento** Polyglactin 370 e stearato di calcio.

**Caratteristiche** La presenza dell'acido lattico e del dodecanolo nel processo di sintesi garantiscono la massima resistenza tensile nei primi giorni d'impianto. Il particolare rivestimento conferisce alla sutura un'ottima scorrevolezza attraverso i tessuti ed una ideale capacità di annodamento apprezzabile

soprattutto in campi ristretti e profondi. La struttura degli intrecci garantisce una elevata resistenza tensile ed una estrema maneggevolezza.

**Resistenza Tensile in vivo** 75% dopo 2 settimane, 50% dopo 3 settimane per calibri dal 6/0 e superiori; 37% dopo 3 settimane per calibri dal 7/0 e inferiori.

**Assorbimento** Per via idrolitica, minimo fino al 40° giorno; completo tra il 56° ed il 70° giorno.

**Reazione Tissutale** Blanda.

**Metodo di Sterilizzazione** Ossido di Etilene.

**Validità** 5 anni.

⊙	Ago Cilindrico con 75 cm di filo VICRYL viola intrecciato					
RB-1 ½ cerchio	Ago Plus	Sutura	Calibro/EP	Lung. Ago	Cod. 36 pz.	Prezzo
			V302H	6/0 (0,7)	17,4 mm	35 25V302H
		V303H	5/0 (1)	17,4 mm	35 25V303H	€ 268,00
		V304H	4/0 (1,5)	17,4 mm	35 25V304H	€ 268,00
		V305H	3/0 (2)	17,4 mm	35 25V305H	€ 268,00



▽	Ago Dorso Tagliente con 70 cm di filo di filo VICRYL viola intrecciato					
FS-2S ¾ cerchio	Ago	Sutura	Calibro/EP	Lung. Ago	Cod. 36 pz.	Prezzo
			V396H	5/0 (1)	18,7 mm	35 25V396H
		V397H	4/0 (1,5)	18,7 mm	35 25V397H	€ 388,00



Caratteristiche comuni a Vicryl e Vicryl Plus

⊙	Ago Cilindrico Punta Tagliente Tapercut con 75 cm di filo VICRYL viola intrecciato					
V-5 ½ cerchio	Ago	Sutura	Calibro/EP	Lung. Ago	Cod. 36 pz.	Prezzo
			E6942H	4/0 (1,5)	17,4 mm	35 25V271H
		E6943H	3/0 (2)	17,4 mm	35 25V271H	€ 279,00

## SUTURE Ethicon VICRYL PLUS - Chirurgia Implantare, Parodontale e Gengivale

**Tipo** Sutura sintetica assorbibile intrecciata antibatterica.

**Colore** Viola o non colorato (bianco).

**Materiale** Polyglactin 910 (copolimero di acido glicolico e acido lattico) rivestito di Polyglactin 370 e stearato di calcio. Nel rivestimento è presente l'Irgacare MP, la forma più pura di Triclosan, un agente antibatterico ad ampio spettro. Nel processo di polimerizzazione è stato aggiunto il dodecanolo che consente un aumento della resistenza tensile in vivo del 25%.

**Caratteristiche** VICRYL Plus è la prima sutura antibatterica al mondo. La presenza del Triclosan crea una zona batteriostatica che non permette la colonizzazione della sutura da parte degli Staphilococchi e dei ceppi resistenti alla meticillina. L'acido lattico e la presenza del dodecanolo nel processo di sintesi, garantiscono la massima resistenza tensile nei primi giorni d'impianto. Il particolare rivestimento conferisce alla sutura un'ottima scorre-

volezza attraverso i tessuti ed una ideale capacità di annodamento apprezzabile soprattutto in campi ristretti e profondi. La particolare struttura degli intrecci garantisce una elevata resistenza tensile ed una estrema maneggevolezza. VICRYL Plus è indicato per l'approssimazione e/o la legatura dei tessuti molli compresa la fascia, nei casi in cui sia indicato l'uso di suture in materiale assorbibile.

**Resistenza Tensile** in vivo 75% dopo 2 settimane, 50% dopo 3 settimane.

**Assorbimento** Per via idrolitica, minimo fino al 40° giorno; completo tra il 56° ed il 70° giorno.

**Metodo di Sterilizzazione** Ossido di Etilene.

**Validità** 3 anni.

⊙	Ago Cilindrico con 75 cm di filo VICRYL viola intrecciato					
RB-1 ½ cerchio	Ago Plus	Sutura	Calibro/EP	Lung. Ago	Cod. 36 pz.	Prezzo
			VCP303H	5/0 (1)	17,4 mm	35 25VCP303H
		VCP304H	4/0 (1,5)	17,4 mm	35 25VCP304H	€ 310,00



## PERIOICE PERIODENT Ghiaccio sintetico

Sacchetto per freddo istantaneo in confortevole TNT, indicato in seguito ad interventi chirurgici. Dimensioni: 14x18 cm



35 092825 Perioice

€ 13,90 (cad. 0,56)

24 sacchetti in confortevole TNT

## GIACCHIO SPRAY

Ghiaccio spray (-50°C).

Barattolo da 200 ml.

Profumato all'arancia.

Non tossico e libero da CFC.



35 491200 Ghiaccio spray, 200 ml

€ 10,60



## HI-RES KEELER L'unico sistema al mondo che comprende i vantaggi dei galileiani e dei prismatici

- Leggeri • Massima brillantezza • Maggiore campo visivo
- Perfettamente nitidi anche ai bordi • Astuccio rigido con 2 cappucci protettivi sterilizzabili, 1 levetta di sollevamento sterilizzabile, 1 panno per pulizia.

**Keeler Hi-Res con montatura SportDesign € 1.720**

16 3HM3034 3,0X x 34 cm.    16 3HM3042 3,0X x 42 cm.

**Hi-Res con caschetto € 1.820**

16 3HC3034 3,0X x 34 cm.    16 3HC3042 3,0X x 42 cm.

3.5X Uso in protesi, conservativa, endodonzia e chirurgia.



4.5X Uso in protesi, conservativa, endodonzia e chirurgia.



## Prismatici XL ADVANTAGE Keeler

Indicati per gli ingrandimenti necessari per procedure chirurgiche e odontoiatriche avanzate sono prodotti con vetro multi-strato della massima qualità, allineati al laser e trattati con rivestimento antiriflesso allo scopo di offrire un'immagine brillante e nitida. Leggeri, 67 g, sono estremamente luminosi.

Forniti in un astuccio rigido comprendono: 2 cappucci protettivi sterilizzabili, 1 levetta sollevamento sterilizzabile, 1 panno per la pulizia.

Prismatici	con Montaura	con Caschetto
4,5X / 34 cm	16 32M4534	16 32C4534
4,5X / 42 cm	16 32M4542	16 32C4542
	<b>€ 1.850</b>	<b>€ 1.950</b>



## KEELER K-LED II Luce per 8 ore!

Sistema coassiale, con Intensità regolabile. Area di illuminazione omogenea

- Potente Lampada LED 3 W • Battery pack al litio
- Attacco specifico per Keeler

16 388007 **K-LED II Double** ..... **€ 1.750**  
Lampada LED, cavo, base e carica batterie, 2 battery pack al litio (8h)

16 388016 **K-LED II Singolo** ..... **€ 1.190**  
Lampada LED, cavo, carica batterie portatile, 1 battery pack al litio



16 388007



16 388112

# ERGONOMIA: Seggiolino a sella Bambach



**Bambach** L'originale seggiolino ergonomico a sella di cavallo: **la schiena ringrazia!**

L'originale seggiolino a sella di cavallo con design brevettato, che guida naturalmente alla postura ideale pur lasciando liberi nei movimenti.

Dimostrato scientificamente, copiato ma mai imitato. Consente alla colonna di funzionare sul suo asse ottimale bilanciato, con la curvatura ideale e mantenendo i muscoli alla minima tensione.

Disponibile anche con accessori particolari: alzata a pedale, ruote per differenti pavimenti, speciali braccioli per seduta al microscopio

- Qualità massima di tutti i componenti "GMP" • Made in Europe • Posizione naturale • Regolabile in altezza e inclinazione • Accessori per le più particolari necessità • Base Ø 60 cm. • Pompa a gas di qualità e di altezze diverse senza costi aggiuntivi • Ruote specifiche a richiesta • Selle speciali • Ampia gamma di colori disponibili.

**Basso** 470-590 mm. - alt. operatore > **150-160 cm**

**Medio** 560-730 mm. - alt. operatore > **160-180 cm**

**Alto** 600-860 mm - alt. operatore > **180 cm**

**SEGGIOLINO A SELLA BAMBACH IN VINILE HI TECH**

60 3112, B, M, A Bambach in vinile Hi-Tech.

**940,00**

(gratuitamente a chi ne fa richiesta il pdf del manuale che spiega nei dettagli come preservare la salute della schiena)

**Per ordinare: [ilic@ilicdental.com](mailto:ilic@ilicdental.com) - tel +39 02 36 512 990**

Cliente				
Indirizzo				
Città	CAP	Prov.	Tel.	Cell.
Ind. consegna				
P.IVA	C.Fisc.	e-mail		

CODICE	RIF.	PRODOTTO/DESCRIZIONE	PREZZO cad.	Q.TÀ	OFFERTA

+iva a norma di legge

**Giorni di apertura:** **Mattino** L M M G V S **Pomeriggio** L M M G V S

**Contributo spese spedizione: Ordini superiori a € 140,00 (IVA esc.) nessun contributo spese**

**Ordine fino a € 140,00 (i.e.) + € 14,00 - inferiori a € 75,00 (i.e.) + € 15,50**

**PAGAMENTO:** Ordini inf. a € 140,00 (i.e.):  Bonifico anticipato  Carta di credito o POS  
Ordini sup. a € 140,00 (i.e.):  Bonifico anticipato  Carta di credito o POS  R.B. 30 gg. d.f. + € 5,50

**IBAN Ivan Ilıc' srl: IT50N0569601625000003415X03**

**IBAN Cliente:**

Carta di credito o POS  Visa  Mastercard Numero

Scadenza

**DATA**

**TIMBRO E FIRMA**

Ai sensi della legge 196/03 le rammentiamo l'esistenza dei diritti che la legge stessa riserva ai titolari dei dati personali e, in particolare del diritto di verifica e di richiederne la cancellazione. Con la compilazione della presente cartolina, Lei acconsente alla raccolta dei dati forniti e alla loro comunicazione ai nostri partner commerciali al fine di poter ricevere informazioni e offerte commerciali. In caso di dissenso barri la casella qui a fianco.



Grafica e impaginazione: [laura.alessandro@gmail.com](mailto:laura.alessandro@gmail.com)