

Ricerca e Selezione  
Qualità & Soluzioni  
per voi!



INGRANDIMENTO  
&  
Gestione  
delle immagini

Ingrandimento • Transilluminazione • Diagnosi mucose  
Fotografia • Specchi • Radiografia



**Galileiani Keeler**



**Hi-Res Keeler**



**X-Advantage Keeler**



**K-LED II Keeler double**



**K-LED II Keeler single**



**Visor Loupes**



**LMDX3 Transilluminatore**



**Microlux 2**



**Rite Lite 2 HI-CRI**



**Luglio 2024**

Dal 1949 al servizio della **Comunità Odontoiatrica**

**Mirror Magic**



**Guaine e buste protettive**



**BITE CUSHIONS X-RAY**



**CRYSTAL HD**



**CRYSTAL/UltraBright**



**Lampade**



**Photo Shield PX1**



**MirrorGrip**



**Specchi Perio Crystal**



**Specchi Ultra Bright**



**BIO/SCREEN®**



**Eye Special**



**Gumy SET MASCHERINE GENIVALI**

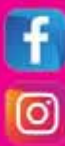

[www.ilicdental.com](http://www.ilicdental.com)

# CONDIZIONI DI VENDITA

**Prezzi.** Sono IVA esclusa e possono, a fronte di situazioni straordinarie, subire variazioni senza preavviso.

**A seguito dell'aggiornamento costante dei cataloghi anche i prezzi possono subire variazioni.**

Validi salvo errori e/o omissioni di stampa. Informeremo costantemente i nostri clienti su novità e aggiornamenti.

I prezzi qui indicati sono validi sino al **30 dicembre 2024** ed annullano e sostituiscono ogni proposta precedente.

**Legenda Prezzi.** Il prezzo indicato è sempre quello unitario.

**Garanzia - Resi - Sostituzioni.** Qualora la qualità non corrisponda agli standard dei fabbricanti, o per errato invio, è necessario:

- avvisare l'ufficio assistenza clienti entro 8 giorni dal ricevimento della merce;
- effettuare il reso nell'imballo originale integro;
- allegare il documento di trasporto in originale e la causale del reso con le motivazioni e/o i problemi riscontrati.

## Come Ordinare

Tel. (+39) 02.36512990  
(+39) 02.55016500  
(+39) 329 181 8750

[ilic@ilicdental.com](mailto:ilic@ilicdental.com)

e-commerce:

[www.ilicdental.com](http://www.ilicdental.com)

Acquisto sul Sito la sicurezza nei pagamenti è garantita. La riservatezza delle informazioni e la loro recuperabilità, sotto il profilo della autenticazione, trasferimento e sicurezza, è garantita dai server protetti della banca e nessuna informazione transita nel sistema internet.

## Condizioni Generali di Vendita.

Pagamento con:

- Carta di Credito o POS



- Ricevuta Bancaria 30 gg d.f. + € 6,50

Indicare IBAN

- Bonifico Bancario anticipato

**Ivan ILIC s.r.l.**

IBAN:

**IT50N0569601625000003415X03**

**Ordini superiori a € 140**

**Nessun contributo spese.**

**Ordini fino a € 140**

- Contributo spese: € 14
- Pagamento anticipato con Carta di credito o POS
- Bonifico Bancario anticipato.

**Ordini inferiori a € 75**

- Contributo spese: € 15,50
- Pagamento anticipato con Carta di credito o POS
- Bonifico Bancario anticipato.

Nelle zone dove operiamo con agenti, saremo lieti di comunicare il Suo nominativo per fissare un appuntamento.

# INDICE

<b>SEDUTA ECONOMICA</b> . . . . .	3
Seggiolino Originale a Sella Bambach . . . . .	3
<b>INGRANDIMENTO</b> . . . . .	4-6, 15
Keeler: Galileiani, Hi-Res, Prismatici . . . . .	3-5
Keeler: Montature e caschetti . . . . .	6
Keeler: Sistemi di illuminazione . . . . .	6
HQ: Illuminazione EOS . . . . .	7
Lampade e Microscopio . . . . .	15
<b>DIAGNOSI</b> . . . . .	7-10
Transilluminazione: LMDX3 PERIODENT . . . . .	7
Transilluminazione: Microlux Addent . . . . .	8
Rilievo del colore: RITE LITE . . . . .	8
Rilievo del colore: GUMY . . . . .	10
Mucose: BIO/SCREEN . . . . .	9
<b>FOTOGRAFIA</b> . . . . .	10-14
SHOFU: EYE SPECIAL V . . . . .	10
Mascherine Gengivali: GUMY . . . . .	10
Specchi: XXL, Ultra Bright, PerioCrystal MirrorGrip, MirrorSafe . . . . .	11-12
Schermi per foto: Photo Shield, Quinta Mano . . . . .	13
Divaricatori: Lip, PerioView . . . . .	14
<b>SPECCHIETTI ENDORALI</b> . . . . .	16-19
Specchietti Periodent Crystal . . . . .	16-17
Specchietti Zirc . . . . .	18-19
Antiappannante Mirror Magic . . . . .	19
<b>RADIOGRAFIA</b> . . . . .	20-23



Video dimostrativo:  
[www.ilicdental.com](http://www.ilicdental.com)

# BIO/SCREEN® Made in USA by Addent

Dispositivo **MultiLed** che migliora notevolmente la visualizzazione delle anomalie della mucosa orale, destinato all'uso in aggiunta all'esame orale tradizionale. È dotato di un oculare e di un filtro di visualizzazione ottico che aumentano il contrasto tra il tessuto sano e quello anomalo. **Bio/Screen** utilizza 5 potenti led viola che mostrano la biofluorescenza del cavo orale, senza dover spegnere la luce nella stanza. È alimentato da una batteria interna ricaricabile a ioni di litio. Il pulsante di accensione/spegnimento si trova sul lato di visualizzazione, così come l'indicatore di carica della batteria sull'impugnatura.

**CARATTERISTICHE:**

- Bio/Screen è dotato di uno speciale filtro ottico per migliorare il contrasto tra tessuto sano e irregolare per migliorarne la visualizzazione. Non richiede un risciacquo speciale.
- Il pulsante di accensione/spegnimento si trova sul lato di accensione.
- È alimentato da una batteria interna ricaricabile agli ioni di litio; l'indicatore di carica di batteria è visibile sull'impugnatura.
- Batteria testata per 500 cicli di ricarica completa, circa 5 anni di utilizzo. Il pacco batteria è protetto mediante un circuito di sicurezza integrato.
- Lo speciale design termico non ha ventole per un funzionamento silenzioso.
- Regolazione dell'emissione luminosa: i LED dell'uscita Bio/Screen mantengono la piena potenza fino all'esaurimento della batteria.
- Spegnimento automatico. Per risparmiare la carica della batteria, una volta attivato e dopo cinque minuti di attivazione continua, i LED di uscita viola si spengono automaticamente e l'unità torna in modalità standby.

Immagini cliniche di displasia lieve e displasia moderata. Per gentile concessione Dr. Ross Kerr

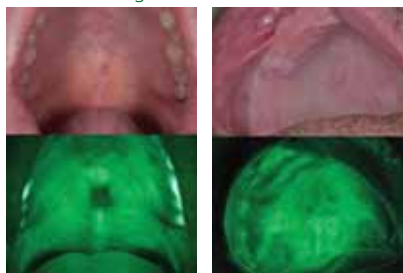

**16 973090 BIO/SCREEN kit € 2.750,00**

Contiene: lampada Bio/Screen, caricabatteria, 25 coprilenti, occhiali.

16 973063	Lenti protettive monouso Bioscreen 50 pz.	€ 92
16 973026	Occhiali protettivi per paziente	€ 51
16 973022	Ricarica batteria	€ 110
16 973005	Adattatore SLR per lenti da 52 a 62 mm.	€ 179
16 973006	Adattatore per cellulare	€ 95

Vedi anche pag. 9

# Patologie muscoloscheletriche correlate alla professione odontoiatrica

PROBLEMI - CAUSE - PREVENZIONE

# BAMBACH SADDLE SEAT



L'acquisizione di una buona competenza di una postura di lavoro corretta è un requisito indispensabile, che deve assolutamente precedere la competenza strumentale, in quanto un corretto posizionamento operatore/paziente è la premessa per ottimizzare la performance odontoiatrica.

È indispensabile fare riferimento ad un protocollo posturale, per assumere e mantenere una postura corretta: niente deve essere casuale, a partire dalla scelta di un seggiolino ergonomico e funzionale, (argomento specifico di questa guida) al posizionamento della luce, dello schienale, della poltrona, della testa del paziente, dell'aspiratore e di un corretto fulcro intra e/o extraorale, dal posizionamento del pedale di comando della strumentazione dinamica, all'acquisizione cosciente della postura corretta. (Ardizzone V., Cortesi F., Guastamacchia C.).

Una postura corretta mantiene la configurazione ottimale delle curvature fisiologiche della schiena; la colonna, così bilanciata, previene i carichi errati sui dischi intervertebrali.

La letteratura informa che l'80% degli odontoiatri soffre di dolori nella zona lombo-sacrale, al collo e alle spalle con relativi mal di testa, 3/4 connessi con RSI (Repetitive Strain Injury), detti anche CTD (Cumulative Trauma Disorders) o LSR (Lesioni da Sforzi Ripetitivi). Assistenti alla poltrona e igieniste potrebbero essere i più a rischio di sviluppare una condizione dolorosa e potenzialmente invalidante nota come la Sindrome da Tunnel Carpale.



## Bambach L'originale seggiolino ergonomico a sella di cavallo: *la schiena ringrazia!*

L'originale seggiolino a sella di cavallo con design brevettato, che guida naturalmente alla postura ideale pur lasciando liberi nei movimenti.

Dimostrato scientificamente, copiato ma mai imitato. Consente alla colonna di funzionare sul suo asse ottimale bilanciato, con la curvatura ideale e mantenendo i muscoli alla minima tensione.

Disponibile anche con accessori particolari:

alzata a pedale, ruote per differenti pavimenti, speciali bracciolini per seduta al microscopio

- Qualità massima di tutti i componenti "GMP" • Made in Europe • Posizione naturale • Regolabile in altezza e inclinazione
- Accessori per le più particolari necessità • Base ø 60 cm. • Pompa a gas di qualità e di altezze diverse senza costi aggiuntivi • Ruote specifiche a richiesta • Selle speciali • Ampia gamma di colori disponibili.



Colori Bambach in vinile Hi Tech

Disponibili anche con rivestimento in vera pelle.

SEGGIOLINO A SELLA BAMBACH IN VINILE HI-TECH € 970,00		
Altezza operatore	Pompa	Codice
< 160 cm	Basso 470-590 mm	60 3112L
< 160-190 cm	Medio 560-730 mm.	60 3112
> 190 cm	Alto 600-860 mm.	60 3112H



Manuale completo che spiega nei dettagli come preservare la salute della schiena. Sono inoltre illustrati accessori e modelli per esigenze particolari.





## INGRANDITORI GALILEIANI E PRISMATICI

Keeler dal 1917 leader nell'oftalmica Hi-Tech, le ottiche progettate dagli specialisti dell'oftalmica. L'investimento prezioso e fondamentale nella vostra carriera professionale sin da Studenti!

- Vetro Schott Hi-Tech • Molatura e lucidatura senza compromessi • Strumenti ottici ad allineamento laser • Campo visivo ampio per il massimo ingrandimento scelto, e notevole profondità di campo • Nitidezza superiore grazie alle ottiche multistrato • Varie distanze di lavoro • Garanzia 3 anni.
- Comfort - Regolazione interpupillare - Modulari, intercambiabili - Snodi regolabili - Sollevabili  
Come scegliere in base all'altezza:

Scelta della distanza di lavoro		
Altezza operatore	lavoro seduti	lavoro in piedi
178-183 cm	42 cm	46 cm
oltre 183 cm	46 cm	50 cm

Scelta della distanza di lavoro		
Altezza operatore	lavoro seduti	lavoro in piedi
150-170 cm	34 cm	34 cm
170-178 cm	34 cm	42 cm



## GALILEIANI KEELER SuperVu

Alta brillantezza, forniscono la visione dell'intera bocca. Forniti nell'astuccio speciale rigido, con 2 cappucci protettivi sterilizzabili, 1 levetta di sollevamento sterilizzabile, 1 panno per pulizia

- Leggeri • Lenti multi strato, smontabili e lavabili • Ampio visione e profondità di campo. Sistemi Galileiani Keeler SuperVU con Montatura Sport Design

Galileiani Keeler SuperVU con montatura Sport Design € 1.350			
2,5 x 34 cm	2,5 x 42 cm	3,0 x 34 cm	3,0 x 42 cm
<b>16 31M2534</b>	<b>16 31M2542</b>	<b>16 31M3034</b>	<b>16 31M3042</b>
Montatura scelta: <span style="color:blue">■</span> <span style="color:darkblue">■</span> <span style="color:black">■</span> <span style="color:pink">■</span> <span style="color:red">■</span>			

Galileiani Keeler SuperVU con Caschetto Comfort € 1.450			
con casc. 2,5x distanza lav. 34 cm.	con casc. 2,5x distanza lav. 42 cm.	con casc. 3,0x distanza lav. 34 cm.	con casc. 3,0x distanza lav. 42 cm.
<b>16 31C2534</b>	<b>16 31C3034</b>	<b>16 31M3034</b>	<b>16 31C3042</b>

## GALILEIANI KEELER SuperVU solo ingranditori

Galileiani SuperVu € 1.020			
<b>16 312534</b>	<b>16 312542</b>	<b>16 313034</b>	<b>16 313042</b>
2,5x dist.lav. 34 cm.	2,5x dist.lav. 42 cm.	3,0x dist.lav. 34 cm.	3,0x dist.lav. 42 cm.

## Cappucci protettivi autoclavabili per Galileiani SUPERVU

- 16 31901** Cappucci protettivi SuperVu..... **52,50**
- 16 31903** Cappucci protettivi ravvicinatori +1D ..... **82,50**

## HI-RES KEELER

L'unico sistema al mondo che comprende i vantaggi dei galileiani e dei prismatici

- Leggeri • Massima brillantezza • Maggiore campo visivo
- Perfettamente nitidi anche ai bordi.
- Astuccio rigido con 2 cappucci protettivi sterilizzabili, 1 levetta di sollevamento sterilizzabile, 1 panno per pulizia



Hi-Res	con Montaura	con Caschetto
3,0X / 34 cm	<b>16 3HM3034</b>	<b>16 3HC3034</b>
3,0X / 42 cm	<b>16 3HM3042</b>	<b>16 3HC3042</b>
	<b>€ 1.720</b>	<b>€ 1.820</b>

## GALILEAINI KEELER HI-RES solo ingranditori



Galileaini Keeler HI-RES € 1.390			
<b>16 31H2534</b>	<b>16 31H2542</b>	<b>16 31H3034</b>	<b>16 31H3042</b>
2,5x dist.lav. 34 cm.	2,5x dist.lav. 42 cm.	3,0x dist.lav. 34 cm.	3,0x dist.lav. 42 cm.

- 16 31905** Cappucci protettivi Hi-Res ..... **30,50**  
**16 31906** Cappucci protettivi ravvicinatori +1D HR. .... **45,50**

**3.5X** Uso in protesi, conservativa, endodonzia e chirurgia.

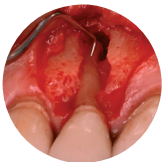

**4.5X** Uso in protesi, conservativa, endodonzia e chirurgia.



## Prismatici XL ADVANTAGE Keeler

Indicati per gli ingrandimenti necessari per procedure chirurgiche e odontoiatriche avanzate sono prodotti con vetro multistrato della massima qualità, allineati al laser e trattati con rivestimento antiriflesso allo scopo di offrire un'immagine brillante e nitida.

Leggeri, **67 g**, sono estremamente luminosi. Forniti in un astuccio rigido comprendono: 2 cappucci protettivi sterilizzabili, 1 levetta sollevamento sterilizzabile, 1 panno per la pulizia.

Prismatici	con Montaura	con Caschetto
4,5X / 34 cm	<b>16 32M4534</b>	<b>16 32C4534</b>
4,5X / 42 cm	<b>16 32M4542</b>	<b>16 32C4542</b>
	<b>€ 1.850</b>	<b>€ 1.950</b>

## Sistemi Prismatici XL Advantage solo ingranditori



Prismatici XLA € 1.515			
<b>16 323534</b>	<b>16 323542</b>	<b>16 324534</b>	<b>16 324542</b>
3,5x dist.lav. 34 cm.	3,5x dist.lav. 42 cm.	4,5x dist.lav. 34 cm.	4,5x dist.lav. 42 cm.

## Cappucci protettivi autoclavabili per Prismatici XL



- 16 32901** Cappucci protettivi XL autoclavabili ..... **45,00**  
**16 32903** Cappucci protettivi ravvicinatori +1D XL ..... **62,50**  
autoclavabili



**CASCHETTO X COMFORT KEELER**

Imbottito, dotato di regolazione verticale e orizzontale. L'angolo di visione è completamente regolabile. Sollevabile quando non utilizzato. Predisposto per il sistema di illuminazione

**16 33100** Caschetto Keeler Xtra Comfort. . . . . **440,00**



**MONTATURE KEELER SPORT DESIGN**

Sono confortevoli e attraenti. Fornite nell'astuccio speciale con la struttura metallica per le lenti correttive, cordino impermeabilizzato, nasello standard, cacciavite per bloccaggio, panno, CD.

Montatura Sport Design € 350		
<b>16 33519</b>	<b>16 33500</b>	<b>16 33527</b>
Blu	Nera	Rossa

**Sistemi di illuminazione Keeler K-LED**



**KEELER K-LED II Luce per 8 ore!**

Sistema coassiale, con Intensità regolabile. Area di illuminazione omogenea

- Potente Lampada LED 3 W
- Battery pack al litio
- Attacco specifico per Keeler

**16 388007 K-LED II Double** . . . . . **1.750**  
Lampada LED, cavo, base e carica batterie, 2 battery pack al litio (8h)

**16 388016 K-LED II Singolo** . . . . . **1.055**  
Lampada LED, cavo, carica batterie portatile, 1 battery pack al litio



**VISOR LOUPES Originali PERIODENT**

**Pratici e leggeri è bello averli sempre a portata di mano!**

Ottimo compromesso di qualità, pratico e leggero, è facile da indossare e togliere, anche con gli occhiali. Disponibili con lenti da 2,5x, 4x, 6 x

**16 1VL25** Ingranditori Lactona Visor Loupes 2,5x . . . **89,00**  
**16 1VL40** Ingranditori Lactona Visor Loupes 4,0x . . . **89,00**



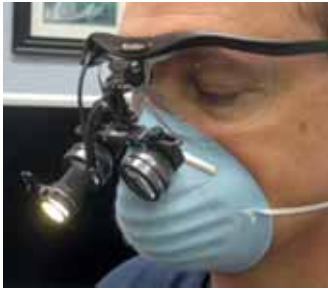

EOS su ingranditori galileiani Keeler



EOS su morbido caschetto con inserti in pelle

## EOS Illuminatore Micro Tech

per ingranditori e caschetti. Made in USA

Disponibile con attacchi per tutte le principali marche di ingranditori. Dimensioni: 8,26 x 6,03 x 2,54

- Leggerissimo 11 g.
- Intensità regolabile fino a 48473 lux
- Filtro per compositi sollevabile
- LED 3W
- Durata 50.000 ore
- Batteria ricaricabile agli ioni di litio
- 7 ore di uso continuo
- Ricarica veloce

EOS Kit 1 specificare l'attacco tra quelli di sotto indicati.

16 581EK1	Eos KIT 1 Lampada con filtro arancione 1 battery pack, 1 carica battery pack con cavetto	€ 1250,00
16 581EK2	Eos KIT 2 Lampada EOS montata nel caschetto e 1 battery pack, 1 ricarica con cavetto	€ 890,00
16 58100	EOS con attacco universale a clip	€ 890,00
16 58101	EOS con attacco per Oroscoptic	€ 890,00
16 58102	EOS con attacco per Surgitel	€ 890,00
16 58103	EOS con attacco per Zeiss	€ 890,00
16 58104	EOS montato con caschetto	€ 890,00
16 58105	EOS con attacco per Keeler	€ 890,00



Universal Clip



16 58100



16 58101



16 58102



16 58103



16 58105



16 58104



16 58110  
EOS Battery pack € 420,00

16 58111  
EOS Caricatore € 165,00

16 58105  
EOS Lampada con attacco richiesto e filtro € 890,00

manopola di posizionamento

gambe

ingranditori



Montatura Flip Up

Tutti i componenti del sistema EOS sono disponibili separatamente EOS ricambi



fratture

canali

carie

## Transilluminatore LMDX3

Indispensabile per una diagnosi e indagine approfondita e professionale per tanti interventi terapeutici o chirurgici. LED ad altissima luminosità fino a 30.000 lux.

Utile per: • Rilevazione di carie, tartaro, fratture e orifici del canale radicolare • Valutare le discromie dello smalto (profondità, opacità)

• Ridurre la necessità di esposizione a raggi X con risparmio di costi e tempo e maggior sicurezza per i pazienti.

16 37331 Transilluminatore LMDX 3 con fibra ottica

**vedi offerta con lampada a pag. 33** **275,00**

16 37342 Specc. 140 mm\*73 mm\*125 mm, 50 pz **139,00**

16 37332 Guida luminosa LMDX3 3mm **125,00**

16 37333 Guaine per LMDX3, 100 pz **18,00**



La transilluminazione palatale e vestibolare degli elementi anteriori è un fondamentale presidio diagnostico di questo settore. A fianco dell'esame obiettivo, rappresenta il gold standard delle infezioni delle pareti prossimali, dove rende immensamente più agevole l'evidenziazione di lesioni cariose fin dagli stadi iniziali.  
*Dott. Giovanni Sammarco*



Vedere attraverso i denti è utilissimo per noi e fantastico per aiutare il paziente a capire quello che gli stiamo proponendo, la uso tutte le visite. La transilluminazione è fondamentale per poter fare diagnosi, è facile e davvero per tutti. Non potrei farne a meno.

*Dott. Giuseppe Chiodera*

# TRANSILLUMINATORE MICROLUX • RITE LITE 2



**Transilluminazione con MICROLUX** by Addent made in USA  
 Eccezionale da avere in ogni Studio

Perché la transilluminazione: • 1 Riduce la necessità degli RX specie nei frontali • Per valutare le displasie dello smalto • 2 Aiuta a vedere nelle corone in zirconia dove eventualmente ridurre lo spessore • 3 Illumina in situazioni altrimenti invisibili, anche con l'uso dello specchietto

**MicroLux 2** Sistema diagnostico con nuova tecnologia di **intensità "dual"**  
 • Disegno ergonomico più sottile • Per visualizzare carie anteriori e posteriori  
 • Molte altre applicazioni diagnostiche • Compatibile con tutti gli accessori MicroLux.

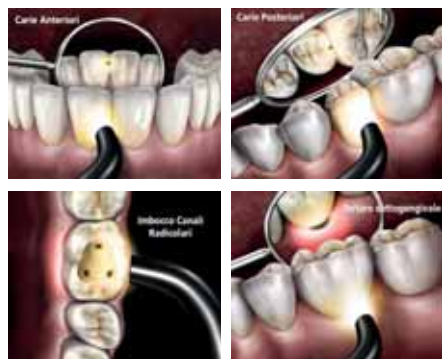

- 16 973382 MicroLux 2 DualKit:** 1 manipolo, 1 guida F.O. 2 mm. .... **495,00**  
3 batterie, 1 clip da tasca
- 16 973383 MicroLux 2 DualKit:** 1 manipolo, 1 guida F.O. 3 mm. .... **495,00**  
3 batterie, 1 clip da tasca



## Accessori per MicroLux

- 16 973313** Guida luminosa Fibra Ottica 2 mm. .... **206,85**
- 16 973311** Guida luminosa Fibra Ottica 3 mm. .... **206,85**
- 16 973456** Specchietto Micro 5 pz. .... **125,58**
- 16 973351** Endo Lite 1,5 mm - Guida con 5 puntali luminosi. .... **214,94**
- 16 973352** Endo 1,5 mm solo puntali, 25 pz. .... **71,24**
- 16 973353** CarieLite interpross. 0,75 mm - Guida con 5 puntali .... **214,94**
- 16 973354** Carie interprossimali 0,75 mm 25 puntali .... **71,24**
- 16 973355** PrioProbe Lite 0,75 mm - Guida con 5 puntali luminosi .. **214,94**
- 16 973356** PrioProbe 0,75 mm 25 puntali. .... **71,24**
- 16 973357** Guaine barriera solo per MicroLux, 250 pz. .... **57,84**



## Rite Lite 2 Diagnosi Estetica Protetica

Strumento portatile per la presa del colore che offre la possibilità di scegliere fra **3 intensità di luce** visibile per simulare diverse condizioni di illuminazione che si riscontrano in ambienti chiusi e all'aperto. La modalità luce diurna è usata per stabilire inizialmente il colore del dente o del restauro, mentre le modalità "luce da interni" e "luce ambientale" sono utilizzate per verificare la gradazione così come appare in altre comuni condizioni di illuminazione.



RiteLite 2 senza filtro polarizzante.



RiteLite 2 con filtro polarizzante applicato.



- **1 Luce diurna 5500°K**  
Giornata luminosa ma nuvolosa 
- **2 Luce interni 3200°K**  
Luce calda e incandescente 
- **3 Luce ambientale 3900°K**  
Condizioni di luce mista 

- 16 973375 Rite Lite 2** 12 LED 3 intensità. Astuccio, .... **507,15**  
2 Batterie, 1 Blocchetto 25 strisce Rosa Shade

- 16 973375PF Rite Lite 2** 12 LED 3 intensità. Astuccio, .... **588,00**  
2 Batterie, 1 **Filtro polarizzante**, 1 Blocc. 25 strisce Rosa Shade

Con il filtro polarizzante magnetico si osservano meglio i dettagli e le caratterizzazioni interne.





Video dimostrativo:  
[www.ilicdental.com](http://www.ilicdental.com)

Dispositivo MultiLed che migliora notevolmente la visualizzazione delle anomalie della mucosa orale, destinato all'uso in aggiunta all'esame orale tradizionale. È dotato di un oculare e di un filtro di visualizzazione ottico che aumentano il contrasto tra il tessuto sano e quello anomalo.

Bio/Screen utilizza 5 potenti led viola che mostrano la biofluorescenza del cavo orale, senza dover spegnere la luce nella stanza. È alimentato da una batteria interna ricaricabile a ioni di litio. Il pulsante di accensione/spegnimento si trova sul lato di visualizzazione, così come l'indicatore di carica della batteria sull'impugnatura.

## CARATTERISTICHE

- Bio/Screen è dotato di uno speciale filtro ottico per migliorare il contrasto tra tessuto sano e irregolare per migliorarne la visualizzazione. Non richiede un risciacquo speciale.
- Il pulsante di accensione/spegnimento si trova sul lato di accensione.
- È alimentato da una batteria interna ricaricabile agli ioni di litio; l'indicatore di carica di batteria è visibile sull'impugnatura.
- Batteria testata per 500 cicli di ricarica completa, circa 5 anni di utilizzo. Il pacco batteria è protetto mediante un circuito di sicurezza integrato.
- Lo speciale design termico non ha ventole per un funzionamento silenzioso.
- Regolazione dell'emissione luminosa: i LED dell'uscita Bio/Screen mantengono la piena potenza fino all'esaurimento della batteria.
- Spegnimento automatico. Per risparmiare la carica della batteria, una volta attivato e dopo cinque minuti di attivazione continua, i LED di uscita viola si spengono automaticamente e l'unità torna in modalità standby.



## IL TUO SISTEMA LAMPADA PER ESAME ORALE BIO/SCREEN COMPRENDE:

1. Unità bio/schermo
2. Ricarica intelligente agli ioni di litio
3. Coprilenti monouso
4. Occhiali per il paziente

"Tre sono le zone considerate predisposte all'insorgenza ed allo sviluppo delle neoplasie della cavità orale: il pavimento orale, la porzione ventro-laterale della lingua ed il complesso costituito da palato molle e regione amigdaloglosso-palatina. Dal punto di vista macroscopico, la neoplasia può presentarsi come una zona ulcerata, come un nodulo, come una massa più o meno dura nell'ambito dei tessuti molli oppure come una escrescenza. Purtroppo c'è la tendenza ad attribuire a qualsiasi lesione presente nel cavo orale la diagnosi di "infiammazione", che sottintende la reversibilità a seguito di terapia eziologica. Inoltre vengono sottovalutate le lesioni asintomatiche."

**Prof. Giovanni Lodi** – Università Milano

## Accessori non inclusi



Immagine cliniche di displasia lieve e displasia moderata.  
Per gentile concessione Dr. Ross Kerr

**16 973090 BIO/SCREEN kit € 2.750,00**

Contiene: lampada Bio/Screen, caricabatteria, 25 coprilenti, occhiali.

16 973063	Lenti protettive monouso Bioscreen 50 pz.	€ 92
16 973026	Occhiali protettivi per paziente	€ 51
16 973022	Ricarica batteria	€ 110
16 973005	Adattatore SLR per lenti da 52 a 62 mm.	€ 179
16 973006	Adattatore per cellulare	€ 95

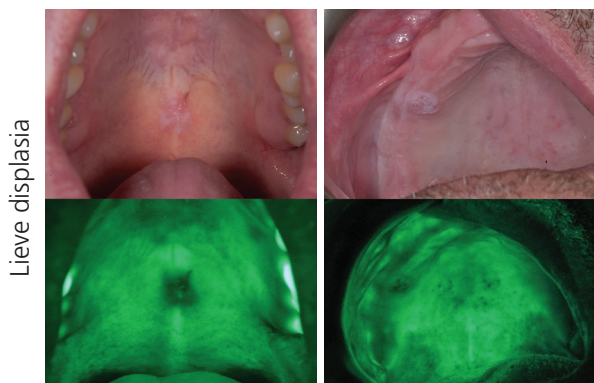
## EyeSpecial La fotocamera per la fotografia dentale

La quinta generazione della fotocamera **EYESPECIAL**, ora ancora più compatta e leggera, è dotata della nuova funzione **WI-FI** che permette di salvare i dati direttamente sul PC. Anche la funzione video è stata ampliata e ora controlla la nitidezza delle registrazioni con **AUTOFOCUS CONTINUO**.

Brochure



- Design compatto e si avvale della più moderna tecnologia digitale
  - Intuitiva, di facile utilizzo
  - Nove modalità di scatto
  - Video con autofocus continuo
- Nuova funzione Wi-Fi per il trasferimento delle immagini
  - Filtro polarizzatore da applicare (optional)

Web video



16 56027 EyeSpecial C-V € **2.900** +iva



### Nuove funzionalità

- Funzione WiFi per il trasferimento automatico delle immagini al computer
- Sensore CMOS più grande (2,3") con velocità di trasferimento maggiorata per una migliore qualità dell'immagine
- Risposta più rapida rispetto al modello precedente
- Autofocus permanente durante le riprese per video sempre nitide
- Controllo automatico del flash: la giusta intensità in base alla luce ambientale
- Modalità "Movie" (Filmato) commutabile tra teleobiettivo e grandangolo
- Design più compatto e ottimizzato per una migliore maneggevolezza
- 50 g più leggera del modello precedente per un utilizzo senza fatica
- Cinghia da collo opzionale

### Caratteristiche esistenti

- Grande display LCD touchscreen
- 12 megapixel, con filtro dei colori primari
- Sistema di autofocus integrato con zoom ottico 10x
- Eccezionale profondità di campo fino alla regione dei molari
- Nessun rischio di scattare foto mosse -Velocità dell'otturatore fino a 1/1.000 sec.
- Riproduzione fedele dei colori dei denti
- Memorizzazione delle immagini con informazioni sul paziente
- Utilizzo con una sola mano (anche con guanti chirurgici)



Nella modalità "Isolate shade" (Esclusione colore), EyeSpecial C-V crea automaticamente 3 varianti di immagine.



La telecamera resiste all'acqua. Pulita e disinfettata con i disinfettanti a base di etanolo disponibili in commercio.

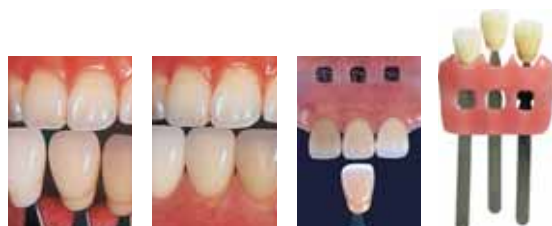

Light

Medium

Dark

### GUMY SET

Mascherine gengivali per il rilievo del colore

I denti della scala colori, posizionati nel Gummy consentono l'armonizzazione ottimale col colore gengivale

**92 549040** Gummy Set 3 pz. (chiaro, medio, scuro) . . . **27,00**

# SPECCHI PER FOTOGRAFIA *PERIODENT* ULTRA BRIGHT

Specchi per la fotografia intraorale rivestiti di prima superficie



## ULTRA BRIGHT FS

È lo specchio più luminoso e più nitido al mondo.

Rodiato FS



Ultra FS



Unico, è costituito da multistrati riflettenti con la risultante di immagini cristalline e luminose superiori, mai disponibili prima.

Le immagini sono di nitidezza e contrasto perfetti, senza alcuna distorsione fino al minimo dettaglio.

Grazie alla combinazione di luminosità e brillantezza del riflesso nei colori naturali, si ottengono immagini intraorali di grande potere esplicativo.



Solo lo specchio migliore può fornire opzioni per nuove prospettive.

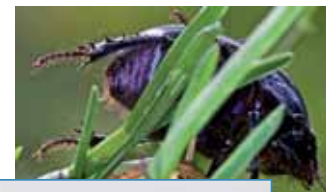

Canon 7D e Metzblitz: diaframma 25 - tempo 125 - ISO 100

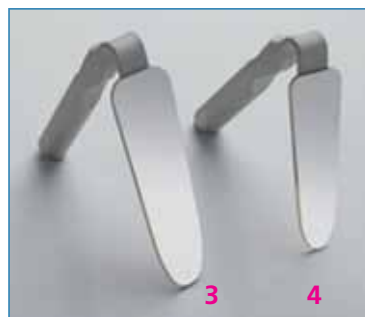

	mm	Rhodium FS doppi senza manico € 146,00	Rhodium FS manico angolato € 185,00	UL.BR. FS manico angolato € 225,00	Rhodium FS manico V € 185,00	ULT.BR. FS manico V € 225,00	Rhodium FS manico dritto € 205,00	ULT.BR. FS manico dritto € 245,00
1	58x76	16 701301	16 701531	16 70671			16 701551	16 70661
	66x95	16 701305	16 701535	16 70675			16 701555	16 70665
2	74x106	16 701302	16 701532	16 70672			16 701552	16 70662
3	42x128	16 701303	16 701533	16 70673	16 701543	16 70643		
4	36x120		16 70153K	16 7067K	16 701543K	16 7063K		
	55/40x157	16 701304						
	53/31x142	16 701306						
	86/77x133	16 701307						
	71/62x133	16 701308						
	47x153	16 701309						

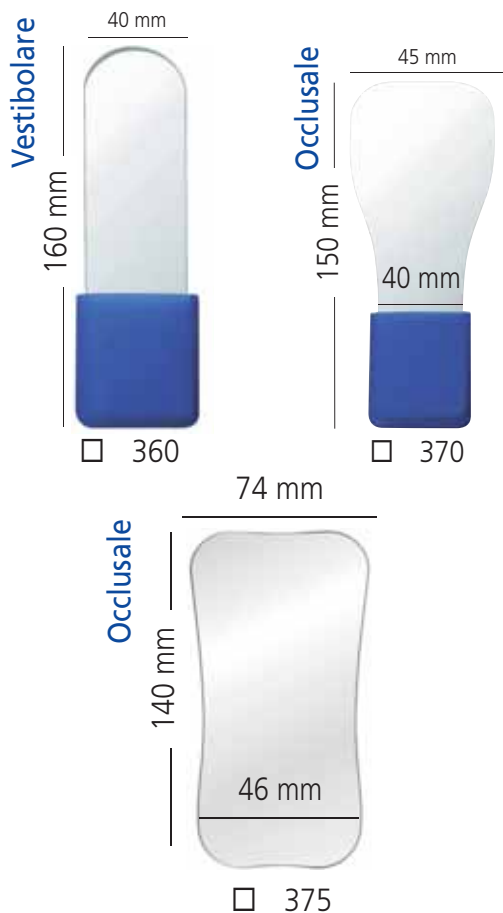

Gli specchi **PerioCrystal** sono dotati di un rivestimento tecnologicamente innovativo costituito da **75 diversi strati**.

**PERIOCRYSTAL PERIODENT**  
**La rivoluzione della superficie degli specchi**

La superficie frontale riflettente è frutto di una innovativa tecnologia che produce una immagine speculare estremamente nitida e priva di deformazioni geometriche.

- Immagini ultra luminose • Riflessione >95% • Massima fedeltà cromatica
- Elevata resistenza ai graffi • Resistenza alla corrosione • Resistente al calore fino a 200°C

Decontaminazione: ad ultrasuoni, disinfezione a caldo, sterilizzazione in autoclave.



**Curva verde:** Funzione dell'efficienza luminosa  $V(\lambda)$  Spettro luminoso visibile all'occhio umano. I dati relativi all'area interna alla curva verde sono rappresentati in dettaglio nell'immagine sotto.

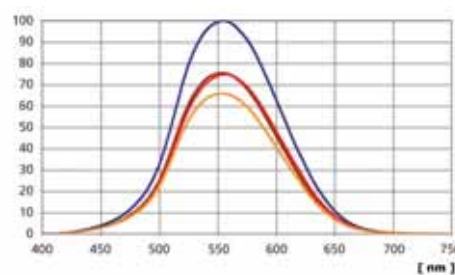

**Blu:** Specchi PERIODENT PerioCrystal  
**Marrone:** Specchi con rivestimento al titanio  
**Rosso:** Specchi con rivestimento al rodio  
**Giallo:** Specchi con rivestimento al cromo

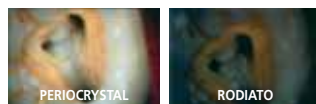

Specchi **Rodiati Standard** con 2 soli strati di rivestimento.

<b>16 00360</b>	Specchio PerioCrystal Vestibolare.....	<b>143,00</b>
<b>16 00370</b>	Specchio PerioCrystal Occlusale.....	<b>154,00</b>
<b>16 00375</b>	Specchio PerioCrystal Occlusale X.....	<b>160,00</b>

**MIRRORGRIP Per mantenere saldamente lo specchio in posizione**

Realizzati in acciaio inox flessibile rivestito in silicone

- Indistruttibile • Piegabile fino alla posizione necessaria
- Consente di usare entrambi i lati dello specchio
- Si evitano macchie e impronte sugli specchi.

Decontaminazione: lavabile e sterilizzabile con ogni metodo.

<b>16 003231</b>	Manico flessibile per specchi inox e silicone, Blu.....	<b>46,00</b>
<b>16 003232</b>	Manico flessibile per specchi inox e silicone, VERDE.....	<b>46,00</b>



**55 013022** MirrosSafe Linguale n. 2



**55 013021** MirrosSafe Palatale n. 1



**55 013011** Cassetta Kit

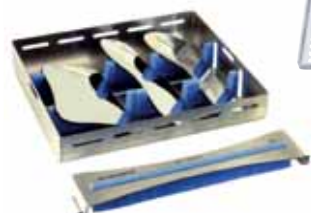

**MIRRORSAFE In acciaio Inox e silicone**

Proteggono gli specchi in ogni procedura di decontaminazione. Le strisce in silicone consentono un migliore flusso dei liquidi.

- Colori delle strisce: Rosso, verde, giallo
- Sterilizzabili a 134°C.

Materiale e disegno a reticolo sono stati progettati per l'utilizzo con qualsiasi detergente e disinfettante.

<b>55 013021</b>	Cassetta MS Palatale n. 1 cm. 12,3 x 8,5 x 1,3.....	<b>46,00</b>
<b>55 013022</b>	Cassetta MS Linguale n. 2 cm. 16,4 x 7 x 1,3.....	<b>46,00</b>
<b>55 013011</b>	Cassetta FOTO KIT cm. 19,8 x 16,5 x 3,7.....	<b>89,50</b>

**SPECCHI XXL PERIODENT**

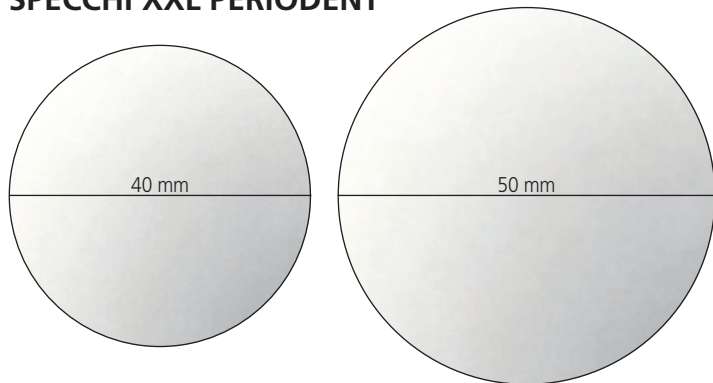

Riflettente di prima superficie, per foto e motivazione

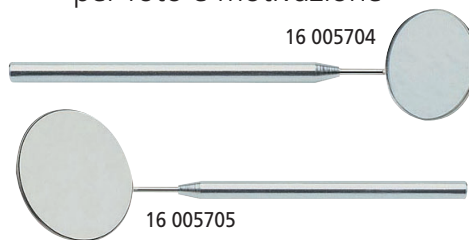

- 16 005704** Specchi con manico ø 40 mm ..... **36,50**
- 16 005705** Specchi con manico ø 50 mm ..... **48,50**

16 00528A



**SCHERMI PHOTO SHIELD PX1 PERIODENT**

Schermi antiriflesso di contrasto che migliorano l'identificazione del colore e della forma dei denti. Anche le carie al colletto saranno meglio evidenziate in fase di diagnosi

Fotografia con schermo PerioShield Anteriore      Fotografia con schermo PerioShield Posteriore      Utilizzo di PhotoShield      Forma concava di PhotoShield



- 16 00528A** Photo Shield Anteriore mm 180 x 35 ..... **26,00**
- 16 00528P** Photo Shield Posteriore mm 180 x 60. .... **26,00**

16 003212  
Set Superiori



**SCHERMI PHOTO SHIELD AL Rigidi**

- Per fotografia tradizionale edigitale
- Alluminio anodizzato
- Il modello superiore è perfetto per i profili perché consente di nascondere labbro, naso e baffi.

- 16 003212** Photo Shield Set Superiori: ..... **59,50**  
Ampio 8,50 cm. Stretto 7,25 cm.
- 16 003222** Photo Shield Set Palatali: ..... **55,00**  
Ampio 6,75 cm. Stretto 5,75 cm.

16 003206



**SCHERMI PHOTOSHIELD PALATALI Piegabili in silicone**

- Piegabili per essere adattati
- Molto confortevoli
- Decontaminabili con qualunque procedura
- Per foto tradizionale e digitale.

- 16 003206** P.Shield silicone Sup. Small 7,5 cm ..... **39,50**
- 16 003207** P.Shield silicone Sup. Large 8,5 cm ..... **39,50**

16 003207

**SCHERMI PIEGABILI**



Silicone Contrastor - Upper Large	16 003206	€ 39,50
Silicone Contrastor - Upper Small	16 003207	€ 39,50
Double Ended Silicone Contrastors - Palatal Double L & S	16 003213	€ 55,20
Double Ended Silicone Contrastors - Upper Double L & S	16 003214	€ 55,20

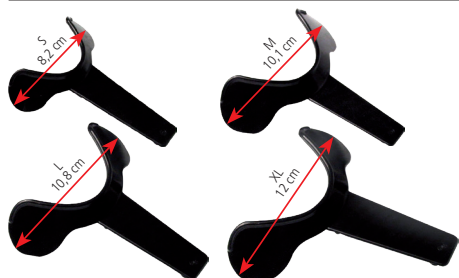

**RETRATTORI QUINTA MANO**

**PERIODENT**

Provisti di due pale che spostano molto le guance per consentire l'accesso ideale per le procedure odontoiatriche.

- Utilizzo:**
- Inserimento dei porta impronta
  - Accesso fotografia intraorale
  - Applicazione di sigillanti, vernici e ausili chirurgici
  - Retrazione da un'incisura pterigo mascellare all'altra e delle labbra
  - Retrazione da un trigono retromolare all'altro
  - Allontanamento dei baffi da materiale da impronta e foto
  - Riduzione flusso salivare mediante pressione sui dotti di Stenson.



Retrattore Quinta Mano 25 pz. € 38,00			
SMALL larg. 8,2 cm	MEDIUM larg. 10,1 cm	LARGE larg. 10,8 cm	X LARGE larg. 12 cm
<b>33 973711</b>	<b>33 973712</b>	<b>33 973713</b>	<b>33 973714</b>

- 33 973710** Kit Assortito 25pz. (5 S, 15 M, 5 L) ..... **38,00**



## DIVARICATORI LABIALI LIP-EZ *PERIODENT*

- Espande la bocca in verticale piuttosto che orizzontalmente
- Ideale per operare nelle aree gengivali degli anteriori, procedure ortodontiche, sbiancamento, ecc.
- Disponibili autoclavabili o monopaziente

Monopaziente: bianco  
Autoclavabili: semi-trasparenti

Monopaziente cf. 10 pz € 27,90	Autoclavabile cf. 2 pz € 15,60
33 P7730A Adulti	33 P7750A Adulti
33 P7730C Bambini	33 P7750C Bambini



## PERIOVIEW COLOR PLUS

Divaricatore Interamente autoclavabile

Visione totale della bocca, senza impedimenti.  
Ottimo in ortodonzia e per le radiografie panoramiche.  
Estremamente flessibile.  
Meglio la sterilizzazione a freddo.

PerioView Color Plus - 1 pz. € 32,90				
Bianco	ROSSO	BLU	GIALLO	TRASPARENTE
33 075711	33 075712	33 075713	33 075714	33 075715



## PERIOVIEW SPAND

Divaricatore Interamente autoclavabile 121°C

- 33 07272A PerioView plastica trasparente ..... 11,50  
Adulti 2 pz.
- 33 07272B PerioView plastica trasparente ..... 11,50  
Bambini 2 pz.



**WIDE+ NATURAL**  
Retrattore labiale

33 5771 Wide+ con 24 elastici,  
6 pz. .... 23,50



**WIDE+ NEW NATURAL**  
Retrattore labiale

33 5775 Wide+ New 6 pz.  
(3 large+3 med) ..... 141,00



## CHEEK RETRACTOR

Retrattore guance e labbra monouso  
**Efficace ed Economico!**

- Monopaziente • Accesso senza ostacoli • Retrae le guance e abbassa la lingua.

33 377215 Cheek Retractor ..... 22,90  
retrattore e abbassalingua mono-paziente, 10 pz.

*PERIODENT*



## DIVARICATORI LABIALI EZ-HOLD

- Ideali per fotografia
- Sterilizzabili chimicamente

33 07271A Retrattori Singoli Adulti 2 pz. .... 15,50  
33 07271B Retrattori Singoli Bimbi 2 pz. .... 15,50



Autoclavabili

## PERIOVIEW DS

- Materiale superiore durevole
- Manico lungo • Uso agevole
- Flessibilità superiore

33 07771A DSA Aulti mm. 160 x 55 x 24, 2 pz. .... 27,00  
33 07771B DSB Bimbi mm. 14 x 45 x 20, 2 pz. .... 27,00

## Lampada ingrandente

Da tavolo o da muro

### LC56LED



Lampada ad ingrandimenti che grazie all'ampia lente centrale di 18 cm da 3 diottrie permette di lavorare ad una distanza focale di 20 cm, assumendo così una posizione del lavoro estremamente ergonomica. I 56 leds disposti a corona sviluppano una luce molto chiara che illumina perfettamente il centro focale. La lampada è sostenuta da un braccio a molla che la bilancia e mantiene in posizione stabile. Fornita completa di coperchio protezione lente e morsetto da tavolo L003.

Codice	Voltaggio	Pot. W	N. Led	Luce fredda	Dim. Lente
<b>16 042156L</b> € 155	110-230 V/50Hz	9	56	6500°K-530lm	155x185mm

Diottrie	Dim. Lampada	Lungh. braccio	In dotazione	Peso	Imballo cm
3	30x20cm	85mm	L003	4 Kg	25x57x14

## Lampada da tavolo

Da tavolo o da muro

### L42LED



Lampada da banco con 84 LED a luce fredda regolabile. L'alimentatore a 24 Volt, esente da riscaldamento, garantisce bassi consumi ed un lungo utilizzo.

La lampada è sostenuta da un braccio a molla che la mantiene in posizione stabile.

È fornita completa di morsetto da tavolo L003 che, togliendo la parte inferiore del morsetto, può essere avvitato al tavolo tramite i 4 fori.

Codice	Voltaggio	Pot. W	Uscita	N. Led	Luce fredda
<b>16 042242L</b> € 160	110-230 V/50Hz	20	24V	84	6500°K-13000lm

Lungh. Lampada	Lungh. braccio	In dotazione	Peso	Imballo cm
580mm	850mm	L003	3 Kg	75x26x13

## Accessori per lampade LED: LC56LED, L42LED



Morsetto L2	Morsetto L3	Supporto fisso da tavolo LTB	Supporto fisso da muro LWB	Base da tavolo LB1
<b>16 042L2</b> € 16	<b>16 042L3</b> € 18	<b>16 042LTB</b> € 29	<b>16 042LWB</b> € 18	<b>16 042LB1</b> € 60

### OB1



**OB1** - Strumento ottico da banco, semplice ed economico.

È fornito con lenti da 10 X, che possono essere sostituite con altre da 5X, 15X, e 20X (optional).

L'ottica è fissa. Lo spazio di lavoro è ampiamente illuminato permettendo così all'operatore di lavorare anche con gli strumenti. La lampada lavora in bassa tensione.

Codice	Voltaggio	Lente	Lenti optional	N. Led	Peso Kg
<b>17 2MOB1</b> € 750	230-50/60Hz	10X	5X - 10X - 15X - 20X	84	8

Codice	Descrizione	Prezzo
<b>17 2MOB15X</b>	Lente 5X	€ 145
<b>17 2MOB110X</b>	Lente 10X	€ 145
<b>17 2MOB115X</b>	Lente 15X	€ 145
<b>17 2MOB120X</b>	Lente 20X	€ 145
<b>17 2MOB10/64</b>	Lampada circ. 64 LED con adattatore	€ 125

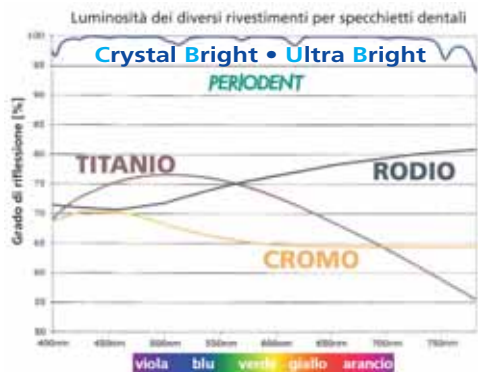

## SPECCHIETTI PERIODENT CRYSTAL/ULTRABRIGHT e TOP RHODIUM

Nuovi ossidi speciali metallici, ancora più brillanti. Ideali per le procedure in cui la visione dei particolari è fondamentale, eccezionali con il microscopio.

- Immagine estremamente nitida e brillante; **40%** in più rispetto ai migliori specchietti rodio e priva di aberrazioni dimensionali
- Riducono l'affaticamento degli occhi
- Altissima fedeltà cromatica (colori naturali e brillanti)
- Riflessione superiore al 95%
- Evitano lo shock galvanico
- Autoclavabili. Resistenti ai graffi.

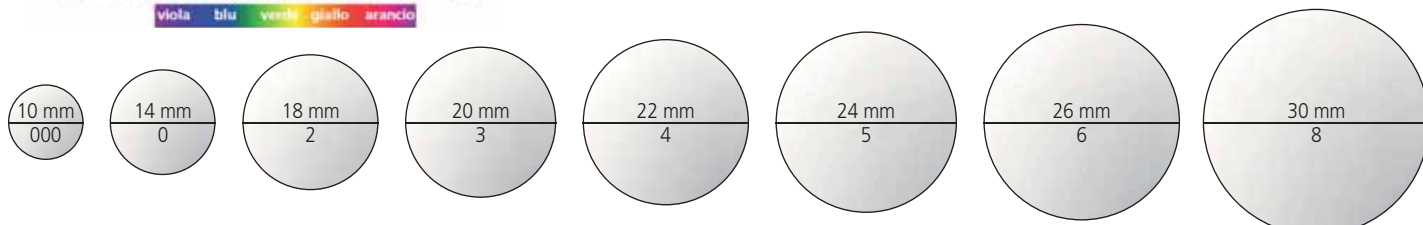

Grazie all'innovativo rivestimento è per la prima volta possibile arrivare vicino al 100% di riflessione. Persino i migliori specchi al rodio arrivano, in media, solo al 75% (vd. grafico).

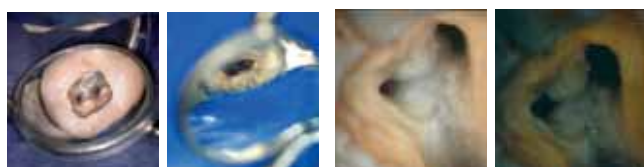

Grazie Dr. Lele Ambu

Specchietto HTCB

Senza HTCB

vedi "Microspecchietti" pag. 13

Tutti gli specchietti **PERIODENT** sono piatti per una visione reale e di prima superficie, per cui lo strato riflettente è quello superiore. Tale strato è composto da ossidi minerali vari, dai più semplici, ai più innovativi (HTCB • HTUB • HTRT), con caratteristiche di riflessione superiori.



PERIODENT Hi-Tech	Crystal Ultra Bright		Front Surface gambo SIMPLE STEM - EU					
	000 10 mm	0 14 mm	2 18 mm	3 20 mm	4 22 mm	5 24 mm	6 26 mm	
	33 0975230	33 097520		33 79523	33 79524	33 79525	33 097526	
	6 pz. <b>99,00</b>	6 pz. <b>47,00</b>		12 pz. <b>55,00</b>			6 pz. <b>79,00</b>	

2022

Quality Choice

★★★★★

US

PERIODENT Hi-Tech	Crystal Ultra Bright		Front Surface gambo CONE SOCKET -					
		0 14 mm	2 18 mm	3 20 mm	4 22 mm	5 24 mm	6 26 mm	
		33 097510		33 79513	33 79514	33 79515	33 097516	
		6 pz. <b>59,50</b>		12 pz. <b>55,00</b>			6 pz. <b>99,00</b>	

PERIODENT Hi-Tech	Rhodium Top		Front Surface gambo SIMPLE STEM - EU (M* = Mini Rhodium)									
	M 6 mm	M 8 mm	M 10 mm	M 12 mm	M 14 mm	2 18 mm	3 20 mm	4 22 mm	5 24 mm	6 26 mm	7 28 mm	8 30 mm
	33 79M206	33 79M208	33 79M210	33 79M212	33 79M214	33 79722	33 79723	33 79724	33 79725	33 79726	33 79727	33 79728
	Mini Rhodium Gambo EU - 1 pz. <b>14,90</b>					12 pz. <b>61</b>	12 pz. <b>38,00</b>			12 pz. <b>57</b>	12 pz. <b>61</b>	12 pz. <b>72</b>

PERIODENT Hi-Tech	Rhodium Top		Front Surface gambo CONE SOCKET - US									
						2 18 mm	3 20 mm	4 22 mm	5 24 mm	6 26 mm	7 28 mm	8 30 mm
						33 79712	33 79713	33 79714	33 79715	33 79716	33 79717	33 79718
						12 pz. <b>58,50</b>	12 pz. <b>39,90</b>			12 pz. <b>59,80</b>	12 pz. <b>65</b>	12 pz. <b>75</b>

PERIODENT Hi-Tech	Rhodium HTR	
High-Tech Rhodium specchietti doppi rodiati		
HTR High Tech Rhodium Doppi Rodiati conf. 6 pz.	Gambo Cone Socket	
	Gambo Simple Stem	
	n. 4 22 mm 33 7931D4	n. 5 24 mm 33 7931D5
	n. 4 22 mm 33 7932D4	n. 5 24 mm 33 7932D5
	<b>€ 65,70</b>	





NEW  
ERGO LITE

## MANICI PER SPECCHIETTI *PERIODENT* in acciaio Inox Hi-Tech

ATTACCO **S.STEM EU**, gambo cilindrico. ATTACCO **C.SOCKET**, gambo cilindrico e più lungo.



33 097101 Cone Socket N. 101

33 097101 Manico inox cavo EGL C.Socket N. 101 Ø8 mm **14,50**



33 091812 Cone Socket N. 24

33 091812 Manico conico C.Socket N. 24 Ø10-4 mm **14,50**



33 091811 Cone Socket N. 11

33 091811 Manico ottag. C.Socket N. 11 **SC/MM** Ø6 mm **7,90**



33 097102 Simple Stem N. 102

33 097102 Manico inox cavo EGL S.Stem N. 102 Ø8 mm **14,50**



33 091821 Simple Stem N. 2

33 091821 Manico Xlight S.Stem N. 2 Inox 18/8 Ø8 mm **5,90**



33 79851 Simple Stem

33 79851 Manico autoclavabile S.Stem HTBE1 **23,60**

33 79852 Manico autoclavabile C.Socket HTBE2 **23,60**

### attacco Collett

35 B4560 (1360 ø6,70 mm - 13 cm)



35 B4560 Manico Beaver Collet **89,50**

35 B4550 (1350 ø4,50 mm - 13 cm)

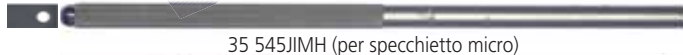

35 B4550 Manico Beaver Collet **89,50**

35 545JIMH (per specchietto micro)



35 545JIMH Manico B&L Collet **110,00**

35 041541 (n. 41 - ø6,70 mm - 13 cm)



35 041541 Manico *PERIODENT* Collet **42,50**

## Manici per bisturi e micro specchietti

Ultra Black è la linea di specchietti più luminosi e nitidi al mondo. Il nuovo design unico degli strati superficiali dello specchio fornisce immagini luminose superiori e chiarezza cristallina precedentemente non ottenibili.



### SPECCHIETTI MICRO BLACK SURFACE ULTRABRIGHT attacco Simple Stem EU

3 mm	33 7952U3	€ 119,00
5 mm	33 7952U5	€ 119,00
3x6 mm	33 7952U3X6	€ 129,00
3x6 mm goccia	33 7952U3X6G	€ 129,00



UltraBlack - Rodiato



### SPECCHIETTI MICRO BLACK FLEX ULTRABRIGHT attacco Simple Stem EU

3 mm	33 7952F3	€ 125,00
5 mm	33 7952F5	€ 125,00
3x6 mm	33 7952F3X6	€ 135,00
3x6 mm goccia	33 7952F3X6G	€ 135,00



UltraFlex piegabili

**33 79851** Manico Ergo-black autoclavabile HTBE1 € 23,60  
**33 79852** Manico autoclavabile Cone Socket HTBE2 € 23,60

# SPECCHIETTI FRONT SURFACE CRYSTAL MONTATI



Sperimenta l'alta definizione della luce

Resina = superficie a filo  
Sigillo perfetto  
non possono formarsi detriti

## Crystal HD Specchietti Innovativi Hi-Tech "Front Surface"

- **40% più luminosi** degli specchietti roditi.
- Maggiore resistenza ai graffi.
- Meno fatica per gli occhi.
- Specchio allineato alla cornice per evitare la corrosione.
- Elimina gli shock galvanici.
- Sterilizzabile in autoclave fino a 136°C
- Corpo in plastica hi-tech antimicrobica.
- Colorati per un ambiente gioioso e per la codifica cromatica
- Confezioni assortite 12 specchietti (2 colori x tipo: N, O, P, Q, R, S)

### Tecnologia all'avanguardia

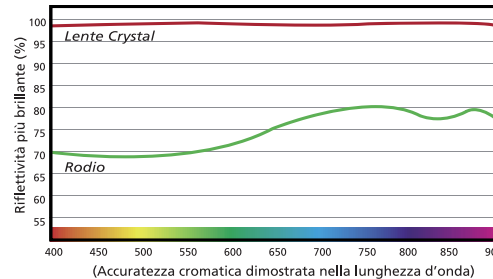

Più brillante "È" meglio

Rhodium = riflette i colori con una precisione del 75%.  
Crystal HD® = riflette i colori con una precisione del 99%.

“ In qualità di utilizzatore del microscopio comprendo bene l'importanza di una visione nitida. Gli specchietti ZIRC hanno migliorato notevolmente la brillantezza dell'immagine, consentendo ai miei occhi una - qualità di visione superiore. È vero - con la luminosità, tutto è differente. ”

Dr. Dimitris Tsanaktsidis,  
Microscopic & Aesthetic Dentistry



## Perché utilizzare gli specchietti in resina Zirc

- Autoclavabili
- Protezione antimicrobica
- Superficie a filo, lo specchio è sigillato al bordo
- Nessun shock galvanico al paziente
- Anti ruggine



Specchietti Crystal HD **SOFT GRIP** con manico colorato - Cf. 12 pz.

Assortimento **VIBRANT 2** per ciascun colore: N, O, P, Q, R, S.

**33 390363-ANE** N. 4, colori 2 per: N, O, P, Q, R, S - 12 pz. .... **125,00**

**33 390364-ANE** N. 5, colori 2 per: N, O, P, Q, R, S - 12 pz. .... **125,00**

Assortimento **JEWEL 2** per ciascun colore: E, J, T, I, M, U.

**33 390363-AJW** N. 4, colori 2 per: E, J, T, I, M, U - 12 pz. .... **125,00**

**33 390364-AJW** N. 5, colori 2 per: E, J, T, I, M, U - 12 pz. .... **125,00**



Specchietti Crystal HD **THIN GRIP** con manico colorato - Cf. 12 pz.

Assortimento **VIBRANT 2** per ciascun colore: N, O, P, Q, R, S.

**33 390353-ANE** N. 4, colori 2 per: N, O, P, Q, R, S - 12 pz. .... **125,00**

**33 390354-ANE** N. 5, colori 2 per: N, O, P, Q, R, S - 12 pz. .... **125,00**

Assortimento **JEWEL 2** per ciascun colore: E, J, T, I, M, U.

**33 390353-AJW** N. 4, colori 2 per: E, J, T, I, M, U - 12 pz. .... **125,00**

**33 390354-AJW** N. 5, colori 2 per: E, J, T, I, M, U - 12 pz. .... **125,00**



Specchietto Crystal **HD SOFT GRIP** Nero/Grigio Cf. 12 pz.

**33 390363** N. 4, Nero/Grigio 12 pz. .... **125,00**

**33 390364** N. 5, Nero/Grigio 12 pz. .... **125,00**

Specchietto Crystal **HD SOFT GRIP** Nero/Grigio Cf. 4 pz.

**33 390361** N. 4, Nero/Grigio 4 pz. .... **47,00**

**33 390362** N. 5, Nero/Grigio 4 pz. .... **47,00**



## Soft Grip Handle

Disponibile in tutti i colori

**33 3891340** Manico Soft Grip singolo **Cone Socket**. .... **28,00**



## Ergo Grip Handle

Disponibile nei colori: da B a S e K (nero)

**33 3892342** Manico Ergo Grip singolo **Cone Socket**. .... **28,00**

**33 3892347** Manico Ergo Grip singolo **Simple Stem**. .... **28,00**

MB | Microban®

WS | Autoclavabile a 136°C / 275°F

S | Disinfezione della Superficie





Attacco US Cone Socket



Attacco EU Simple Stem



CLASSIC		JEWEL		VIBRANT	
WHITE A	GREEN D	PLUM E	GRAY I	N. BLUE N	N. ORANGE O
BLUE B	BEIGE G	TEAL J	RED M	N. YELLOW P	N. PURPLE Q
	GRAY I	MIDNIGHT BLUE T	COPPER U	N. GREEN R	N. PINK S

## CRYSTAL HD "FRONT SURFACE" CON SOCKET 12 PZ

**Superficie in resina autoclavabile sigillante: non possono formarsi detriti da corrosione**

### Specchietti singoli avvitabili

Singolo colore, disponibili tutti i colori e K (nero) - Cf. 12 pz.

33 39614 (col)	N. 4, attacco Cone Socket, cf. 12 pz.	125,00
33 39615 (col)	N. 5, attacco Cone Socket, cf. 12 pz.	125,00
33 39624 (col)	N. 4, attacco Simple Stem, cf. 12 pz.	125,00
33 39625 (col)	N. 5, attacco Simple Stem, cf. 12 pz.	125,00

Assortimento VIBRANT 2 per ciascun colore: N, O, P, Q, R, S.

33 39614-ANE	N. 4, assortimento Vibrant, attacco CS 12 pz.	125,00
33 39615-ANE	N. 5, assortimento Vibrant, attacco CS 12 pz.	125,00
33 39624-ANE	N. 4, assortimento attacco Simple Stem 12 pz.	125,00
33 39625-ANE	N. 5, assortimento attacco Simple Stem 12 pz.	125,00

Assortimento JEWEL 2 per ciascun colore: E, J, T, I, M, U.

33 39614-AJW	N. 4, assortimento Jewel, attacco CS 12 pz.	125,00
33 39615-AJW	N. 5, assortimento Jewel, attacco CS 12 pz.	125,00
33 39624-AJW	N. 4, ass. Jewel, att. Simple Stem 12 pz.	125,00
33 39625-AJW	N. 5, ass. Jewel, att. Simple Stem 12 pz.	125,00

Assortimento CLASSIC 2 per ciascun colore: A, B, D, G, I, K (nero).

33 39614-APA	N. 4, assortimento Classic, attacco CS 12 pz.	125,00
33 39615-APA	N. 5, assortimento Classic, attacco CS 12 pz.	125,00
33 39624-APA	N. 4, ass. Classic, att. Simple Stem 12 pz.	125,00
33 39625-APA	N. 5, ass. Classic, att. Simple Stem 12 pz.	125,00



## SPECCHIETTI CRYSTAL HD DOPPI N. 4, CF. 4 PZ.

33 3961D4	N. 4, specchietto doppio Grigio, att. CS, 4 pz.	63,00
33 3961D4NE	N. 4, specch. doppio ass: N,O,R,S. att. CS, 4 pz.	63,00
33 3962D4	N. 4, specchietto doppio Grigio, att. SS, 4 pz.	63,00
33 3962D4NE	N. 4, specch. doppio ass: N,O,R,S. att. SS, 4 pz.	63,00

## Mega Mirror S

idee divertenti per intrattenere con allegria i piccoli pazienti

- Specchio di profilassi, per l'educazione del paziente e come accessorio per la sala di trattamento. Facilita l'accettazione del trattamento anche nei pazienti più piccoli
- Sezione dello specchio: 6,35 cm

**33 3900 Mega Mirror € 33,10**  
(specificare colore neon desiderato)



**Finalmente vedi chiaro e pulito!**



## Mirror Magic®

### Sistema ergonomico antiappannamento

Previene l'appannamento degli specchietti e offre all'operatore un metodo veloce per rimuovere i detriti durante le procedure. Consente anche la rimozione dei detriti dalla superficie degli specchietti nel corso delle procedure grazie ai **Swipe Pads che** aderiscono al guanto o al tovagliolo per un'azione rapida.

**54 37100** Trial Kit 2 Fl. da 6 ml, 24 Tamponi **63,00**



## GREMBIULE XENOLITE HI-TECH LED FREE

Senza piombo!

Realizzato in lega atossica, senza piombo, confortevole e 30% più leggero dei convenzionali paraggi.

- Retro antiscivolo Scotch-Guard, frontale in microfibra facilmente pulibile
- Comodo collare tiroideo
- Multistrato, spessore equivalente a 0,05
- Resistente.

<b>16 351439</b>	XENO LF con collare per adulti . . . . .	<b>385,00</b>
<b>16 351442</b>	XENO LF con collare per bambini . . . . .	<b>345,00</b>
<b>16 351440</b>	Poncho XENO LF azzurro per adulti . . . . .	<b>540,00</b>
<b>16 351443</b>	Poncho XENO LF azzurro per bambini . . . . .	<b>485,00</b>

## NEGATOSCOPIO STAR 3V 32 W PERIODENT



In plexiglass colato esente da imperfezioni e verniciato a polvere antigraffio • Luce bianchissima 6500°K.

Assorbimento 32W - Alimentazione 230 V 50 Hz-Fusibile 1A - Lampade Cool White 6500°k.

Schermo utile cm. 35x40 - Ingombro cm. 38,5 x 44 x 12,5 - Peso 4,3 Kg

<b>16 05253V</b>	Negatoscopio 3V PERIODENT . . . . .	<b>144,00</b>
------------------	-------------------------------------	---------------



### Tecnica d'uso:

1. Attivazione
2. Sviluppo e fissaggio!
3. Estrazione e lavaggio



## ECO 30" PELLICOLE Autosviluppanti solo 50 secondi per sviluppo e fissaggio

- Diagnosi immediata • incremento 15% densità massima
- Riduzione 30% valori di velo • CLASSE " D " .

<b>16 952230</b>	Pellicola ECO-30 cm. 3,0x4,1 50 pz. . . . .	<b>64,40</b>
------------------	---	--------------

## E-SPEED ERGONOM-X Autosviluppanti CLASSE " D " 50 secondi!

<b>16 952240</b>	Pellicola Ergonom-X cm. 3,0x4,1 50 pz. . . . .	<b>64,40</b>
------------------	--	--------------



Semplicemente staccare e attaccare



Facile posizionamento in ogni area richiesta

## BITE CUSHIONS X-RAY

**NEW**

- Staccare e incollare
- Facile e veloce
- Utilizzato per entrambe le buste PSP o sensori con guaine
- Senza Latex&BPA



Orizzontale Verticale Periapicale

<b>16 P54XRBC</b>	X-Ray Bite Cushions, 200 pz . . . . .	<b>15,90</b>
-------------------	---------------------------------------	--------------



## EDGE-EASE Crosstex Dispositivo confortevoli di protezione per pellicole endorali

Aderisce a pacchetti pellicole, piastre al fosforo e barriere per sensori digitali, per pellicole sensori n. 1-2

- Bordo soft, protegge da abrasioni • Il paziente può chiudere con più forza per miglior posizionamento

<b>16 55411</b>	Edge-Ease bianco Small, 300 pz. . . . .	<b>50,20</b>
<b>16 55412</b>	Edge-Ease blu Large, 300 pz. . . . .	<b>50,20</b>

# RADIOGRAFIA: CENTRATORI



## CENTRATORE XCP EVOLUTION 2003

Rinn/Densply - Autoclavabile 132°C

Per la tecnica parallela a cono lungo (XCP) con anelli compatibili con tutti i radiografici

**16 256003** Centratore XCP EV 2003 ..... **215,00**  
 Kit: 5 bracci indicatori (2 post., 1 ant., 1 bite-wing, 1 per endo, 5 anelli centratori (2 post., 1 ant., 1 bite-wing, 1 per endo), 21 bite-block portalastrine (8 post., 4 ant., 5 bite-wing, 4 endo)



## Centratore XRAY2 PERIODENT - Autoclavabile 132°C

Per la tecnica parallela a cono lungo, con anelli compatibili con tutti i radiografici. Sul Bite del portalastrine c'è un piccolo rialzo che consente di trovare una posizione stabile.

**16 051603** Centratore XRAY2 Kit PERIODENT..... **188,00**  
 6 bracci indicatori (2 post., 2 ant. 1 bite-wing, 1 per endo), 6 anelli centratori (2 post., 2 ant., 1 bite-wing 1 per endo), 22 bite-block portalastrine (8 post., 6 ant., 4 bite-wing, 4 per endo).



**16 0516CVA** **Anello Blu**  
 per anteriori ..... **13,50**  
**16 0516BBA** B. block blu per anteriori, 6 pz. . **18,50**  
**16 0516TA** Barra acciaio Inox per anteriori.. **13,50**



**16 0516CVP** **Anello Rosa**  
 per posteriori ..... **13,50**  
**16 0516BBA** B.block rosa per posteriori, 8 pz. **21,90**  
**16 0516TA** Barra acciaio Inox per posteriori. **13,50**

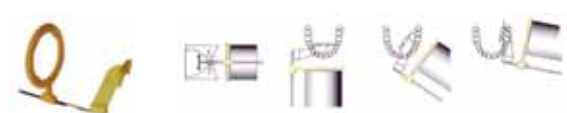

**16 0516CJBW** **Anello Giallo**  
 per bitewing. .... **13,50**  
**16 0516BJBW** B. block gialli per bitewing, 4 pz. **14,95**  
**16 0516TA** Barra acciaio Inox per bitewing . **13,50**



**16 0516CBEN** **Anello Nero**  
 per endo ..... **13,50**  
**16 0516BBEN** B.block neri per endo, 4 pz. .... **14,95**  
**16 0516TBEN** Barra acciaio Inox per endo..... **13,50**

**SNUG  
 SECURE TAB**

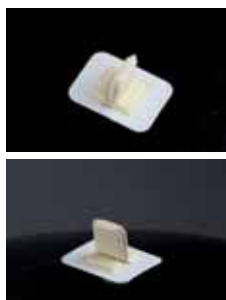

## SECURE TABS Posizionatori precisi per pellicole, sensori digitali e piastre al fosforo

Snug Secure Tab Pellicole tradizionali, sensori e piastre al fosforo di ogni misura, orizzontali e verticali.

- Agevole posizionamento e rimozione
- Materiali ultra morbidi per il comfort del paziente.

**16 354SST** Talloncini univ. SST , dispenser da 300 pz. **58,00**



Caricamento laterale disponibile a richiesta



Caricamento



Sigillo



Rimozione



Estrazione

## PHOSPHOR PLATE PROTECTOR

Il sigillo adesivo senza spazi da bordo a bordo, protegge l'integrità delle piastre al fosforo.

- Sigillo resistente alle infiltrazioni
- Comfort massimo per assenza di cuciture e materiale flessibile

**16 354PP0** Phosphor plate protector n. 0, 100 pz. . **18,90**  
**16 354PP1** Phosphor plate protector n. 1, 100 pz. . **18,90**  
**16 354PP2** Phosphor plate protector n. 2, 300 pz. . **49,30**

# PORTARADIOGRAFIE: SECURE TABS

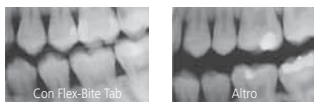

## FLEXI BITE TAB

Posizionatori precisi per pellicole tradizionali



**16 354FLT** Flex Bite Tab 300 pz. per pellicole tradiz. € 34,00



## HORIZONTAL SECURE TAB

Sensori digitali di ogni misura.  
Posiz. Orizz.



**16 354HC1** HST Small, per sensori 0, 1 € 34,00  
**16 354HC2** HST Large, per sensori 2, 3 € 34,00

## VERTICAL SECURE TAB

Sensori digitali di ogni misura.  
Posiz. Verticale



**16 354STVC** Vertical Secure Tab, 100 pz. € 34,00

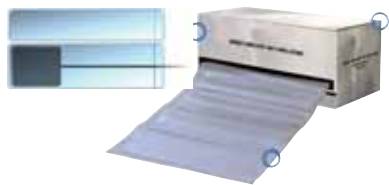

## DIGITAL SENSOR SHIELD

Proteggono i sensori digitali.

- Confortevoli grazie al morbido vinile e i bordi arrotondati

**16 354DS2** D.Sensor Shield DS-2 Medio 165x31,75 mm, cf 400 finestre . . . . . € 45,00  
**16 354DS3** D.Sensor Shield DS-3 Grande 165x38,5 mm, cf 400 finestre . . . . . € 45,00



## PORTA RX Singoli e doppi UNIVERSAL

Telai perforati a colonna 2 con striscia per l'identificazione. • Aperti in alto



**16 354001** Porta RX Singoli, cf 1000 finestre . . . . . € 62,00  
**16 354002** Porta RX Doppi, cf 1000 finestre . . . . . € 64,00  
**16 354003** Porta RX Tripli, cf 1000 finestre . . . . . € 66,00

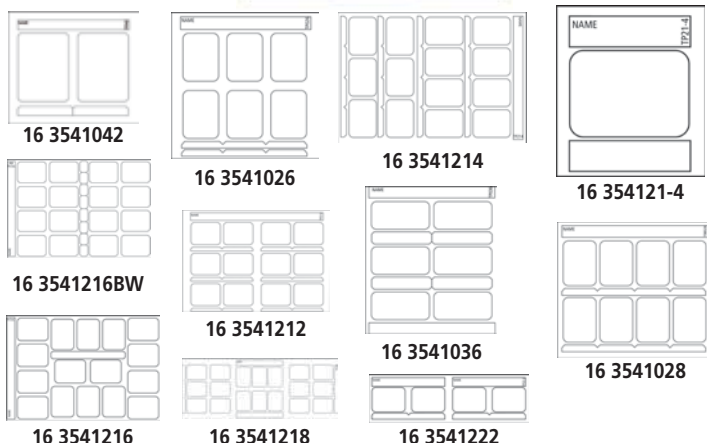

## PORTA RX TP Finestre trasparenti per duplicazione senza estrazione

- Fondo nero per alto contrasto
- Aperte a tasca
- Spazio per annotazioni

**16 354121-4** Porta RX TP 1 orizzontali, 100 pz. . . . . € 17,50  
**16 3541042** Porta RX TP 2 vert.occlusali, 100 pz. . . . . € 34,70  
**16 3541222** Porta RX TP 2-4 orizzontali, 100 pz. . . . . € 27,50  
**16 3541026** Porta RX TP 6 verticali, 100 pz. . . . . € 36,70  
**16 3541036** Porta RX TP 6 orizzontali, 100 pz. . . . . € 40,50  
**16 3541028** Porta RX TP 8 verticali, 100 pz. . . . . € 51,00  
**16 3541212** Porta RX TP 12 orizzontali, 100 pz. . . . . € 44,50  
**16 3541214** Porta RX TP 8 orizz., 6 vert., 100 pz. . . . . € 53,00  
**16 3541216** Porta RX TP 10 orizz., 6 vert., 100 pz. . . . . € 44,60  
**16 354126BW** Porta RX TP 16 orizzontali 100 pz. . . . . € 51,00  
**16 3541218** Porta RX TP 12 orizz., 8 vert. 100 pz. . . . . € 53,00

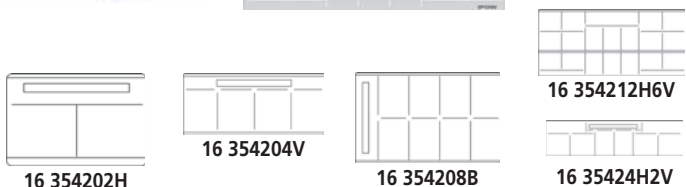

## PORTA RX XP Finestre e fondo trasparenti, per duplicare senza rimuoverle

- Facile inserimento e rimozione
- Spazio per annotazioni a penna: Finestre per etichetta.

**16 354202H** Porta RX XP 2 orizzontali . . . . . € 19,50  
**16 354204V** Porta RX XP 4 verticali . . . . . € 28,40  
**16 35424H2V** Porta RX XP 4 orizzontali, 2 verticali . . . . . € 33,70  
**16 354208B** Porta RX XP 8 verticali . . . . . € 34,60  
**16 354212H6V** Porta RX XP 12 orizzontali, 6 verticali . . . . . € 57,20

## Guaine x-ray

Per coprire la testa del radiografico. Cf. 250 pz.

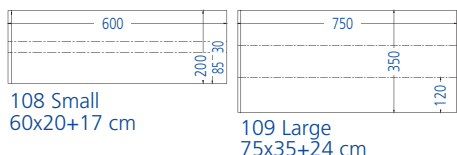

## Guaine maniglie per lampada

Misura universale per adattarsi alla maggior parte di maniglie a "t". Cf. 500 pz.

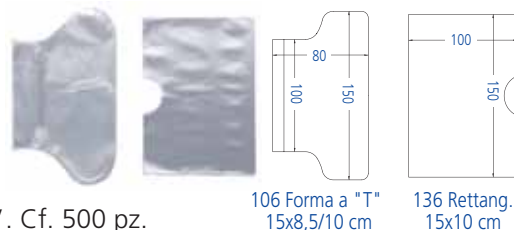

Busta per testa X-Ray - 250 pz.		
53 P83108	Small testa X-Ray 60x20x17 cm.	€ 80,40
53 P83109	Large testa X-Ray 75x35x24 cm.	€ 117,00

Guaina per maniglia - 500 pz.		
53 P83106	per man. a "T" - 10x15x8,5 cm.	€ 38,40
53 P83106T	per man. "rett." - 15x10x8,5 cm.	€ 31,40

## Guaine PSP buste tastiera

Coperture di protezione dalla luce progettate per adattarsi alle lastre al fosforo più diffuse. Realizzata in morbido vinile con angoli arrotondati, la rapida apertura a strappo rende ideali per l'uso quotidiano in ambulatorio. Tutte le misure sono quelle interne.

Durr® Type Mid-Opening Barrier Envelopes

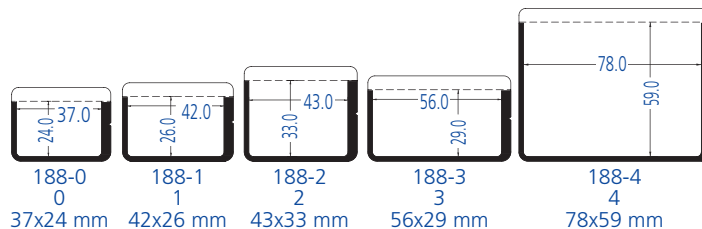

Buste PSP Durr Type® - 100 pz. € 19,00	
53 P831880	Durr® Type n. 0 - 37x24 mm.
53 P831881	Durr® Type n. 1 - 42x26 mm.
53 P831882	Durr® Type n. 2 - 43x33 mm.

Buste PSP Durr Type® - 50 pz. € 19,00	
53 P831883	Durr® Type n. 3 - 56x29 mm.
53 P831884	Durr® Type n. 4 - 78x59 mm.

## Gamma buste barriera

Coperture di protezione dalla luce progettate per adattarsi alle lastre al fosforo più diffuse. Realizzata in morbido vinile con angoli arrotondati, la rapida apertura a strappo rende ideali per l'uso quotidiano in ambulatorio. Tutte le misure sono quelle interne.

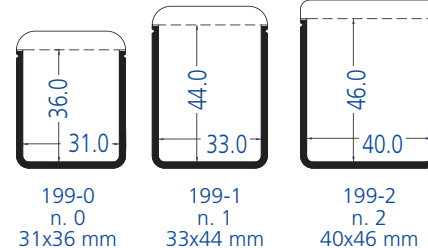
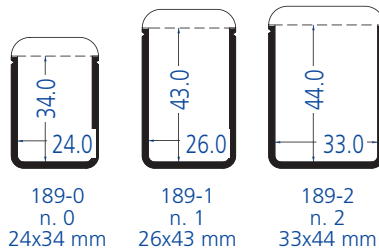
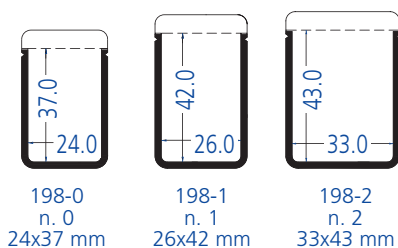

PSP Durr® - 100 pz. € 20,50

PSP Digora® - 100 pz. € 19,00

PSP Carestream® - 100 pz. € 20,50

53 P1980	n. 0 - 24x37 mm.
53 P1981	n. 1 - 26x42 mm.
53 P1982	n. 2 - 33x43 mm.

53 P831890	n. 0 - 24x34 mm.
53 P831891	n. 1 - 26x43 mm.
53 P831892	n. 2 - 33x44 mm.

53 P1990	n. 0 - 31x36 mm.
53 P1991	n. 1 - 33x44 mm.
53 P1992	n. 2 - 40x46 mm.

## Copertura protettiva in carta

Copertura di carta progettate per proteggere le lastre al fosforo quando vengono posizionate all'interno di una busta barriera. Cf. 100 pz.

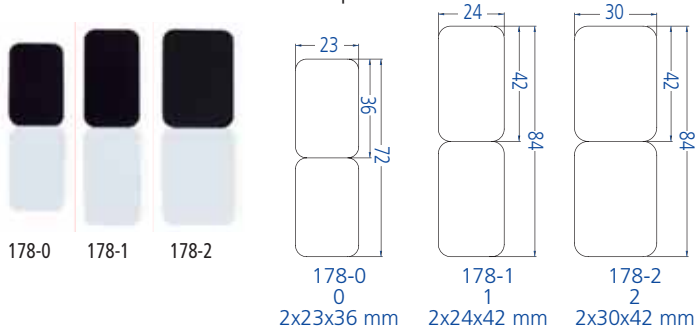

Copertura in carta - 100 pz.		
53 P831780	n. 0 - 2x23x36 mm.	€ 13,50
53 P831781	n. 1 - 2x24x42 mm.	€ 13,50
53 P831782	n. 2 - 2x30x42 mm.	€ 13,80

## Barriere di qualità che abbiamo selezionato per voi!

Una delle principali aree di rischio nella diffusione delle malattie infettive è direttamente correlata alle superfici di uno studio dentistico. Queste guaine barriera sono prodotte utilizzando una speciale plastica impermeabile, morbida e flessibile che impedisce ai batteri e alle infezioni di passare attraverso il materiale. Una superficie è difficile da pulire con uno spray chimico o una salvietta, l'applicazione di manicotti barriera potrebbe essere la soluzione più utile, in particolare quando:

- le superfici sono frequentemente toccate da professionisti che indossano guanti;
- le superfici siano contaminate da sangue o altri fluidi potenzialmente infetti;
- ci siano aree dello studio difficili da pulire e disinfettare (ad esempio, tra i tasti delle tastiere o i pannelli di controllo della poltrona).

Molte apparecchiature mediche avanzate non possono essere immerse nell'acqua per essere pulite. L'uso di guaine barriera è un metodo eccellente ed efficace per proteggere questi dispositivi medicali da sostanze chimiche aggressive e garantirne la longevità.

# FOTOCAMERA EyeSpecial

La quinta generazione della fotocamera **EYESPECIAL**, ora ancora più compatta e leggera, è dotata della nuova funzione **WI-FI** che permette di salvare i dati direttamente sul PC. Anche la funzione video è stata ampliata e ora controlla la nitidezza delle registrazioni con **AUTOFOCUS CONTINUO**.



Brochure

- Design compatto e si avvale della più moderna tecnologia digitale
- Intuitiva, di facile utilizzo
- Nove modalità di scatto
- Video con autofocus continuo
- Nuova funzione Wi-Fi per il trasferimento delle immagini
- Filtro polarizzatore da applicare (optional)



Web video



Vedi anche pag. 10

16 56027 EyeSpecial C-V € **2.900** +iva



Offerte 2024



Sbiancamento



Ingrandimento e Immagini



Anestesia



Trattamento tessuti e impronta



Diga e Isolamento



Conservativa e Adesione



Endodonzia



Protesi e Cementazione



Gnatologia e Articolazione



Strumentario



Strumenti rotanti



Gestione Strumenti e Materiali



Barriere e Monouso



Controllo delle infezioni



Igiene e Profilassi

Per ordinare: [ilic@ilicdental.com](mailto:ilic@ilicdental.com) - tel +39 02 36 512 990

Cliente				
Indirizzo				
Città	CAP	Prov.	Tel.	Cell.
Ind. consegna				
P.IVA	C.Fisc.	e-mail		

CODICE	RIF.	PRODOTTO/DESCRIZIONE	PREZZO cad.	Q.TÀ	OFFERTA

Giorni di apertura: **Mattino L M M G V S** **Pomeriggio L M M G V S**

+iva a norma di legge

Contributo spese spedizione: **Ordini superiori a € 140,00** (IVA esc.) nessun contributo spese

**Ordine fino a € 140,00 (i.e.) + € 14,00 - inferiori a € 75,00 (i.e.) + € 15,50**

PAGAMENTO: Ordini inf. a € 140,00 (i.e.):  Bonifico anticipato  Carta di credito o POS

Ordini sup. a € 140,00 (i.e.):  Bonifico anticipato  Carta di credito o POS  R.B. 30 gg. d.f. + € 5,50

IBAN Ivan Ilic' srl: **IT50N0569601625000003415X03**

IBAN Cliente:

Carta di credito o POS  Visa  Mastercard Numero

Scadenza

DATA

TIMBRO E FIRMA

Ai sensi della legge 196/03 le rammentiamo l'esistenza dei diritti che la legge stessa riserva ai titolari dei dati personali e, in particolare del diritto di verifica e di richiederne la cancellazione. Con la compilazione della presente cartolina, Lei acconsente alla raccolta dei dati forniti e alla loro comunicazione ai nostri partner commerciali al fine di poter ricevere informazioni e offerte commerciali. In caso di dissenso barri la casella qui a fianco.

Grafica e impaginazione: [laura.alessandrello@gmail.com](mailto:laura.alessandrello@gmail.com)



**IVAN ILIC' S.r.l.** Import-Export Dental&General Medical Supplies

Via L. Muratori, 46/11 - 20135 Milano (Italy)

TEL: +39 02 36 512 990 FAX: +39 02 55 016 646

[ilic@ilicdental.com](mailto:ilic@ilicdental.com)

[ilicdental.com](http://ilicdental.com)